



Innovation, Sciences et
Développement économique Canada
Office de la propriété intellectuelle du Canada

Innovation, Science and
Economic Development Canada
Canadian Intellectual Property Office



2020

Journal des marques de commerce
2020-01-15 — Vol. 67 No. 3403

Journal des marques de commerce

Vol. 67 No. 3403

Renseignements généraux

Le *Journal des marques de commerce* (le « *Journal* ») est publié sur le site web de l'Office de la propriété intellectuelle du Canada (<http://opic.gc.ca>). Le *Journal* dresse la liste des marques de commerce annoncées en vertu du paragraphe 37(1) de la *Loi sur les marques de commerce* (la « *Loi* »), des avis publics concernant les marques interdites au titre de l'article 9 de la *Loi*, les énoncés d'intention du Ministre en ce qui concerne les indications géographiques en vertu du paragraphe 11.12(2) de la *Loi*, ainsi que des erratums visant des volumes précédents.

Journal des marques de commerce électronique

Le *Journal* est disponible en format PDF et peut être téléchargé gratuitement, ainsi qu'être consulté et imprimé avec le lecteur Acrobat d'Adobe. Le *Journal* est également disponible en format HTML comme version officielle alternative qui comprend une fonction de recherche permettant de raffiner et personnaliser le contenu du *Journal*. La version électronique du *Journal* est la version officielle.

Langues officielles

Le *Journal* est disponible en français et en anglais. Les renseignements de demandes d'enregistrement de marques de commerce sont reproduits en fonction de la langue dans laquelle la demande a été produite. Si la langue de la demande est le français, les produits ou services, ou autre texte et description figurant dans la version française du *Journal* sont dans la langue dans laquelle la demande a été produite. Si la langue de la demande est l'anglais, les produits ou services ou autre texte et description figurant dans la version française du *Journal* ont été traduits. Tout enregistrement résultant d'une demande sera restreint aux produits ou services qui y sont décrits dans la langue de la demande.

Dates de production

La date de production de chacune des demandes d'enregistrement de marques de commerce annoncées dans le *Journal*, y compris celles qui visent à étendre l'état déclaratif des produits ou services d'un enregistrement existant, est indiquée dans l'ordre suivant : année, mois et jour.

Classification de Nice

S'il y a lieu, le *Journal* dresse la liste des produits ou services de chaque demande, groupés selon les classes de la classification de Nice, chaque groupe étant précédé du numéro de la classe de cette classification à laquelle il appartient et étant présenté dans l'ordre des classes de cette classification.

Opposition

Toute personne ayant un motif valable d'opposition (pour les motifs d'opposition, voir l'article 38 de la *Loi*) à une demande d'enregistrement ou à une demande pour étendre l'état déclaratif des produits ou services annoncée dans le présent *Journal* peut produire une déclaration d'opposition auprès du registraire des marques de commerce dans les deux mois suivant la date de parution de la présente publication. La déclaration doit être accompagnée du droit prescrit.

ISSN 0041-0438 (imprimé)

ISSN 1701-4751 (en ligne)

Table des matières

Demandes publiées	5
Demandes pour étendre l'état déclaratif des produits ou services	276
Avis publics en vertu de l'article 9 de la <i>Loi sur les marques de commerce</i>	284
Erratum	292

Demandes publiées

Numéro de la demande 1,707,641

Date de production 2014-12-17

Langue de la demande Anglais

DÉTAILS DU REQUÉRANT ET DE L'AGENT

Requérant

Werner URBAN
Großgeschwenda 51, 07330 Probstzella
GERMANY

Agent

MCCARTHY TETRAULT LLP
SUITE 2500, 1000 DE LA GAUCHETIERE
STREET WEST, MONTREAL, QUEBEC,
H3B0A2

DÉTAILS DE LA MARQUE DE COMMERCE

Type de la marque de commerce

Dessin

Représentation visuelle



Produits

Classe 01

(1) Produits chimiques contenus dans des additifs pour moteurs nommément huiles, nettoyants pour moteurs, produits pour améliorer la performance de carburants, lubrifiants et graisses pour véhicules et machinerie industrielle, graisses pour l'entretien de véhicules automobiles et de motos, de machinerie industrielle et de pièces connexes, systèmes d'alimentation, systèmes de refroidissement, systèmes de climatisation et circuits liquides fermés pour véhicules et machinerie industrielle, autres que le sable de fonderie et les produits dans les domaines des matériaux de fonderie et de la métallurgie; agents chimiques pour la purification d'huiles industrielles pour l'entretien de véhicules automobiles, de machinerie industrielle et de pièces connexes, autres que le sable de fonderie et les produits dans les domaines des matériaux de fonderie et de la métallurgie.

Classe 03

(2) Agents de blanchiment pour l'entretien de véhicules automobiles, de machines industrielles et de pièces connexes; produits nettoyants tout usage pour l'entretien de véhicules automobiles, de

machines industrielles et de pièces connexes; cirages pour l'entretien de véhicules automobiles, de machines industrielles et de pièces connexes; produits à récurer pour l'entretien de véhicules automobiles, de machines industrielles et de pièces connexes; abrasifs à usage général pour l'entretien de véhicules automobiles, de machines industrielles et de pièces connexes; savons industriels pour l'entretien de véhicules automobiles, de machines industrielles et de pièces connexes.

Classe 04

(3) Agents absorbants, nommément solutions absorbantes granulaires à base d'huile pour absorber les liquides au sol; produits pour mouiller et lier pour utilisation dans des additifs chimiques pour huiles à moteur, nettoyants pour moteurs, produits pour améliorer la performance de carburants, lubrifiants, graisses industrielles, systèmes d'injection pour moteurs, circuit de refroidissement de moteur et systèmes de climatisation pour véhicules automobiles, motos, et machinerie industrielle ainsi que pièces connexes; huiles et graisses industrielles; lubrifiants, nommément lubrifiants tout usage, lubrifiants pour véhicules automobiles et lubrifiants industriels; carburants, nommément essence pour moteurs, carburant à l'éthanol, essence, carburant diesel et carburant pour moteurs.

Revendications

Date de priorité de production: 17 juin 2014, Pays ou Bureau: EUIPO (UE), demande no: 013004494 en liaison avec le même genre de produits (1)

Numéro de la demande 1,708,573**Date de production** 2014-12-22**Langue de la demande** Anglais

DÉTAILS DU REQUÉRANT ET DE L'AGENT

Requérant

Bondi Sands Pty Ltd
Unit 203E 126 Rouse Street Port
Melbourne 3207
AUSTRALIA

Agent

JOHN S. MCKEOWN
(Goldman Sloan Nash & Haber LLP), 480
University Avenue, Suite 1600 , Toronto,
ONTARIO, M5G1V2

DÉTAILS DE LA MARQUE DE COMMERCE

BONDI SANDS

Type de la marque de commerce

Mot

Produits**Classe 03**

Cosmétiques, nommément crèmes pour le corps; maquillage pour la peau; cosmétiques; cosmétiques bronzants; cosmétiques à usage personnel; cosmétiques pour le bronzage de la peau; cosmétiques pour le bronzage; cosmétiques pour la peau; cosmétiques sous forme de crèmes; cosmétiques sous forme de gels; cosmétiques sous forme de lotions; produits cosmétiques; cosmétiques non médicamenteux; cosmétiques, nommément huiles pour la peau; cosmétiques de soins de la peau; cosmétiques, nommément produits en vaporisateur pour le corps; cosmétiques, nommément lotion solaire; cosmétiques, nommément lait solaire; cosmétiques, nommément huiles solaires; cosmétiques, nommément produits solaires; cosmétiques, nommément produits solaires; cosmétiques, nommément crèmes solaires; cosmétiques, nommément huiles solaires; produits cosmétiques bronzants; produits cosmétiques bronzants; produits cosmétiques pour le bronzage; produits cosmétiques pour donner un effet de bronzage; produits cosmétiques pour le bronzage de la peau; crèmes bronzantes; cosmétiques, nommément crèmes autobronzantes; cosmétiques, nommément lotions autobronzantes; cosmétiques, nommément produits autobronzants en atomiseur; cosmétiques, nommément produits autobronzants; cosmétiques, nommément produits solaires; cosmétiques, nommément lotions solaires; cosmétiques, nommément crèmes bronzantes; cosmétiques, nommément huiles bronzantes; cosmétiques, nommément produits autobronzants; produits pour l'élimination du bronzage.

Numéro de la demande 1,749,043**Date de production** 2015-10-05**Langue de la demande** Anglais

DÉTAILS DU REQUÉRANT ET DE L'AGENT

Requérant

GPN Commercial, LLC
3500 Lacey Road, Suite 1200
Downers Grove, IL 60515
UNITED STATES OF AMERICA

Agent

OSLER, HOSKIN & HARCOURT LLP
SUITE 1900, 340 ALBERT STREET,
OTTAWA, ONTARIO, K1R7Y6

DÉTAILS DE LA MARQUE DE COMMERCE

THINKTHIN

Type de la marque de commerce

Mot

Produits**Classe 05**

(1) Suppléments alimentaires pour la santé et le bien-être en général; grignotines à base de céréales, de noix et de chocolat pour diabétiques; grignotines à base de céréales, de gruau et de chocolat pour diètes; suppléments alimentaires pour la santé et le bien-être en général.

Classe 29

(2) Grignotines à base de noix; barres-collations aux fruits à base de noix; croustilles au fromage; substituts de repas en barre à base de noix; grignotines à base de noix; barres-collations aux fruits et à base de noix.

Classe 30

(3) Céréales de déjeuner; gruau; gruau enrichi de protéines et de fibres; préparations à gruau; gruau prêt à manger pour utilisation comme aliment de déjeuner et comme grignotine.

(4) Plats préparés préemballés composés principalement de céréales, nommément d'avoine; plats préparés prêts à manger composés principalement de céréales, nommément d'avoine.

(5) Grignotines et barres-collations à base de céréales et de granola; bretzels; maïs éclaté; yogourt glacé; substituts de repas en barre à base de céréales et de chocolat; grignotines à base de céréales et de protéines enrobées de chocolat; barres-collations à base de céréales, barres-collations riches en nutriments à base de protéines ou barres-collations à base de fibres; grignotines à base de protéines enrobées de chocolat; barres-collations riches en nutriments à base de protéines ou barres-collations à base de fibres.

Classe 32

(6) Préparations pour boissons fouettées.

Revendications

Date de priorité de production: 19 juin 2015, Pays ou Bureau: ÉTATS-UNIS D'AMÉRIQUE, demande no: 86/668,974 en liaison avec le même genre de produits (3); 25 juin 2015, Pays ou Bureau: ÉTATS-UNIS D'AMÉRIQUE, demande no: 86/674,690 en liaison avec le même genre de produits (2); 08 juillet 2015, Pays ou Bureau: ÉTATS-UNIS D'AMÉRIQUE, demande no: 86/686, 873 en liaison avec le même genre de produits (5); 08 juillet 2015, Pays ou Bureau: ÉTATS-UNIS

D'AMÉRIQUE, demande no: 86/686,891 en liaison avec le même genre de produits (6); 08 juillet 2015, Pays ou Bureau: ÉTATS-UNIS D'AMÉRIQUE, demande no: 86/686,863 en liaison avec le même genre de produits (4)

Numéro de la demande 1,761,595
Langue de la demande Anglais

Date de production 2015-12-18

DÉTAILS DU REQUÉRANT ET DE L'AGENT

Requérant

The Burt's Bees Products Company
1221 Broadway Street
Oakland, California 94612
UNITED STATES OF AMERICA

Agent

NORTON ROSE FULBRIGHT CANADA LLP/S.
E.N.C.R.L., S.R.L.
1, Place Ville Marie, Suite 2500, Montreal,
QUEBEC, H3B1R1

DÉTAILS DE LA MARQUE DE COMMERCE

Type de la marque de commerce
Dessin

Représentation visuelle



**BURT'S
BEES**

Produits

Classe 03

(1) Produits de soins dentaires à domicile pour chiens et chats, nommément dentifrice.

Classe 21

(2) Produits de soins dentaires à domicile pour chiens et chats, nommément brosses à dents.

Revendications

Date de priorité de production: 16 décembre 2015, Pays ou Bureau: ÉTATS-UNIS D'AMÉRIQUE,
demande no: 86/851,579 en liaison avec le même genre de produits (1)

Numéro de la demande 1,761,864**Date de production** 2016-01-04**Langue de la demande** Anglais

DÉTAILS DU REQUÉRANT ET DE L'AGENT

Requérant

Pitney Bowes Inc. (Delaware Corporation)
3001 Summer Street
Stamford, CT 06926
UNITED STATES OF AMERICA

Agent

MOFFAT & CO.
P.O. Box 2088, Station D, Suite 715-11
Holland Avenue, Ottawa, ONTARIO, K1Y4S1

DÉTAILS DE LA MARQUE DE COMMERCE

CRAFTSMEN OF COMMERCE

Type de la marque de commerce

Caractères standard

Produits**Classe 09**

(1) Équipement de traitement de courrier commandé par ordinateur pour le traitement d'articles postaux, nommément appareils de mesure pour peser le courrier et calculer l'affranchissement; appareils de mesure pour la pesée et le calcul de l'affranchissement, non conçus pour le bureau; appareils de contrôle des timbres-poste, nommément lecteurs; trieurs pour la manutention, l'insertion, le pliage et le tri d'enveloppes; imprimantes pour ordinateurs et câbles d'imprimante; imprimantes pour ordinateurs; imprimantes et imprimantes couleur numériques; imprimantes laser; logiciels, nommément logiciels pour le suivi de colis et de courrier; logiciels pour la collecte, l'organisation et l'interprétation de données d'utilisation de machines à affranchir ainsi que la production de rapports connexes; logiciels pour la production de documents et l'envoi postal; logiciels pour le suivi, le repérage, la vérification, la surveillance, l'archivage et le stockage de données sur le courrier et l'affranchissement; logiciels pour le nettoyage de données, la gestion de listes de distribution, l'attribution et la mise à jour de données concernant des destinations de livraison de courrier, l'insertion de conceptions graphiques dans le courrier, la compression d'images, la visualisation dynamique et la personnalisation de documents et de relevés; imprimantes et logiciels d'impression utilisés pour la conception, la mise en page, l'impression et l'édition de textes, l'ajout de conceptions graphiques sur des enveloppes, la correction d'adresses ainsi que l'alimentation et l'empilage d'enveloppes dans une imprimante; logiciels pour la saisie, la gestion, la consultation, la cartographie et l'affichage de caractéristiques démographiques; logiciels d'analyse de marché géodémographique et d'étude de marché sur les consommateurs et les clients potentiels qui utilisent et intègrent des données démographiques et de l'information cartographique; logiciels pour l'intégration, l'analyse et la manipulation d'information géographique et démographique dans d'autres programmes informatiques; logiciels et interfaces Web, à savoir logiciels d'interface utilisateur graphique pour la gestion de l'impression, la gestion d'imprimantes et pour la gestion de documents à haut volume, de flux de travaux liés à la production de documents et pour la vérification de la mise en pages d'imprimés et de guides d'utilisation connexes; logiciels pour la gestion et la production de rapports sur l'état et l'historique de formatage, d'acheminement et de flux de documents, ainsi que logiciels pour l'implémentation de ce qui précède; logiciels qui valident et nettoient de l'information sur les adresses; logiciels d'association d'adresses permettant aux utilisateurs de gérer de multiples bases de données;

logiciels permettant aux utilisateurs d'inspecter la qualité de l'information sur les adresses, d'intégrer de l'information sur les adresses et de gérer de l'information sur les adresses; photocopieurs électrostatiques et imprimantes multifonctions, nommément imprimantes offrant des fonctions d'impression et de télécopie; programmes informatiques enregistrés sur des supports de stockage pour le traitement d'articles postaux; logiciels permettant aux utilisateurs de créer de nouvelles applications informatiques; programmes informatiques enregistrés sur des supports de stockage pour la sélection de listes de distribution par un réseau informatique ou une application mobile; programmes informatiques enregistrés sur des supports de données magnétiques pour la conception d'articles postaux. .

(2) Équipement de traitement de courrier commandé par ordinateur pour le traitement d'articles postaux, nommément appareils de mesure pour peser le courrier et calculer l'affranchissement; appareils de mesure pour la pesée et le calcul de l'affranchissement, non conçus pour le bureau; lecteurs pour documents, courrier et colis; trieurs pour la manutention, l'insertion, le pliage et le tri d'enveloppes; imprimantes pour ordinateurs et câbles d'imprimante; imprimantes pour ordinateurs; imprimantes et imprimantes couleur numériques; imprimantes laser; logiciels, nommément logiciels pour le suivi de colis et de courrier; logiciels pour la collecte, l'organisation et l'interprétation de données d'utilisation de machines à affranchir ainsi que la production de rapports connexes; logiciels pour la production de documents et l'envoi postal; logiciels pour le suivi, le repérage, la vérification, la surveillance, l'archivage et le stockage de données sur le courrier et l'affranchissement; logiciels pour le nettoyage de données, la gestion de listes de distribution, l'attribution et la mise à jour de données concernant des destinations de livraison de courrier, l'insertion de conceptions graphiques dans le courrier, la compression d'images, la visualisation dynamique et la personnalisation de documents et de relevés; imprimantes et logiciels d'impression utilisés pour la conception, la mise en page, l'impression et l'édition de textes, l'ajout de conceptions graphiques sur des enveloppes, la correction d'adresses ainsi que l'alimentation et l'empilage d'enveloppes dans une imprimante; logiciels pour la saisie, la gestion, la consultation, la cartographie et l'affichage de caractéristiques démographiques; logiciels d'analyse de marché géodémographique et d'étude de marché sur les consommateurs et les clients potentiels qui utilisent et intègrent des données démographiques et de l'information cartographique; logiciels pour l'intégration, l'analyse et la manipulation d'information géographique et démographique dans d'autres programmes informatiques; logiciels et interfaces Web, à savoir logiciels d'interface utilisateur graphique pour la gestion de la sortie de données, pour l'impression, pour la gestion d'imprimante et pour la gestion de documents à haut volume, de flux de travaux liés à la production de documents et pour la vérification de la mise en pages d'imprimés et de guides d'utilisation connexes; logiciels pour la gestion et la production de rapports sur l'état et l'historique de formatage, d'acheminement et de flux de documents, ainsi que logiciels pour l'implémentation de ce qui précède; logiciels qui valident et nettoient de l'information sur les adresses; logiciels d'association d'adresses permettant aux utilisateurs de gérer de multiples bases de données; logiciels permettant aux utilisateurs d'inspecter la qualité de l'information sur les adresses, d'intégrer de l'information sur les adresses et de gérer de l'information sur les adresses; photocopieurs électrostatiques et imprimantes multifonctions, nommément imprimantes offrant des fonctions d'impression et de télécopie; programmes informatiques enregistrés sur des supports de stockage pour le traitement d'articles postaux; logiciels permettant aux utilisateurs de créer de nouvelles applications logicielles; programmes informatiques enregistrés sur des supports de stockage pour la sélection de listes de distribution par un réseau informatique ou une application mobile; programmes informatiques enregistrés sur des supports de données magnétiques pour la conception d'articles postaux. .

Revendications

Date de priorité de production: 01 décembre 2015, Pays ou Bureau: ÉTATS-UNIS D'AMÉRIQUE,
demande no: 86/835,514 en liaison avec le même genre de produits

Numéro de la demande 1,767,646**Date de production** 2016-02-12**Langue de la demande** Anglais

DÉTAILS DU REQUÉRANT ET DE L'AGENT

Requérant

NVIDIA Corporation
2701 San Tomas Expressway
Santa Clara, CA 95050
UNITED STATES OF AMERICA

Agent

FASKEN MARTINEAU DUMOULIN LLP
800 rue Square-Victoria, BUREAU 3700, C.P.
242, MONTREAL, QUEBEC, H4Z1E9

DÉTAILS DE LA MARQUE DE COMMERCE

NVIEW

Type de la marque de commerce

Mot

Produits**Classe 09**

(1) Logiciels pour la gestion de postes de travail; logiciels de gestion de postes de travail; logiciels utilitaires de bureau pour l'optimisation de l'espace de travail et la maximisation de la productivité; logiciels pour la gestion de documents et de bases de données; logiciels de gestion de données pour l'optimisation de l'espace de travail et la maximisation de la productivité; logiciels d'exploitation; logiciels pour améliorer les fonctions et les caractéristiques d'autres logiciels et logiciels en ligne non téléchargeables; logiciels pour gérer et modifier d'autres logiciels et logiciels en ligne non téléchargeables.

(2) Logiciels pour la gestion de documents et de bases de données; logiciels de gestion de données pour l'optimisation de l'espace de travail et la maximisation de la productivité; logiciels d'exploitation; logiciels pour améliorer les fonctions et les caractéristiques d'autres logiciels et logiciels en ligne non téléchargeables; logiciels pour gérer et modifier d'autres logiciels et logiciels en ligne non téléchargeables.

Services**Classe 42**

Conception et développement de logiciels de gestion de postes de travail, de logiciels utilitaires de bureau, de logiciel de gestion de documents, de logiciels de gestion de bases de données, de logiciels de gestion de données, de logiciels d'exploitation, de logiciels pour améliorer les fonctions et les caractéristiques d'autres logiciels et logiciels en ligne non téléchargeables ainsi que de logiciels pour gérer et modifier d'autres logiciels et logiciels en ligne non téléchargeables; mise à jour, maintenance, installation et location de logiciels de gestion de postes de travail, de logiciels utilitaires de bureau, de logiciel de gestion de documents, de logiciels de gestion de bases de données, de logiciels de gestion de données, de logiciels d'exploitation, de logiciels pour améliorer les fonctions et les caractéristiques d'autres logiciels et logiciels en ligne non téléchargeables, de logiciels pour gérer et modifier d'autres logiciels ainsi que de logiciels en ligne non téléchargeables; services de soutien technique, nommément dépannage, à savoir diagnostic de problèmes liés au matériel informatique et aux logiciels, services d'information, de conseil et de consultation ayant trait à tous les services susmentionnés.

Revendications

Date de priorité de production: 12 août 2015, Pays ou Bureau: EUIPO (UE), demande no: 014463558 en liaison avec le même genre de produits (1) et en liaison avec le même genre de services

Numéro de la demande 1,776,467
Langue de la demande Anglais

Date de production 2016-04-08

DÉTAILS DU REQUÉRANT ET DE L'AGENT

Requérant

Cynthia Levi
4000 Washington Road
McMurray, PA 15317
UNITED STATES OF AMERICA

Agent

SMART & BIGGAR LLP
SUITE 900, 55 METCALFE STREET, P.O.
BOX 2999, STATION D, OTTAWA, ONTARIO,
K1P5Y6

DÉTAILS DE LA MARQUE DE COMMERCE

BEAUTYTRIP.GREEN

Type de la marque de commerce
Mot

Produits

Classe 03

Produits de soins capillaires, nommément shampoings et revitalisants; produits de finition et coiffants pour les humains et/ou les animaux, nommément gel coiffant, produit coiffant en vaporisateur, produit coiffant, fixatif, brillant à cheveux, mousse capillaire, huile capillaire, cire capillaire, produit capillaire lissant, produit capillaire à onduler et produit de protection contre la chaleur en vaporisateur; produits de soins de la peau, nommément lotions et hydratants pour le corps et le visage, nettoyants pour le corps et le visage, crèmes à raser, savons liquides pour le corps et le visage ainsi que savons.

Revendications

Date de priorité de production: 08 octobre 2015, Pays ou Bureau: ÉTATS-UNIS D'AMÉRIQUE, demande no: 86/781,572 en liaison avec le même genre de produits

Numéro de la demande 1,776,468
Langue de la demande Anglais

Date de production 2016-04-08

DÉTAILS DU REQUÉRANT ET DE L'AGENT

Requérant

Cynthia Levi
4000 Washington Road
McMurray, PA 15317
UNITED STATES OF AMERICA

Agent

SMART & BIGGAR LLP
SUITE 900, 55 METCALFE STREET, P.O.
BOX 2999, STATION D, OTTAWA, ONTARIO,
K1P5Y6

DÉTAILS DE LA MARQUE DE COMMERCE

BEAUTYTRIP

Type de la marque de commerce
Mot

Produits

Classe 03

Produits de soins capillaires, nommément shampoings et revitalisants; produits de finition et coiffants pour les humains et/ou les animaux, nommément gel coiffant, produit coiffant en vaporisateur, produit coiffant, fixatif, brillant à cheveux, mousse capillaire, huile capillaire, cire capillaire, produit capillaire lissant, produit capillaire à onduler et produit de protection contre la chaleur en vaporisateur; produits de soins de la peau, nommément lotions et hydratants pour le corps et le visage, nettoyants pour le corps et le visage, crèmes à raser, savons liquides pour le corps et le visage ainsi que savons.

Revendications

Date de priorité de production: 08 octobre 2015, Pays ou Bureau: ÉTATS-UNIS D'AMÉRIQUE, demande no: 86/781,562 en liaison avec le même genre de produits

Numéro de la demande 1,789,528**Date de production** 2016-06-30**Langue de la demande** Anglais

DÉTAILS DU REQUÉRANT ET DE L'AGENT

Requérant

Cohesion Medical Ltd.
Unit 1.12, The Hub
Pacific Quay, Pacific Drive
Glasgow
UNITED KINGDOM

Agent

BERESKIN & PARR LLP/S.E.N.C.R.L., S.R.L.
SCOTIA PLAZA, 40 KING STREET WEST,
40th FLOOR, TORONTO, ONTARIO, M5H3Y2

DÉTAILS DE LA MARQUE DE COMMERCE

COHESION

Type de la marque de commerce

Caractères standard

Produits**Classe 09**

Logiciels pour le contrôle et la gestion de données personnelles, de données sur les patients, de données de traitement, de données cliniques, de données médicales et de données sur les soins de santé, notamment de coordonnées de patients, d'information nominative sur les patients, de données sur les antécédents médicaux de patients, de données sur les médicaments et les allergies de patients, de dossiers de diagnostic et de traitement médicaux, de données d'autoévaluation de l'état de santé et des symptômes de patients ainsi que de données sur le profil génétique et les antécédents familiaux de patients; logiciels d'application pour téléphones mobiles, ordinateurs portatifs, ordinateurs de poche, ordinateurs de bureau, serveurs informatiques et appareils compatibles avec l'Internet des objets (IdO), notamment logiciels pour la gestion de bases de données personnelles, de données sur les patients, de données de traitement, de données cliniques, de données médicales et de données sur les soins de santé et pour le stockage électronique de données personnelles, de données sur les patients, de données de traitement, de données cliniques, de données médicales et de données sur les soins de santé, notamment de coordonnées de patients, d'information nominative sur les patients, de données sur les antécédents médicaux de patients, de données sur les médicaments et les allergies de patients, de dossiers de diagnostic et de traitement médicaux, de données d'autoévaluation de l'état de santé et des symptômes de patients ainsi que de données sur le profil génétique et les antécédents familiaux de patients; logiciels et logiciels d'application pour l'enregistrement, la collecte, la communication, l'intégration, l'organisation, la compilation et le regroupement de données cliniques, de données médicales et de données sur les soins de santé; logiciels et logiciels d'application pour la compilation, le stockage et la gestion de données personnelles, de données sur les patients, de données de traitement, de données cliniques, de données médicales et de données sur les soins de santé, notamment de coordonnées de patients, d'information nominative sur les patients, de données sur les antécédents médicaux de patients, de données sur les médicaments et les allergies de patients, de dossiers de diagnostic et de traitement médicaux, de données d'autoévaluation de l'état de santé et des symptômes de patients ainsi que de données sur le profil génétique et les antécédents familiaux de patients; logiciels et logiciels d'application pour la création de bases interrogeables contenant des données sur les troubles

médicaux ainsi que de l'information et des données sur les traitements; bases de données électroniques dans les domaines des données personnelles, des données sur les patients, des données de traitement, des données cliniques, des données médicales et des données sur les soins de santé, notamment des coordonnées de patients, de l'information nominative sur les patients, des données sur les antécédents médicaux de patients, des données sur les médicaments et les allergies de patients, des dossiers de diagnostic et de traitement médicaux, des données d'autoévaluation de l'état de santé et des symptômes de patients ainsi que des données sur le profil génétique et les antécédents familiaux de patients; systèmes de base de données d'applications intégrées pour la gestion de données personnelles, de données sur les patients, de données de traitement, de données cliniques, de données médicales et de données sur les soins de santé; logiciels et logiciels d'application pour la création, l'organisation, la consultation et la mise à jour de bases de données, d'information et de dossiers personnels, sur les patients, de traitement, cliniques, médicaux et sur les soins de santé; capteurs biométriques pour la collecte de données.

Services

Classe 41

(1) Enseignement et formation dans les domaines des soins aux patients et de la médecine; organisation et animation d'ateliers, de conférences, de groupes de travail, de groupes de recherche, d'évènements, de colloques et de congrès dans les domaines des soins aux patients et de la médecine; enseignement et formation dans les domaines de l'enregistrement, de la collecte, de la communication, de l'intégration, de l'organisation, de la compilation et du regroupement de données cliniques, de données médicales et de données sur les soins de santé; enseignement et formation dans les domaines des données personnelles, des données sur les patients, des données de traitement, des données cliniques, des données médicales et des données sur les soins de santé, notamment enseignement et formation dans les domaines de l'enregistrement et de la gestion de données cliniques sur les patients servant à mesurer et à évaluer les résultats de traitements médicaux et dans le domaine de l'analyse de données cliniques, de données médicales et de données sur les soins de santé; enseignement et formation dans les domaines du diagnostic et du traitement de troubles médicaux.

Classe 42

(2) Stockage de données informatiques; services de conception et de développement de bases de données; conception et développement de modèles de données ainsi que de systèmes et de méthodes de saisie, de vérification, de mesure, de surveillance et d'analyse de données; intégration de bases de données et de systèmes informatiques; conception et développement de systèmes de protection de données électroniques; assurance de la qualité dans le secteur médical et le secteur des soins de santé; services de TI (technologies de l'information), notamment offre de soutien, d'aide et de consultation techniques dans les domaines de la médecine et des soins de santé, notamment services de soutien technique, à savoir offre de services de soutien à la clientèle ayant trait à l'utilisation de matériel informatique et de logiciels; services de TI (technologies de l'information), notamment offre de soutien, d'aide et de consultation techniques dans le domaine des logiciels et des logiciels d'application pour l'enregistrement, la collecte, le traitement, la communication, l'analyse, l'intégration, l'organisation, la compilation, le regroupement, l'évaluation et la gestion de données; services de TI (technologies de l'information), notamment offre de soutien, d'aide et de consultation techniques concernant les logiciels et les logiciels d'application dans les domaines des données personnelles, des données sur les patients, des données de traitement, des données cliniques, des données médicales et des données sur les soins de santé et concernant le diagnostic et le traitement de troubles médicaux; services de

consultation et de soutien ayant trait aux logiciels; conception, développement et programmation de logiciels pour l'enregistrement, la collecte, le traitement, la communication, l'analyse, l'intégration, l'organisation, la compilation, le regroupement, l'évaluation et la gestion de données; conception, développement et programmation de logiciels dans les domaines des données cliniques, des données médicales et des données sur les soins de santé; installation, maintenance, réparation, intégration, configuration, mise à jour, programmation et implémentation de logiciels pour l'enregistrement, la collecte, le traitement, la communication, l'analyse, l'intégration, l'organisation, la compilation, le regroupement, l'évaluation et la gestion de données; installation, maintenance, réparation, intégration, configuration, mise à jour, programmation et implémentation de logiciels dans les domaines des données personnelles, des données sur les patients, des données de traitement, des données cliniques, des données médicales et des données sur les soins de santé; services de recherche et de développement médicaux et pharmacologiques; offre d'information dans le domaine de la recherche et du développement médicaux et pharmacologiques.

Classe 44

(3) Services d'information, de conseil et de consultation dans les domaines de la médecine, des soins de santé et des soins de santé communautaires, notamment dans les domaines de l'enregistrement et de la gestion de données cliniques sur les patients servant à mesurer et à évaluer les résultats de traitements médicaux et dans les domaines de l'enregistrement et de la gestion de coordonnées de patients, d'information nominative sur les patients, de données sur les antécédents médicaux de patients, de données sur les médicaments et les allergies de patients, de données de diagnostic et de traitement médicaux, de données d'autoévaluation de l'état de santé et des symptômes de patients ainsi que de données sur le profil génétique et les antécédents familiaux de patients; services de diagnostic et de traitement médicaux et chirurgicaux; services d'analyse et de rapports médicaux dans le domaine du traitement des patients; services d'évaluation médicale; services de soins de santé gérés, notamment coordination et intégration de services de soins de santé et de soins de santé communautaires offerts par l'intermédiaire d'un réseau de spécialistes, d'agences et de fournisseurs de soins de santé; préparation de rapports dans les domaines de la médecine et des soins de santé, notamment de rapports sur la santé de patients contenant des données sur les antécédents médicaux de patients, des données sur les médicaments et les allergies de patients, des données de diagnostic et de traitement médicaux de patients, des données sur le profil génétique et les analyses de sang de patients ainsi que des données sur les antécédents familiaux de patients; services de tests médicaux dans les domaines du diagnostic et du traitement de maladies et de troubles; offre d'information dans les domaines de la gestion, de la préparation et de l'administration de médicaments; services de diagnostic médical; services de soins de santé gérés, notamment traitement électronique d'information sur les soins de santé; consultations et cliniques dentaires; services vétérinaires; services de pharmacie; enregistrement, collecte, traitement, communication, analyse, intégration, organisation, compilation, regroupement, évaluation et gestion informatisés de données dans les domaines de la médecine et des soins de santé, notamment de coordonnées de patients, d'information nominative sur les patients, de données sur les antécédents médicaux de patients, de données sur les médicaments et les allergies de patients, de données de diagnostic et de traitement médicaux de patients, de données sur le profil génétique et les analyses de sang de patients ainsi que de données sur les antécédents familiaux de patients.

Revendications

Date de priorité de production: 18 janvier 2016, Pays ou Bureau: EUIPO (UE), demande no: 015011216 en liaison avec le même genre de produits et en liaison avec le même genre de services

Numéro de la demande 1,790,299
Langue de la demande Anglais

Date de production 2016-07-04

DÉTAILS DU REQUÉRANT ET DE L'AGENT

Requérant

Sienna Biopharmaceuticals, Inc.
30699 Russell Ranch Road
Suite 140
Westlake Village, California 91362
UNITED STATES OF AMERICA

Agent

FINLAYSON & SINGLEHURST
225 Metcalfe Street, Suite 700, Ottawa,
ONTARIO, K2P1P9

DÉTAILS DE LA MARQUE DE COMMERCE

SIENNA BIOPHARMACEUTICALS

Type de la marque de commerce

Mot

Produits

Classe 05

(1) Produits pour le traitement de l'acné.

(2) Préparations pharmaceutiques pour l'épilation et la réduction de la croissance des poils non désirés.

(3) Préparations pharmaceutiques pour utilisation en dermatologie, nommément pour utilisation relativement à ce qui suit : psoriasis, prurit, démangeaison, dermatites, eczéma, inflammation, rougeurs cutanées, dermatologie, décoloration de la peau, restauration de la texture de la peau et hypersensibilité de la peau; préparations pharmaceutiques pour le traitement des maladies auto-immunes de la peau, nommément préparations pharmaceutiques pour le traitement des irritations cutanées, nommément de l'acné.

Revendications

Date de priorité de production: 08 janvier 2016, Pays ou Bureau: ÉTATS-UNIS D'AMÉRIQUE, demande no: 86/870,214 en liaison avec le même genre de produits (1); 08 janvier 2016, Pays ou Bureau: ÉTATS-UNIS D'AMÉRIQUE, demande no: 86/870,220 en liaison avec le même genre de produits (3); 08 janvier 2016, Pays ou Bureau: ÉTATS-UNIS D'AMÉRIQUE, demande no: 86/870,217 en liaison avec le même genre de produits (2)

Numéro de la demande 1,796,843

Date de production 2016-08-22

Langue de la demande Anglais

DÉTAILS DU REQUÉRANT

Requérant

Infogenetica Solutions Ltd.

Sunwood Square PO

P.O.Box 64743

Coquitlam

BRITISH COLUMBIA V3B 0H1

DÉTAILS DE LA MARQUE DE COMMERCE

NeuroActiv

Type de la marque de commerce

Mot

Produits

Classe 05

Suppléments alimentaires à base d'huiles naturelles contenant le spectre complet des acides gras pour améliorer la santé.

Numéro de la demande 1,800,438
Langue de la demande Anglais

Date de production 2016-09-15

DÉTAILS DU REQUÉRANT ET DE L'AGENT

Requérant

TAMA PLASTIC INDUSTRY
Mishmar Ha'emek
ISRAEL

Agent

FASKEN MARTINEAU DUMOULIN LLP
800 rue Square-Victoria, BUREAU 3700, C.P.
242, MONTREAL, QUEBEC, H4Z1E9

DÉTAILS DE LA MARQUE DE COMMERCE

Type de la marque de commerce
Dessin

Représentation visuelle



Produits

Classe 16

(1) Plastique pour l'emballage et l'emballage, nommément films plastiques, feuilles de plastique pour l'emballage de balles de coton. .

Classe 17

(2) Film plastique à usage commercial, nommément pour l'emballage commercial, et à usage agricole ainsi que feuilles de plastique pour l'emballage de balles de cultures agricoles; plastique en feuilles pour l'emballage de cultures agricoles.

Classe 22

(3) Corde, cordage, ficelle, filets et filets commerciaux pour matériel d'emballage de cultures agricoles, tous faits de matériaux non métalliques, nommément de plastique, de papier, d'amidon, de nylon, de tissu et de caoutchouc; ficelles agricoles; ficelles lieuses; ficelles de liaison; cordes de sisal; produits en filet, nommément filets d'emballage de balles, filets pour palettes et filets de protection solaire; ficelles horticoles; filets à gazon.

Revendications

Date de priorité de production: 31 mars 2016, Pays ou Bureau: ISRAËL, demande no: 284189 en liaison avec le même genre de produits

Numéro de la demande 1,808,467
Langue de la demande Français

Date de production 2016-11-08

DÉTAILS DU REQUÉRANT ET DE L'AGENT

Requérant

Lesaffre et Compagnie
41, rue Etienne Marcel
75001 Paris
FRANCE

Agent

SMART & BIGGAR LLP
1000 RUE DE LA GAUCHETIERE OUEST,
BUREAU 3300, MONTREAL, QUÉBEC,
H3B4W5

DÉTAILS DE LA MARQUE DE COMMERCE

PROCEL

Type de la marque de commerce
Mot

Produits

Classe 01

(1) Peptones utilisées comme substance nutritive pour la fermentation industrielle; peptones utilisées comme substance nutritive pour les milieux de culture de fermentation pour la fermentation industrielle, pour les milieux de culture de micro-organismes à usage scientifique, pour la recherche, pour les milieux de culture cellulaire dans le domaine de la biotechnologie.

Classe 30

(2) Levures et extraits de levure utilisés comme matière première pour l'industrie de la fermentation; levures et extraits de levure utilisés pour les milieux de fermentation, pour les milieux de culture de microorganismes ou pour les milieux de culture servant à la production de produits de biotechnologie

Numéro de la demande 1,808,877
Langue de la demande Anglais

Date de production 2016-11-10

DÉTAILS DU REQUÉRANT ET DE L'AGENT

Requérant

DEL FRESCO PRODUCE LTD.
1414 Seacliff Drive
Kingsville
ONTARIO N9Y 2M2

Agent

KERR & NADEAU
190 O'Connor Street, Suite 610, Ottawa,
ONTARIO, K2P2R3

DÉTAILS DE LA MARQUE DE COMMERCE

Go!Berries

Type de la marque de commerce
Mot

Produits

Classe 31

Produits agricoles frais, notamment fruits et légumes; fruits et légumes frais.

Numéro de la demande 1,812,297

Date de production 2016-12-02

Langue de la demande Anglais

DÉTAILS DU REQUÉRANT ET DE L'AGENT

Requérant

CARAPPELLI FIRENZE, S.P.A.
Via Leonardo Da Vinci, 31 Località
Sambuca 50028 Tavarnelle Val Di Pesa
Firenze
ITALY

Agent

BLANEY MCMURTRY LLP
Suite 1500, 2 Queen Street East, Toronto,
ONTARIO, M5C3G5

DÉTAILS DE LA MARQUE DE COMMERCE

Types de la marque de commerce

Dessin

Position

Représentation visuelle



Description de la marque de commerce

La marque de commerce est constituée de l'emplacement de la couleur verte appliquée à l'ensemble de la surface visible d'une bouteille tridimensionnelle et de l'emplacement de deux étiquettes appliquées sur cette bouteille, comme l'illustre la représentation visuelle. L'étiquette supérieure contient, de haut en bas, le texte ORO VERDE, EXTRA VIRGIN, OLIVE OIL, FIRST COLD PRESSED et 34 FL OZ (IL) ainsi qu'une carte géographique de l'Italie, placée à droite du texte 34 FL OZ (IL). L'étiquette inférieure contient, de haut en bas, le texte CASA, OLEARIA, CARAPPELLI, FIRENZE et 1893 ainsi qu'un dessin de rameau d'olivier, placé au-dessus et à droite du mot CARAPPELLI. La bouteille tridimensionnelle représentée en pointillé dans le dessin ne fait pas partie de la marque de commerce et sert uniquement à montrer l'emplacement des étiquettes.

Revendication de couleur

La couleur est revendiquée comme caractéristique de la marque de commerce. La surface visible de la bouteille est verte. L'étiquette supérieure est vert clair et contient le texte ORO VERDE, EXTRA VIRGIN et OLIVE OIL noir, le texte FIRST COLD PRESSED blanc, le texte 34 FL OZ (1L) noir et une carte géographique blanche de l'Italie placée à droite de ce dernier texte. L'étiquette

inférieure est vert clair et contient le texte CASA, OLEARIA, CARAPELLI, FIRENZE et 1893 noir ainsi qu'un dessin de rameau d'olivier, au-dessus de ce texte, qui comporte des feuilles vertes, une branche beige et des olives violettes.

Désistement

Le droit à l'emploi exclusif des mots « extra virgin olive oil », « first cold pressed » et 34 FL OZ (1L) en dehors de la marque de commerce n'est pas accordé.

Traduction des caractères étrangers

Selon le requérant, la traduction anglaise des mots ORO VERDE est « green gold », celle des mots CASA OLEARIA est « home of oil », « oil mill » ou « oily », et celle du mot FIRENZE est « Florence ».

Produits

Classe 29

Huile d'olive extra-vierge.

Numéro de la demande 1,814,624**Date de production** 2016-12-13**Langue de la demande** Anglais

DÉTAILS DU REQUÉRANT ET DE L'AGENT

Requérant

AWIN LTD
2 Thomas More Square
London, E1W 1YN
UNITED KINGDOM

Agent

FOGLER, RUBINOFF LLP
77 KING STREET WEST, SUITE 3000, P.O.
Box 95, TORONTO-DOMINION CENTRE,
TORONTO, ONTARIO, M5K1G8

DÉTAILS DE LA MARQUE DE COMMERCE

AWIN

Type de la marque de commerce

Mot

Produits**Classe 09**

Logiciels de gestion de bases de données, pour utilisation comme tableurs et pour le traitement de texte dans les domaines des services de rendement marketing, de marketing par affiliation et de publicité, ainsi que matériel informatique; publications électroniques, nommément bulletins d'information, documents techniques, carnets Web de nouvelles multimédias téléchargeables contenant des billets de blogues et des billets de médias sociaux, webémissions de nouvelles multimédias téléchargeables, balados de nouvelles multimédias téléchargeables, enregistrements vidéonumériques téléchargeables, revues et livres dans les domaines des services de rendement marketing, de marketing par affiliation et de publicité, ainsi que fichiers de données électroniques téléchargeables contenant des données, nommément bulletins d'information, documents techniques, carnets Web de nouvelles multimédias téléchargeables contenant des billets de blogues et des billets de médias sociaux, webémissions de nouvelles multimédias téléchargeables, balados de nouvelles multimédias téléchargeables, enregistrements vidéonumériques téléchargeables dans les domaines suivants : films, vidéos musicales, émissions de télévision, extraits de films et d'émissions de télévision, messages vidéo et extraits vidéo téléversés par l'utilisateur, revues et livres sur l'analyse du comportement des consommateurs et la promotion de la publicité en ligne, tout ce qui précède téléchargeable par Internet et d'autres appareils de communication à distance, nommément des téléphones intelligents et des ordinateurs tablettes; logiciels de divertissement interactif, nommément jeux informatiques, jeux vidéo, jeux électroniques téléchargeables et jeux informatiques multimédias interactifs; logiciels de réseautage social, nommément logiciels offrant du contenu créé par les utilisateurs dans le domaine des jeux électroniques, vidéo et informatiques, logiciels permettant la collaboration, nommément collecticiel permettant aux personnes de téléverser, de télécharger, d'extraire, de commenter et de partager des documents numériques, de l'information numérique, des vidéos numériques, du contenu audionumérique, du texte et des images numériques, comprenant tous des renseignements commerciaux et personnels créés par les utilisateurs et tous enregistrés électroniquement ou téléchargeables d'Internet, d'extranets ou d'autres réseaux de communication afin de faciliter les communications entre collègues de travail ainsi que le réseautage social, logiciels et applications mobiles téléchargeables pour la messagerie instantanée et le clavardage, logiciels dans le domaine des médias sociaux pour le téléversement, le téléchargement, la

consultation, la publication, l'affichage, la publication sur blogue, la liaison ou le partage de texte, de musique, de vidéos, de contenu audio, d'animation et d'images définis et créés par l'utilisateur par des réseaux informatiques, par Internet, par des réseaux de radiocommunication, de communication par satellite et de réseaux de communication cellulaire; logiciels communautaires, nommément logiciels de gestion de bases de données, pour utilisation comme tableurs et pour le traitement de texte dans les domaines des services de rendement marketing, de marketing par affiliation et de publicité pour utilisation dans une communauté virtuelle; didacticiels comprenant des instructions sur les services de rendement marketing, de marketing par affiliation et de publicité principalement à des fins d'enseignement et d'apprentissage autonome; logiciels de marketing pour la gestion de bases de données, pour utilisation comme tableurs et pour le traitement de texte dans les domaines du rendement marketing, du marketing par affiliation, de la publicité sur Internet pour des tiers, et logiciels de marketing à des fins d'automatisation du marketing; logiciels pour la publicité des produits et des services de tiers par l'offre d'espace publicitaire pour petites annonces à des tiers sur des réseaux informatiques mondiaux et sans fil; logiciels pour le marketing, nommément pour l'élaboration et l'administration de programmes de suivi, de récompense et d'encouragement du rendement des clients ainsi que par l'automatisation du marketing; logiciels pour études de marché; logiciels pour la sécurité des entreprises; logiciels de consultation en affaires, nommément de gestion de bases de données, pour utilisation comme tableurs et pour le traitement de texte à des fins de consultation en affaires dans les domaines du rendement marketing, du marketing par affiliation et de la publicité en ligne; logiciels pour le marketing par affiliation, pour l'analyse du comportement des consommateurs et la promotion de la publicité en ligne; logiciels pour des services de réseau de marketing par affiliation à des fins d'analyse du comportement des consommateurs et de promotion de la publicité en ligne; aucun des produits susmentionnés n'a trait aux logiciels de gestion des ventes et des stocks par des concessionnaires de l'industrie automobile.

Services

Classe 35

(1) Services de publicité et de promotion, nommément offre d'espace publicitaire pour petites annonces à des tiers sur des réseaux informatiques mondiaux et sans fil; consultation en affaires dans les domaines du marketing et de la publicité; compilation d'information dans des bases de données; recherche commerciale, nommément offre d'information de marketing d'entreprise pour des tiers; services d'analyse de marketing, planification de stratégies de marketing; marketing associé et marketing promotionnel, nommément recherche en marketing et études de marché; stockage informatisé de données, nommément gestion informatisée de bases de données; diffusion et extraction de renseignements commerciaux et de données par Internet, nommément liés au rendement marketing, au marketing par affiliation et à la publicité en ligne; services de renseignements commerciaux dans les domaines du rendement marketing, du marketing par affiliation et de la publicité en ligne; services d'affaires offerts en ligne à partir d'une base de données ou d'Internet, nommément offre de base de données contenant des publicités de tiers sur des réseaux informatiques mondiaux et sans fil; compilation de publicités pour utilisation comme pages Web sur Internet; services de recommandation aux entreprises, nommément services de conseil en gestion des affaires; offre de renseignements commerciaux dans les domaines du rendement marketing, du marketing par affiliation et de la publicité en ligne; services d'agence de marketing; services de gestion de comptes commerciaux; analyse de données commerciales, nommément analyse de marché et analyse économique; analyse de données commerciales pour l'offre de conseils concernant la sécurité des entreprises, nommément services de gestion des affaires ayant trait à la compilation et à l'analyse d'information et de données dans le domaine de la sécurité des entreprises, consultation en gestion des affaires et élaboration de processus pour

l'analyse et la mise en oeuvre de plans stratégiques et de projets de gestion dans le domaine de la sécurité des entreprises, conseils en organisation d'entreprise pour des tiers dans le domaine de la sécurité des entreprises et services d'analyse de données commerciales, nommément consultation en sécurité Internet pour les entreprises; offre de services d'information d'études de marché; services de consultation en marketing d'entreprise; services de prévision marketing; services d'études de marché; services d'analyse de marketing; services de recherche en marketing; services de consultation en affaires ayant trait au marketing; services d'agence de publicité; services de marketing par affiliation, nommément facilitation de partenariats entre les sociétés affiliées et les commerçants relativement aux campagnes publicitaires en ligne et aux transactions commerciales électroniques, nommément diffusion de publicités pour des tiers par Internet et promotion des produits et des services de tiers par des annonces sur des sites Web; services de réseau de marketing par affiliation, nommément offre et exploitation d'une plateforme réseau de commerçants affiliés permettant à des éditeurs de contenu numérique inscrits d'offrir des promotions, des rabais et des récompenses liés aux produits et aux services de commerçants tiers participants aux utilisateurs et permettant aux marchands participants de créer des promotions, des rabais et des récompenses personnalisés pour les éditeurs inscrits de contenu numérique ou leurs utilisateurs.

Classe 38

(2) Gestion commerciale de réseaux de communication, nommément l'exploitation et l'administration de réseaux de télécommunication, nommément de réseaux de radiocommunication, de téléphonie, de communication par câble et de communication par satellite ainsi que de réseaux informatiques mondiaux pour des tiers.

Classe 42

(3) Développement, conception, maintenance, programmation et écriture de logiciels, génie logiciel et recherche connexe; services de conseil et de consultation ayant trait aux logiciels, au développement, à la conception, à la maintenance, à la programmation et à l'écriture de logiciels, à la consultation en logiciels, au génie logiciel et à la recherche connexe; développement, conception, maintenance, programmation et écriture de logiciels, consultation en logiciels, génie logiciel et recherche connexe; développement de jeux informatiques et vidéo; développement de logiciels pour la publicité; développement de logiciels pour le marketing; développement de logiciels pour les études de marché; développement de logiciels pour la sécurité des entreprises; développement de logiciels pour la consultation en affaires; développement de logiciels pour le marketing par affiliation; développement de logiciels pour les services de réseau de marketing par affiliation; création d'infographies; services de conception de jeux informatiques; services de conception et de développement dans les domaines des jeux informatiques et vidéo ainsi que des produits interactifs, nommément des jeux informatiques, des jeux vidéo, des jeux électroniques téléchargeables et des jeux informatiques multimédias interactifs; services de conception dans le domaine de la production de jeux informatiques et vidéo et de produits de divertissement interactifs, nommément de jeux informatiques, de jeux vidéo, de jeux électroniques téléchargeables et de jeux informatiques multimédias interactifs; développement de logiciels de réseautage social et de logiciels d'environnements virtuels; hébergement de ressources Web en ligne pour des tiers; création, maintenance et hébergement de sites Web de tiers; services informatiques, nommément hébergement de ressources Web en ligne pour des tiers pour l'organisation et la tenue de réunions interactives; services informatiques, nommément hébergement de ressources Web en ligne pour des tiers pour l'organisation et la tenue de discussions interactives; services de conception, nommément production de jeux informatiques et vidéo pour utilisation relativement aux services de rendement marketing, de marketing par affiliation et de publicité.

Numéro de la demande 1,818,083

Date de production 2017-01-13

Langue de la demande Anglais

DÉTAILS DU REQUÉRANT ET DE L'AGENT

Requérant

Parsons Corporation
100 West Walnut Street
Pasadena, CA 91124
UNITED STATES OF AMERICA

Agent

CASSELS BROCK & BLACKWELL LLP
SCOTIA PLAZA, SUITE 2100, 40 KING
STREET WEST, TORONTO, ONTARIO,
M5H3C2

DÉTAILS DE LA MARQUE DE COMMERCE

Type de la marque de commerce

Dessin

Représentation visuelle



Revendication de couleur

La couleur est revendiquée comme caractéristique de la marque de commerce. La marque est constituée du signe « + » dont la branche droite est rouge, la branche inférieure est verte, la branche gauche est bleue, la branche supérieure est jaune et le bloc central est orange.

Produits

Classe 09

Systèmes de matériel informatique et de logiciels pour la surveillance à distance des conditions environnementales et la commande d'appareils dans un bâtiment, dans une installation, sur un terrain ou dans un endroit désigné; systèmes de surveillance de l'environnement constitués de compteurs et de capteurs pour la mesure de la pression, de l'humidité et de la température, dotés de fonctions d'alarme et de rapport; logiciels pour la conception technique de systèmes civils, mécaniques, environnementaux, informatiques, électriques et logiciels, pour l'estimation des coûts d'un projet, pour la gestion de projets de construction, pour l'exploitation d'installations et pour la modélisation d'information sur des bâtiments; logiciels de conception assistée par ordinateur (CAO) pour la construction; logiciels pour la gestion de l'eau dans les domaines suivants : surveillance et évaluation de la qualité de l'eau, planification et conception ayant trait aux eaux d'orage dans les bassins-versants, conception et mise en oeuvre de services liés aux eaux d'orage, analyse des trop-pleins d'égouts unitaires, contrôle des inondations, sédimentation, potamotechnie, études de la FEMA liées à l'assurance contre les inondations, modélisation et conception hydrauliques, restauration des écosystèmes et évaluation géomorphique, analyse de la sécurité des barrages ainsi qu'exploitation et gestion des eaux souterraines; logiciels pour la gestion de l'eau dans les domaines suivants : planification de la gestion combinée pour le

stockage en nappe aquifère et la récupération connexe, droits relatifs à l'eau et modélisation ayant trait à la disponibilité de l'eau, analyse de l'exploitation de réservoirs, évaluation de l'écoulement fluvial et mise en réserve pour l'atténuation des effets sur les milieux humides; logiciels pour la gestion de programmes pour l'amélioration d'immobilisations, les projets de construction, la gestion de biens et d'installations et la documentation de projets connexe pour l'amélioration d'immobilisations et les projets de construction; logiciels pour l'évaluation de l'énergie et la planification d'immobilisations; logiciels pour la planification de l'évaluation de l'énergie à des fins de collecte, d'enregistrement et d'analyse de données concernant les conditions énergétiques ainsi que l'efficacité, les stocks et l'utilisation en matière d'énergie dans un bâtiment pour la justification de financement, l'élaboration de plans de construction axés sur l'énergie, la réalisation de projets de construction, la détermination de l'utilisation de l'énergie et la détermination de la conformité avec les normes en matière de conception énergétique et environnementale.

Services

Classe 35

(1) Services de consultation auprès des entreprises dans le domaine de la gestion d'installations dans les domaines du transport, de l'efficacité énergétique, de la gestion de l'eau et de l'exploitation de réservoirs; gestion des affaires; services de gestion des affaires, en l'occurrence gestion d'installations dans le domaine du transport; consultation dans le domaine de l'efficacité énergétique; services d'information sur la gestion de l'utilisation de l'énergie; services d'affaires, nommément gestion des affaires ayant trait à la gestion de l'eau et à l'analyse de l'exploitation de réservoirs; offre d'une base de données accessible par Internet dans les domaines suivants : données sur la planification et les coûts pour la conception technique de systèmes civils, mécaniques, environnementaux, informatiques, électriques et logiciels ainsi que programmes de construction de bâtiments.

Classe 36

(2) Offre d'information par un réseau informatique mondial portant sur la gestion d'installations et de constructions non résidentielles; offre d'une base de données accessible par Internet dans les domaines suivants : information financière pour la conception technique de systèmes civils, mécaniques, environnementaux, informatiques, électriques et logiciels ainsi que programmes de construction de bâtiments.

Classe 37

(3) Services de construction de bâtiments; construction, réfection et remaniement de bâtiments, nommément démontage, réfection et réparation de bâtiments non résidentiels; gestion de projets de construction et inspection de bâtiments pour ce qui suit : activités liées à l'environnement, transport, activités de production, production d'énergie, production pétrolière et gazière, activités industrielles, exploration spatiale, défense, services municipaux, loisirs, installations pétrolières et gazières, pipelines, terminaux de pipeline, installations de production, de transport et de distribution d'électricité, installations pétrochimiques, usines de fabrication, installations de production de biomasse et installations de production d'énergie de remplacement; services de consultation pour la construction d'installations pour ce qui suit : activités liées à l'environnement, transport, activités de production, production d'énergie, production pétrolière et gazière, activités industrielles, exploration spatiale, défense, services municipaux, loisirs, installations pétrolières et gazières, pipelines, terminaux de pipeline, installations de production, de transport et de distribution d'électricité, installations pétrochimiques, usines de fabrication, installations de production de biomasse et installations de production d'énergie de remplacement ainsi que services de consultation en construction, nommément planification et supervision, offre d'information sur la construction de bâtiments, offre d'une base de données interactive en ligne

dans les domaines de la construction et de la réparation de bâtiments ainsi que de la construction de bâtiments commerciaux par Internet, offre d'information par Internet pour la gestion de projets de construction et de consultation dans les domaines suivants : construction, construction d'aéroports, routes, installations de fabrication, centres de données, réseaux d'eau, installations électriques, installations de télécommunication, installations de production et de transport d'énergie, usines de traitement chimique, infrastructures de transport, barrages, sites d'enfouissement, logement, établissements d'enseignement, hôtels, parcs thématiques, bâtiments, installations pour la destruction d'armes, établissements de santé, installations pour l'inspection et la vérification de la conformité de véhicules, installations militaires, installations pétrolières et gazières, pipelines, terminaux de pipeline, installations de production, de transport et de distribution d'électricité, installations pétrochimiques, usines de fabrication, installations de production de biomasse et installations de production d'énergie de remplacement, offre de services d'information ayant trait à la construction, à la réparation et à la réfection de ce qui suit : écoles, magasins de détail, hôtels, parcs thématiques, barrages, systèmes d'alimentation en eau, usines de traitement des eaux usées, usines de traitement de l'eau, installations de réhabilitation de terrains, installations de production pharmaceutique, installations de production biotechnologique, installations de destruction chimique, systèmes d'égout, installations environnementales, installations de transport, installations de gestion, de planification et d'inspection en matière de construction de bâtiments, installations pétrolières et gazières, pipelines, terminaux de pipeline, installations de production, de transport et de distribution d'électricité, installations pétrochimiques, usines de fabrication, installations de production de biomasse et installations de production d'énergie de remplacement.

Classe 40

(4) Services de bioremédiation.

Classe 42

(5) Conception technique de systèmes civils, mécaniques, aérospatiaux, informatiques, électriques et logiciels; consultation dans les domaines de la conception technique de systèmes civils, mécaniques, environnementaux, aérospatiaux, informatiques, électriques et logiciels ainsi que de l'architecture; consultation dans le domaine de l'architecture; conception de produits techniques; établissement de plans et de dessins techniques, notamment de plans détaillés pour des tiers; services de conception dans les domaines de la construction et de la rénovation; consultation en sécurité informatique; conception et développement de systèmes de protection de données électroniques; développement de systèmes de sécurité et planification de mesures d'urgence visant les systèmes d'information; essai de systèmes de protection de données électroniques; services de modélisation mathématique, notamment offre de services de logiciels de simulation et de modélisation 3D; services de soutien informatique, notamment services d'assistance; services informatiques, notamment fournisseur de services applicatifs dans le domaine de la gestion des connaissances pour l'hébergement de logiciels d'application pour la gestion de la documentation sur les contrats, du travail et de la communication en équipe ainsi que de la production de rapports connexes; conception assistée par ordinateur pour des tiers; conception graphique; services d'illustration graphique; revue des normes et des pratiques pour assurer la conformité avec les lois et les règlements en matière d'environnement et de sécurité, notamment évaluation de programmes et offre de recommandations connexes pour des tiers, administration de contrats de fournisseurs liés à l'environnement pour des tiers et mise en oeuvre de programmes de conformité pour des tiers; intégration de systèmes informatiques, de logiciels et de réseaux pour des tiers dans les domaines de la construction et du génie; services de planification, de conception technique de systèmes civils, mécaniques, environnementaux, aérospatiaux, informatiques, électriques et logiciels, de gestion de projets, de conception, d'architecture, de

consultation, d'inspection et d'obtention de permis dans les domaines de la construction et de la rénovation d'installations privées et publiques; vérification énergétique; mise à jour de logiciels ayant trait à la sécurité informatique et à la prévention des risques informatiques.

Classe 45

(6) Services de sécurité, nommément offre d'évaluation de la sécurité concernant des lieux physiques, des systèmes d'information et des environnements de travail pour des entreprises et des organismes gouvernementaux; consultation en sécurité, nommément consultation en sécurité informatique, consultation en sécurité Internet; consultation en protection de données; consultation en sécurité physique; obtention de permis, nommément obtention de permis à des fins environnementales, de création et de zonage ainsi que d'autres permis émis par le gouvernement pour ce qui suit : projets de développement, installations pour activités liées à l'environnement, transport, activités de production, production d'énergie, production pétrolière et gazière, activités industrielles, exploration spatiale, défense, services municipaux, loisirs, installations pétrolières et gazières, pipelines, terminaux de pipeline, électricité installations de production, de transport et de distribution d'électricité, installations pétrochimiques, usines de fabrication, installations de production de biomasse et installations de production d'énergie de remplacement.

Numéro de la demande 1,818,456

Date de production 2017-01-17

Langue de la demande Anglais

DÉTAILS DU REQUÉRANT ET DE L'AGENT

Requérant

R-U-ONTRAK PTY LTD
SUITE 3 , 60 - 64 RAILWAY ROAD
BLACKBURN VIC 3130
AUSTRALIA

Agent

ACCUPRO TRADEMARK SERVICES LLP
SUITE 702 - 401 WEST GEORGIA STREET,
VANCOUVER, BRITISH COLUMBIA, V6B5A1

DÉTAILS DE LA MARQUE DE COMMERCE

Type de la marque de commerce

Dessin

Représentation visuelle

R-U-ONTRAK 

Produits

Classe 09

Logiciels dans le domaine de la médecine et des soins de santé pour la gestion, l'enregistrement, le suivi, le partage, la collecte, l'extraction, le traitement, l'analyse et le stockage de données et d'information concernant les antécédents médicaux de personnes, y compris les blessures corporelles, la guérison, la réadaptation, la santé en général, la prévention des maladies et des blessures corporelles, la condition physique, le sommeil, la santé mentale, le bien-être et l'alimentation, conçus pour les médecins praticiens et spécialistes, les chirurgiens, les physiothérapeutes, les professionnels de la médecine sportive, les ostéopathes, les professionnels de la santé mentale, d'autres professionnels paramédicaux et les fournisseurs dans les domaines de la réhabilitation et de la guérison, notamment les massothérapeutes, les acupuncteurs, les professionnels des sciences du sport, du sport, de la force et de l'entraînement ainsi que les professionnels de la médecine parallèle, pour l'offre de connexions de communication et de logiciels de communication aux utilisateurs, aux fournisseurs de soins médicaux et de services de réadaptation et à d'autres personnes.

Revendications

Date de priorité de production: 21 juillet 2016, Pays ou Bureau: AUSTRALIE, demande no: 1784931 en liaison avec le même genre de produits

Numéro de la demande 1,821,600
Langue de la demande Anglais

Date de production 2017-02-06

DÉTAILS DU REQUÉRANT ET DE L'AGENT

Requérant

R-U-ONTRAK PTY LTD
SUITE 3, 60-64 RAILWAY ROAD
BLACKBURN VIC 3130
AUSTRALIA

Agent

ACCUPRO TRADEMARK SERVICES LLP
SUITE 702 - 401 WEST GEORGIA STREET,
VANCOUVER, BRITISH COLUMBIA, V6B5A1

DÉTAILS DE LA MARQUE DE COMMERCE

Type de la marque de commerce
Dessin

Représentation visuelle



Produits

Classe 09

Logiciels dans le domaine de la médecine et des soins de santé pour la gestion, l'enregistrement, le suivi, le partage, la collecte, l'extraction, le traitement, l'analyse et le stockage de données et d'information concernant les antécédents médicaux de personnes, y compris les blessures corporelles, la guérison, la réadaptation, la santé en général, la prévention des maladies et des blessures corporelles, la condition physique, le sommeil, la santé mentale, le bien-être et l'alimentation, conçus pour les médecins praticiens et spécialistes, les chirurgiens, les physiothérapeutes, les professionnels de la médecine sportive, les ostéopathes, les professionnels de la santé mentale, d'autres professionnels paramédicaux et les fournisseurs dans les domaines de la réhabilitation et de la guérison, nommément les massothérapeutes, les acupuncteurs, les professionnels des sciences du sport, du sport, de la force et de l'entraînement ainsi que les professionnels de la médecine parallèle, pour l'offre de connexions de communication et de logiciels de communication aux utilisateurs, aux fournisseurs de soins médicaux et de services de réadaptation et à d'autres personnes.

Revendications

Date de priorité de production: 09 août 2016, Pays ou Bureau: AUSTRALIE, demande no: 1788442 en liaison avec le même genre de produits

Numéro de la demande 1,822,041

Date de production 2017-02-09

Langue de la demande Anglais

DÉTAILS DU REQUÉRANT ET DE L'AGENT

Requérant

New York Coffee W.L.L.
375 Brisdale Dr
Brampton
ONTARIO L7A 3K7

Agent

GOWLING WLG (CANADA) LLP
SUITE 2600, 160 ELGIN STREET, OTTAWA,
ONTARIO, K1P1C3

DÉTAILS DE LA MARQUE DE COMMERCE

Type de la marque de commerce

Dessin

Représentation visuelle



Désistement

Le droit à l'emploi exclusif des mots « New York » et « Coffee » en dehors de la marque de commerce n'est pas accordé.

Produits

Classe 30

Boissons au café; café décaféiné; café; café et succédanés de café; café et thé; boissons à base de café; boissons au café contenant du lait; essences de café; essences de café pour utilisation comme succédanés de café; extraits de café; extraits de café pour utilisation comme succédanés de café; succédanés de café; boissons à base de café; café granulé pour boissons; grains de café moulus; café glacé; café instantané; café et boissons à base de café préparés; grains de café torréfiés; café torréfié pour boissons; café non torréfié.

Services

Classe 43

Services de café; cafés-restaurants; cafés; comptoirs de plats à emporter; cafés-restaurants; services d'approvisionnement en café; services d'approvisionnement de bureaux en café; restaurants rapides; réservation de restaurants; restaurants; restaurants libre-service; restaurants libre-service.

Numéro de la demande 1,822,274
Langue de la demande Anglais

Date de production 2017-02-10

DÉTAILS DU REQUÉRANT ET DE L'AGENT

Requérant

YANMAR CO., LTD.
1-32 CHAYAMACHI, KITA-KU
OSAKA 530-8311
JAPAN

Agent

MOFFAT & CO.
P.O. Box 2088, Station D, Suite 715-11
Holland Avenue, Ottawa, ONTARIO, K1Y4S1

DÉTAILS DE LA MARQUE DE COMMERCE

Type de la marque de commerce
Dessin

Représentation visuelle



Produits

Classe 07

(1) Équipement de construction, nommément forets à ciment, outils de coupe pour le ciment, machines pour travaux en béton, excavatrices, chargeuses montées sur roues, pelles mécaniques, bulldozers et chargeuses-pelleteuses ainsi que pièces et accessoires pour forets à ciment, outils de coupe pour le ciment, machines pour travaux en béton, excavatrices, chargeuses montées sur roues, pelles mécaniques, bulldozers et chargeuses-pelleteuses; pièces et accessoires d'excavatrice pour la construction et l'agriculture, nommément rouleaux, pignons, tendeurs, chenilles en caoutchouc, chenilles en acier, plaquettes de chenille, chaînes antidérapantes, maillons de chenille et dents de godet, pièces de rechange connexes.

Classe 12

(2) Transporteurs motorisés tout-terrain, nommément véhicules tout-terrain, transporteurs pour machinerie de construction, nommément remorques, ainsi qu'accessoires pour transporteurs motorisés tout-terrain, nommément véhicules tout-terrain, et transporteurs pour machinerie de construction, nommément remorques; véhicules terrestres pour la construction, nommément tracteurs, excavatrices, remorques; véhicules terrestres pour l'agriculture, nommément tracteurs, chariots et wagons; tracteurs et automobiles, coussins gonflables [dispositifs de sécurité pour automobiles], pare-brise d'automobile, pédales d'embrayage pour automobiles, klaxons pour automobiles, sièges pour automobiles, housses de siège pour automobiles, carrosseries

d'automobile, roues pour automobiles, rayons pour automobiles, pneus d'automobile, chambres à air pour pneus d'automobile, portes d'automobile, portes pour automobiles, garde-boue pour automobiles, volants pour automobiles, jantes pour automobiles, châssis d'automobile, porte-bagages d'automobile, pièces constituantes et accessoires; pièces et accessoires pour tracteurs, remorques, chariots et wagons pour la construction et l'agriculture, nommément rouleaux, pignons, tendeurs, chenilles en caoutchouc, chenilles en acier, plaquettes de chenille, chaînes antidérapantes, maillons de chenille et dents de godet, pièces de rechange connexes.

Services

Classe 37

Location de machines et d'appareils de construction; location d'excavatrices; location de chargeuses montées sur roues; location de chargeuses-pelleteuses; entretien et réparation de véhicules; installation, entretien et réparation de machines de construction; installation, entretien et réparation d'excavatrices; installation, entretien et réparation de chargeuses montées sur roues; installation, entretien et réparation de chargeuses-pelleteuses.

Numéro de la demande 1,833,380
Langue de la demande Anglais

Date de production 2017-04-19

DÉTAILS DU REQUÉRANT ET DE L'AGENT

Requérant

STUDEX CORPORATION, a legal entity
521 W. Rosecrans Avenue
Gardena, CA 90248
UNITED STATES OF AMERICA

Agent

RICHES, MCKENZIE & HERBERT LLP
SUITE 1800, 2 BLOOR STREET EAST,
TORONTO, ONTARIO, M4W3J5

DÉTAILS DE LA MARQUE DE COMMERCE

Type de la marque de commerce
Tridimensionnelle

Représentation visuelle

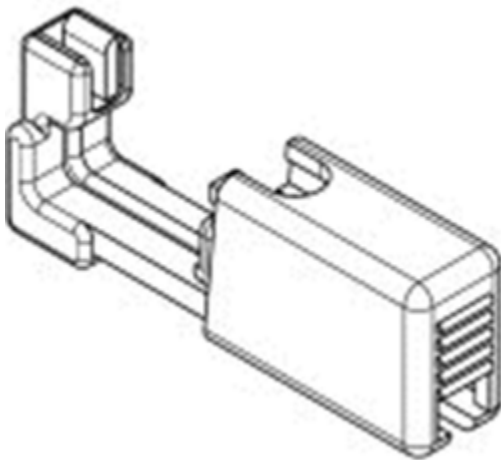

Description de la marque de commerce

La forme tridimensionnelle est constituée d'un boîtier rectangulaire à l'une des extrémités et d'un endos courbé à l'autre extrémité, ces deux éléments étant reliés par un conduit cannelé.

Restriction territoriale

L'enregistrement est limité aux provinces de l'Alberta, de la Colombie-britannique, du Manitoba, du Nouveau-Brunswick, de Terre-Neuve et Labrador, de l'Ontario, de l'Île-du-Prince-Édouard, du Québec et de la Saskatchewan.

Reconnue comme étant enregistrable

Reconnue pour enregistrable en vertu de la loi sur les marques de commerce.

Produits

Classe 08

Cartouche de perçage corporel.

Numéro de la demande 1,836,636

Date de production 2017-05-10

Langue de la demande Anglais

DÉTAILS DU REQUÉRANT ET DE L'AGENT

Requérant

BODY PLUS NUTRITIONAL PRODUCTS
INC., a
legal entity
130 McLevin Avenue, Unit 5
Toronto
ONTARIO M1B 3R6

Agent

MAGYAR, BOGLE & O'HARA LLP
2842 Bloor Street West, Suite 101, Toronto,
ONTARIO, M8X1B1

DÉTAILS DE LA MARQUE DE COMMERCE

Type de la marque de commerce

Dessin

Représentation visuelle



Produits

Classe 05

Produits de santé naturels, suppléments alimentaires et produits alimentaires pour l'amélioration de la performance sportive et pour la santé et le bien-être en général, notamment suppléments protéinés et préparations pour boissons pour la prise de poids en poudre et en barre.

Numéro de la demande 1,839,759**Date de production** 2017-05-29**Langue de la demande** Anglais

DÉTAILS DU REQUÉRANT ET DE L'AGENT

Requérant

Ms. ROWENA WENCK
UNIT 2/8 CHARM PLACE
PEAKHURST NSW, 2210
AUSTRALIA

Agent

ACCUPRO TRADEMARK SERVICES LLP
SUITE 702 - 401 WEST GEORGIA STREET,
VANCOUVER, BRITISH COLUMBIA, V6B5A1

DÉTAILS DE LA MARQUE DE COMMERCE

LITTLE BUBS

Type de la marque de commerce

Mot

Produits**Classe 21**

Pinceaux et brosses, nommément pinceaux et brosses à usage personnel, en l'occurrence pinceaux et brosses cosmétiques, brosses pour nettoyer les cheveux, la peau, les ongles et les dents, pinceaux et brosses pour l'hygiène personnelle, nommément pinceaux et brosses de maquillage et cosmétiques, brosses pour le nettoyage de la peau, brosses de bain et brosses pour bébés, nommément brosses pour la peau pour le nettoyage et pour l'application de crèmes pour la peau et de produits de soins de la peau; applicateurs, nommément brosses pour la peau; étuis, contenants, supports et distributeurs avec ou sans couvercles spécialement conçus pour utilisation avec des pinceaux et des brosses à usage personnel, en l'occurrence des pinceaux et des brosses cosmétiques et des applicateurs de maquillage, ainsi que porte-rouleaux de papier hygiénique pour le rangement; appareils distributeurs, nommément distributeurs de crème pour la peau, de lotion pour la peau ainsi que de maquillage et de cosmétiques; étuis et contenants à usage domestique pour le stockage de crèmes pour la peau, de cosmétiques et d'autres substances, nommément de produits de soins de la peau et de soins capillaires; supports spécialement conçus pour pinceaux et brosses à usage personnel, en l'occurrence pinceaux et brosses cosmétiques, brosses pour nettoyer les cheveux, la peau, les ongles et les dents, pinceaux et brosses pour l'hygiène personnelle, nommément pinceaux et brosses de maquillage et cosmétiques, brosses pour nettoyer les cheveux, la peau, les ongles et les dents, pinceaux et brosses pour hygiène personnelle, nommément pinceaux et brosses de maquillage et cosmétiques, brosses pour le nettoyage de la peau, brosses de bain et brosses pour bébés, nommément brosses pour la peau pour le nettoyage et pour l'application de crèmes pour la peau et de produits de soins de la peau; brosses pour le nettoyage de la peau, brosses de bain et brosses pour bébés, nommément brosses pour la peau pour le nettoyage et pour l'application de crèmes pour la peau et de produits de soins de la peau; distributeurs de papier hygiénique; brosses à applicateur et brosses pour l'application de crème pour la peau; étuis, contenants, supports et distributeurs avec ou sans couvercles spécialement conçus pour utilisation avec des pinceaux et des brosses à usage personnel, en l'occurrence des pinceaux et des brosses cosmétiques, applicateurs de maquillage, en l'occurrence tiges ainsi que pinceaux et brosses applicateurs de maquillage, porte-rouleaux de papier hygiénique pour le rangement à usage domestique; appareils distributeurs, étuis et contenants pour crèmes pour la peau, cosmétiques et

autres substances, nommément produits de soins de la peau et de soins capillaires; supports à articles de toilette vendus vides.

Numéro de la demande 1,842,089
Langue de la demande Anglais

Date de production 2017-06-12

DÉTAILS DU REQUÉRANT ET DE L'AGENT

Requérant

Godovychenko Sergiy
Arhitektora Nikolaeva vulutsya, 5, apt.
93
Kyiv 02225
UKRAINE

Agent

YURI CHUMAK
(c/o Chumak & Company LLP), 1201 Dundas
Street East , Suite 201, Toronto, ONTARIO,
M4M1S2

DÉTAILS DE LA MARQUE DE COMMERCE

Type de la marque de commerce
Dessin

Représentation visuelle



Revendication de couleur

La couleur est revendiquée comme caractéristique de la marque de commerce. Le mot VIVO est blanc, et l'ovale est bleu.

Produits

Classe 11

(1) Yaourtières électriques.

Classe 30

(2) Levain, nommément cultures de ferment et milieux utilisés comme levain pour la production de yogourt et de produits laitiers.

Numéro de la demande 1,842,268
Langue de la demande Anglais

Date de production 2017-06-13

DÉTAILS DU REQUÉRANT ET DE L'AGENT

Requérant

PK Technologies Inc.
2112, 222 Riverfront Avenue SW
Calgary
ALBERTA T2P 0X2

Agent

RIDOUT & MAYBEE LLP
250 University Avenue, 5th Floor, Toronto,
ONTARIO, M5H3E5

DÉTAILS DE LA MARQUE DE COMMERCE

Type de la marque de commerce
Dessin

Représentation visuelle



Produits

Classe 01

Additifs d'hydrocarbures pour la production de pétrole lourd.

Services

Classe 40

Transformation du pétrole lourd.

Numéro de la demande 1,845,731

Date de production 2017-07-04

Langue de la demande Anglais

DÉTAILS DU REQUÉRANT ET DE L'AGENT

Requérant

CESARI S.R.L.
Via Stanzano, 1120
40024 Castel S. Pietro Terme
Bologna
ITALY

Agent

MOFFAT & CO.
P.O. Box 2088, Station D, Suite 715-11
Holland Avenue, Ottawa, ONTARIO, K1Y4S1

DÉTAILS DE LA MARQUE DE COMMERCE

MASSERIA NOHA

Type de la marque de commerce

Mot

Traduction des caractères étrangers

Selon le requérant, la traduction anglaise des mots MASSERIA NOHA est NOAH'S FARM.

Produits

Classe 33

Boissons alcoolisées, nommément vins, vins mousseux, vins rouges, vins blancs, vins rosés, vins doux, boissons à base de vin, nommément spritzers; grappas.

Services

Classe 35

(1) Offre de services d'achat à domicile de vin et de boissons alcoolisées par Internet; services d'approvisionnement en boissons alcoolisées pour des tiers; offre de marketing et de consultation dans les domaines du vin et des boissons alcoolisées, nommément organisation de concours, d'enquêtes de marché, de dégustations et de distributions d'échantillons pour la promotion de boissons alcoolisées et les communications connexes pour des tiers; services de promotion dans les domaines des vins, des boissons à base de vin et des grappas, nommément organisation de dégustations, de soupers et de distributions d'échantillons pour la dégustation et la vente de produits alcoolisés pour des tiers.

Classe 38

(2) Offre d'accès à un site Web proposant des renseignements commerciaux, du soutien et de l'aide aux acheteurs et aux distributeurs de vins, de boissons à base de vin et de grappas.

Classe 41

(3) Services éducatifs dans les domaines des vins, des boissons à base de vin et des grappas, nommément organisation de dégustations, de soupers et de distributions d'échantillons pour la dégustation et la vente de produits alcoolisés pour des tiers.

Numéro de la demande 1,848,980

Date de production 2017-07-24

Langue de la demande Français

DÉTAILS DU REQUÉRANT ET DE L'AGENT

Requérant

ELECTRICITE DE FRANCE
22-30 Avenue de Wagram
75008 Paris
FRANCE

Agent

BCF S.E.N.C.R.L./BCF LLP
1100, boul. René-Lévesque Ouest, 25e Étage,
Montréal, QUÉBEC, H3B5C9

DÉTAILS DE LA MARQUE DE COMMERCE

Type de la marque de commerce

Dessin

Représentation visuelle



Revendication de couleur

La couleur est revendiquée comme caractéristique de la marque de commerce. La marque est composée d'une hélice aux pales rouges et des mots EDF et Invest en bleu.

Services

Classe 36

(1) courtage en valeurs financières; services d'assurances dans le domaine des activités de l'énergie et à destination des entreprises et des particuliers; services d'assurances en matière de dépannage d'installations collectives et individuelles de chauffage, d'électricité, d'eau, solaire, de gaz, de fuel, de réfrigération; affaires monétaires nommément opérations de change, acquisition et transfert de créances; constitution et investissement de capitaux; estimations financières (assurances, banques, immobilier); estimations financières et budgétaires de travaux d'économie d'énergie ; informations et renseignements en matière boursière ; prises de participation financières nommément investissements dans des sociétés par l'achat d'actions et autres titres financiers dans les domaines financier, commercial, industriel, mobilier et immobilier; constitution et placement de capitaux ; gestion de portefeuilles financiers et boursiers, mobiliers et immobiliers ; activités d'investissement en fonds propres; placement financier de fonds privés de capitalinvestissement pour des tiers; gestion financière de parts sociales et d'actions détenues au sein d'entreprises tierces; services de mesure de l'évolution et des fluctuations des cours des matières premières énergétiques; courtage en bourse dans le domaine énergétique; gestion et valorisation, à savoir courtage de crédit carbone; consultation financière en matière d'offres tarifaires dans le domaine de la consommation et des matières premières énergétiques; fourniture d'informations et de conseils financiers à des entreprises dans le domaine de l'énergie; fourniture d'informations et de conseils financiers aux consommateurs en matière d'énergie; conseils financiers pour l'achat et la sélection d'appareils électriques sélectionnés en fonction de critères liés à leurs qualités techniques, à leurs coûts et à la maîtrise de la consommation énergétique ; analyse financière pour la présélection de produits pour des tiers et conseils financiers dans le

choix des équipements électriques et industriels susceptibles de répondre aux normes et réglementations en vigueur ; informations financières et conseils financiers sur les coûts des appareils électriques et leur fonctionnement ; prêts financiers dans le domaine du développement et l'amélioration des installations énergétiques ; prêts financiers pour l'acquisition d'installations électriques, d'installations de chauffage et d'installations fonctionnant à l'aide de tout type d'énergies ; financement de travaux de rénovation de logements pour réaliser des économies d'énergie ; prêt pour la construction de logements neufs économes en énergie et respectueux de l'environnement ; estimation financière pour améliorer la performance énergétique, thermique et environnementale de logements et parcs immobiliers ; parrainage financier de clubs sportifs ; services d'intermédiaires commerciaux dans le cadre de la mise en relation d'éventuels investisseurs privés avec des entrepreneurs à la recherche de financements ; aide financière à la création d'entreprise et d'association ; organisation philanthropique offrant des dons d'argent ; activités d'investissements dans des fonds d'investissements ; analyse financière, conseils financiers dans le domaine de la cryptomonnaie, services de conseil en planification financière et en placements, consultation en investissement financier, services de conseillers en matière de financement de travaux d'ingénierie civile et projets d'infrastructures, services de conseils dans le domaine du contrôle du crédit et du débit, de l'investissement, des subventions et du financement de prêts, agences immobilières, estimations immobilières, évaluation immobilière, gestion immobilière

Classe 37

(2) développement d'affaires immobilières

Revendications

Date de priorité de production: 27 janvier 2017, Pays ou Bureau: FRANCE, demande no: 174333267 en liaison avec le même genre de services

Numéro de la demande 1,849,443
Langue de la demande Anglais

Date de production 2017-07-26

DÉTAILS DU REQUÉRANT ET DE L'AGENT

Requérant

Landmark Cinemas Canada Limited
Partnership
Suite 100
14505 Bannister Road SE
Calgary
ALBERTA T2X 3J3

Agent

DENTONS CANADA LLP
2500 Stantec Tower, 10220-103 Avenue NW,
EDMONTON, ALBERTA, T5J0K4

DÉTAILS DE LA MARQUE DE COMMERCE

Landmark Cinemas

Type de la marque de commerce
Mot

Services

Classe 35

(1) Services de publicité, de marketing et de promotion, nommément services de promotion de la vente des produits de tiers par la distribution d'imprimés et de matériel électronique sur Internet et par des émissions de radio et de télévision et des concours portant sur les films; exploitation et gestion de cinémas et de centres d'amusement; vente en ligne de billets de cinéma et de chèques-cadeaux; services de communication en ligne, nommément offre d'information en ligne dans le domaine des activités promotionnelles pour des tiers par des concours promotionnels et par la distribution de matériel connexe en version imprimée et électronique ayant trait aux films et aux services de cinéma; offre d'information sur les activités promotionnelles pour des tiers par des concours promotionnels et par la distribution de matériel connexe en version imprimée et électronique ayant trait aux films et aux services de cinéma par un réseau informatique mondial.

Classe 37

(2) Construction et aménagement de cinémas et de centres d'amusement.

Classe 41

(3) Services de cinéma, services d'arcade; services de communication en ligne, nommément offre d'information en ligne dans le domaine du cinéma; offre d'information sur les films par un réseau informatique mondial.

Classe 43

(4) Services de restaurant, de café, de casse-croûte et de comptoir de vente.

Numéro de la demande 1,849,444
Langue de la demande Anglais

Date de production 2017-07-26

DÉTAILS DU REQUÉRANT ET DE L'AGENT

Requérant

Landmark Cinemas Canada Limited
Partnership
Suite 100
14505 Bannister Road SE
Calgary
ALBERTA T2X 3J3

Agent

DENTONS CANADA LLP
2500 Stantec Tower, 10220-103 Avenue NW,
EDMONTON, ALBERTA, T5J0K4

DÉTAILS DE LA MARQUE DE COMMERCE

Type de la marque de commerce
Dessin

Représentation visuelle



Services

Classe 35

(1) Services de publicité, de marketing et de promotion, nommément services de promotion de la vente des produits de tiers par la distribution d'imprimés et de matériel électronique sur Internet et par des émissions de radio et de télévision et des concours portant sur les films; exploitation et gestion de cinémas et de centres d'amusement; vente en ligne de billets de cinéma et de chèques-cadeaux; services de communication en ligne, nommément offre d'information en ligne dans le domaine des activités promotionnelles pour des tiers par des concours promotionnels et par la distribution de matériel connexe en version imprimée et électronique ayant trait aux films et aux services de cinéma; offre d'information sur les activités promotionnelles pour des tiers par des concours promotionnels et par la distribution de matériel connexe en version imprimée et électronique ayant trait aux films et aux services de cinéma par un réseau informatique mondial.

Classe 37

(2) Construction et aménagement de cinémas et de centres d'amusement.

Classe 41

(3) Services de cinéma, services d'arcade; services de communication en ligne, notamment offre d'information en ligne dans le domaine du cinéma; offre d'information sur les films par un réseau informatique mondial.

Classe 43

(4) Services de restaurant, de café, de casse-croûte et de comptoir de vente.

Numéro de la demande 1,849,445

Date de production 2017-07-26

Langue de la demande Anglais

DÉTAILS DU REQUÉRANT ET DE L'AGENT

Requérant

Landmark Cinemas Canada Limited
Partnership
Suite 100
14505 Bannister Road SE
Calgary
ALBERTA T2X 3J3

Agent

DENTONS CANADA LLP
2500 Stantec Tower, 10220-103 Avenue NW,
EDMONTON, ALBERTA, T5J0K4

DÉTAILS DE LA MARQUE DE COMMERCE

Type de la marque de commerce

Dessin

Représentation visuelle



Revendication de couleur

La couleur est revendiquée comme caractéristique de la marque de commerce. Les étoiles et les courbes entourant les mots sont jaunes, alors que les mots « Landmark CINEMAS » sont noirs.

Services

Classe 35

(1) Services de publicité, de marketing et de promotion, notamment services de promotion de la vente des produits de tiers par la distribution d'imprimés et de matériel électronique sur Internet et par des émissions de radio et de télévision et des concours portant sur les films; exploitation et gestion de cinémas et de centres d'amusement; vente en ligne de billets de cinéma et de chèques-cadeaux; services de communication en ligne, notamment offre d'information en ligne dans le domaine des activités promotionnelles pour des tiers par des concours promotionnels et par la distribution de matériel connexe en version imprimée et électronique ayant trait aux films et aux services de cinéma; offre d'information sur les activités promotionnelles pour des tiers par des concours promotionnels et par la distribution de matériel connexe en version imprimée et électronique ayant trait aux films et aux services de cinéma par un réseau informatique mondial.

Classe 37

(2) Construction et aménagement de cinémas et de centres d'amusement.

Classe 41

(3) Services de cinéma, services d'arcade; services de communication en ligne, notamment offre d'information en ligne dans le domaine du cinéma; offre d'information sur les films par un réseau informatique mondial.

Classe 43

(4) Services de restaurant, de café, de casse-croûte et de comptoir de vente.

Numéro de la demande 1,849,446
Langue de la demande Anglais

Date de production 2017-07-26

DÉTAILS DU REQUÉRANT ET DE L'AGENT

Requérant

Landmark Cinemas Canada Limited
Partnership
Suite 100
14505 Bannister Road SE
Calgary
ALBERTA T2X 3J3

Agent

DENTONS CANADA LLP
2500 Stantec Tower, 10220-103 Avenue NW,
EDMONTON, ALBERTA, T5J0K4

DÉTAILS DE LA MARQUE DE COMMERCE

Type de la marque de commerce
Dessin

Représentation visuelle



Revendication de couleur

La couleur est revendiquée comme caractéristique de la marque de commerce. Les mots « Landmark CINEMAS » sont blancs. Les étoiles et les courbes qui encerclent les mots sont jaunes. L'arrière-plan noir ne fait pas partie de la marque, et il n'est inclus que pour montrer le positionnement des mots.

Services

Classe 35

(1) Services de publicité, de marketing et de promotion, nommément services de promotion de la vente des produits de tiers par la distribution d'imprimés et de matériel électronique sur Internet et par des émissions de radio et de télévision et des concours portant sur les films; exploitation et gestion de cinémas et de centres d'amusement; vente en ligne de billets de cinéma et de chèques-cadeaux; services de communication en ligne, nommément offre d'information en ligne dans le domaine des activités promotionnelles pour des tiers par des concours promotionnels et par la distribution de matériel connexe en version imprimée et électronique ayant trait aux films et aux services de cinéma; offre d'information sur les activités promotionnelles pour des tiers par des concours promotionnels et par la distribution de matériel connexe en version imprimée et électronique ayant trait aux films et aux services de cinéma par un réseau informatique mondial.

Classe 37

(2) Construction et aménagement de cinémas et de centres d'amusement.

Classe 41

(3) Services de cinéma, services d'arcade; services de communication en ligne, notamment offre d'information en ligne dans le domaine du cinéma; offre d'information sur les films par un réseau informatique mondial.

Classe 43

(4) Services de restaurant, de café, de casse-croûte et de comptoir de vente.

Numéro de la demande 1,849,447

Date de production 2017-07-26

Langue de la demande Anglais

DÉTAILS DU REQUÉRANT ET DE L'AGENT

Requérant

Landmark Cinemas Canada Limited
Partnership
Suite 100
14505 Bannister Road SE
Calgary
ALBERTA T2X 3J3

Agent

DENTONS CANADA LLP
2500 Stantec Tower, 10220-103 Avenue NW,
EDMONTON, ALBERTA, T5J0K4

DÉTAILS DE LA MARQUE DE COMMERCE

Type de la marque de commerce

Dessin

Représentation visuelle



Services

Classe 35

(1) Services de publicité, de marketing et de promotion, nommément services de promotion de la vente des produits de tiers par la distribution d'imprimés et de matériel électronique sur Internet et par des émissions de radio et de télévision et des concours portant sur les films; exploitation et gestion de cinémas et de centres d'amusement; vente en ligne de billets de cinéma et de chèques-cadeaux; services de communication en ligne, nommément offre d'information en ligne dans le domaine des activités promotionnelles pour des tiers par des concours promotionnels et par la distribution de matériel connexe en version imprimée et électronique ayant trait aux films et aux services de cinéma; offre d'information sur les activités promotionnelles pour des tiers par des concours promotionnels et par la distribution de matériel connexe en version imprimée et électronique ayant trait aux films et aux services de cinéma par un réseau informatique mondial.

Classe 37

(2) Construction et aménagement de cinémas et de centres d'amusement.

Classe 41

(3) Services de cinéma, services d'arcade; services de communication en ligne, nommément offre d'information en ligne dans le domaine du cinéma; offre d'information sur les films par un réseau informatique mondial.

Classe 43

(4) Services de restaurant, de café, de casse-croûte et de comptoir de vente.

Numéro de la demande 1,850,151

Langue de la demande Anglais

Date de production 2017-07-31

DÉTAILS DU REQUÉRANT

Requérant

Cristian Tugui

2967 Dundas St. W #991

#991 Toronto

ONTARIO M6P 1Z2

DÉTAILS DE LA MARQUE DE COMMERCE

Type de la marque de commerce

Dessin

Représentation visuelle



Services

Classe 38

Diffusion en continu par Internet de contenu audio et vidéo ayant trait à la musique, au cinéma, aux nouvelles et au sport.

Numéro de la demande 1,851,617

Date de production 2017-08-08

Langue de la demande Anglais

DÉTAILS DU REQUÉRANT ET DE L'AGENT

Requérant

Blackhawk Network, Inc.
6220 Stoneridge Mall Road
Pleasanton, CA 94588
UNITED STATES OF AMERICA

Agent

MLT AIKINS LLP
2100 Livingston Place, 222-3rd Avenue SW,
Calgary, ALBERTA, T2P0B4

DÉTAILS DE LA MARQUE DE COMMERCE

HAWK EARN

Type de la marque de commerce

Mot

Services

Classe 35

(1) Administration de programmes de récompenses pour les employés, les équipes de vente et les consommateurs pour encourager et récompenser le public cible.

Classe 42

(2) Offre d'utilisation temporaire de logiciels en ligne non téléchargeables pour la création, le suivi et la gestion de programmes incitatifs pour les employés, les équipes de vente et les consommateurs; fournisseur de services applicatifs (FSA) offrant des logiciels dans le domaine de la gestion des mesures incitatives pour la création, le suivi et la gestion de programmes incitatifs pour les employés, les équipes de vente et les consommateurs; conception et implémentation d'applications logicielles, programmation et intégration d'applications logicielles et maintenance d'applications logicielles pour des tiers dans le domaine de la gestion des mesures incitatives.

Revendications

Date de priorité de production: 08 février 2017, Pays ou Bureau: ÉTATS-UNIS D'AMÉRIQUE, demande no: 87/329249 en liaison avec le même genre de services

Numéro de la demande 1,852,951
Langue de la demande Anglais

Date de production 2017-08-17

DÉTAILS DU REQUÉRANT

Requérant

Nutri-Made
37 Tom Wells Cres
Scarborough
ONTARIO M1V 0A5

DÉTAILS DE LA MARQUE DE COMMERCE

Type de la marque de commerce
Dessin

Représentation visuelle



Désistement

Le droit à l'emploi exclusif de de la feuille d'érable à onze pointes en dehors de la marque de commerce n'est pas accordé.

Produits

Classe 03

(1) Cosmétiques, produits de soins du visage et de la peau, nommément masques de boue glaciale, masques pour le visage, crème pour le visage, huile pour le visage à base de placenta, crème à base de lanoline, huiles essentielles, huile essentielle de rose, teinture capillaire et crème à mains.

Classe 05

(2) Suppléments nutritifs composés d'acides aminés; suppléments alimentaires composés d'acides aminés; suppléments alimentaires de lécithine; suppléments alimentaires de minéraux; suppléments minéraux; suppléments nutritifs vitaminiques et minéraux; suppléments alimentaires vitaminiques et minéraux; suppléments vitaminiques et minéraux; suppléments vitaminiques; suppléments à base de plantes contenant du ginseng, de l'extrait de pépins de raisin, du bleuet, du chardon-Marie et du Ginkgo biloba. Suppléments alimentaires, nommément vitamines sous forme de bonbons gélifiés.

Classe 30

(3) Aliments, nommément sucre d'érable, sirop d'érable, miel et chocolat.

Numéro de la demande 1,854,126

Date de production 2017-08-24

Langue de la demande Anglais

DÉTAILS DU REQUÉRANT ET DE L'AGENT

Requérant

KGHM POLSKA MIEDZ SPÓLKA AKCYJNA
ul. MARII SKŁODOWSKIEJ-CURIE 48
59-301, Lubin
POLAND

Agent

MILTONS IP/P.I.
15 Fitzgerald Rd, Suite 200, Ottawa,
ONTARIO, K2H9G1

DÉTAILS DE LA MARQUE DE COMMERCE

Type de la marque de commerce

Dessin

Représentation visuelle



Revendication de couleur

La couleur est revendiquée comme caractéristique de la marque de commerce. Le cuivre et l'argent sont revendiqués comme caractéristiques de la marque de commerce. La partie inférieure du dessin et les lettres KGHM sont cuivre. La partie supérieure du dessin est argent.

Produits

Classe 01

(1) Sels de métaux alcalins; sels de métaux précieux à usage industriel; sels de terres rares; rhénium; sélénium; acide sulfurique.

Classe 04

(2) Énergie électrique provenant de sources renouvelables ou non; carburant minéral pour moteurs.

Classe 06

(3) Métaux communs et leurs alliages; laiton brut ou mi-ouvré; plomb brut; nickel; minerais bruts contenant du cobalt; molybdène; câbles en métal, non électriques; fils de cuivre (non isolés); métaux communs en poudre; matériaux de construction en métal, nommément planches, panneaux, parement, solins, rampes, revêtements, cloisons, colonnes, matériaux de renforcement, dalles, garnitures, porches, événements de toiture et carreaux; minerais de métal.

Classe 14

(4) Métaux précieux et leurs alliages; lingots de métaux précieux.

Services

Classe 35

(1) Aide à la gestion d'activités de gestion des affaires; analyse du coût d'acquisition; tenue de livres; services d'agence d'importation-exportation; publicité des produits et des services de tiers;

vente d'énergie électrique, de combustibles liquides et gazeux, d'eau chaude, de vapeur, de sels de métaux alcalins, de matériaux de construction, de concentrés métallifères et de minerais métalliques, de produits chimiques, de déchets et de rebuts; gestion informatisée de fichiers; compilation d'information dans des bases de données; mise à jour et maintenance de données dans des bases de données.

Classe 42

(2) Recherche dans les domaines de la géologie, de l'exploitation minière, de la chimie, de la biotechnologie, de la biochimie, du génie, du génie mécanique, de la construction de bâtiments, des sciences de l'environnement et des services de développement de produits; consultation technique dans les domaines de l'exploitation minière géologique, du technogénie, des sciences de l'environnement, des services de génie et conception pour des tiers dans le domaine du génie de l'environnement; prospection géologique; recherche en chimie et analyses chimiques; recherche en bactériologie; contrôle de la qualité pour l'industrie de la construction, l'industrie minière et l'industrie scientifique; recherche dans le domaine de la protection de l'environnement; consultation en informatique; consultation en logiciels.

Numéro de la demande 1,855,015
Langue de la demande Anglais

Date de production 2017-08-29

DÉTAILS DU REQUÉRANT ET DE L'AGENT

Requérant

Brian Edwards
120-20 Litchfield Crt
Etobicoke
ONTARIO M9V 2A8

Agent

INNOVATE LLP
340 King St. East, Suite 230, Toronto,
ONTARIO, M5A1K8

DÉTAILS DE LA MARQUE DE COMMERCE

GIGME

Type de la marque de commerce

Mot

Services

Classe 41

(1) Organisation de concerts, d'entrevues d'artistes et d'expositions d'art; réservation de lieux pour concerts, entrevues d'artistes et expositions d'art; services de divertissement, notamment offre d'un site Web présentant des concerts, des entrevues d'artistes et des expositions d'art; offre d'un forum en ligne pour la coordination d'artistes et d'évènements; offre d'un forum en ligne pour permettre à des artistes de promouvoir leur travail.

Classe 42

(2) Archivage en ligne et hébergement Web de services de divertissement, notamment de concerts, d'entrevues d'artistes et de spectacles de musique.

Numéro de la demande 1,855,205
Langue de la demande Anglais

Date de production 2017-08-30

DÉTAILS DU REQUÉRANT ET DE L'AGENT

Requérant

Vitruvi Corporation
843 Granville Street, Vancouver
BRITISH COLUMBIA V6Z 1K7

Agent

ACCUPRO TRADEMARK SERVICES LLP
SUITE 702 - 401 WEST GEORGIA STREET,
VANCOUVER, BRITISH COLUMBIA, V6B5A1

DÉTAILS DE LA MARQUE DE COMMERCE

Type de la marque de commerce
Dessin

Représentation visuelle



VITRUVI

Produits

Classe 03

(1) Huiles d'aromathérapie en vaporisateur, en atomiseur et en applicateur à bille; produits nettoyants pour la maison et le corps, nommément désincrustants pour le corps, lotions pour le corps, huiles pour le corps, shampooings, produits en vaporisateur pour comptoirs, nettoyants pour la cuisine, nommément nettoyants pour le four, nettoyants à vitres, nettoyants en vaporisateur à usage domestique, produits parfumés pour l'air ambiant, cire à planchers.

Classe 21

(2) Diffuseurs et atomiseurs en porcelaine pour l'aromathérapie.

Numéro de la demande 1,857,228

Date de production 2017-09-13

Langue de la demande Anglais

DÉTAILS DU REQUÉRANT ET DE L'AGENT

Requérant

Ketten-Wulf Betriebs-GmbH
Zum Hohenstein 15
59889 Eslohe-Kückelheim
GERMANY

Agent

NORTON ROSE FULBRIGHT CANADA LLP/S.
E.N.C.R.L., S.R.L.
1, Place Ville Marie, Suite 2500, Montreal,
QUEBEC, H3B1R1

DÉTAILS DE LA MARQUE DE COMMERCE

Type de la marque de commerce

Dessin

Représentation visuelle



Revendication de couleur

La couleur est revendiquée comme caractéristique de la marque de commerce. Le mot « Ketten » est gris, le mot « Wulf » est vert, les trois parties supérieures du dessin, situées sous le mot « Ketten », sont vertes, et l'autre partie du dessin est grise et comporte deux cercles blancs.

Traduction des caractères étrangers

Selon le requérant, la traduction anglaise du mot KETTEN est CHAINS.

Produits

Classe 07

(1) Chaînes à rouleaux, à savoir pièces de machine, chaînes transporteuses, roues de chaîne, pièces constituanes pour tous les produits susmentionnés.

Classe 12

(2) Chaînes de transmission pour véhicules, chaînes à rouleaux pour véhicules, chaînes transporteuses pour véhicules, chaînes d'entraînement pour véhicules, pignons de roue pour véhicules, pièces constituanes pour tous les produits susmentionnés.

Services

Classe 37

(1) Services d'assemblage de chaînes, de chaînes transporteuses, de chaînes d'entraînement, de pignons et de pièces constituanes pour tous les produits susmentionnés; services d'assemblage de chaînes pour véhicules, de chaînes transporteuses pour véhicules, de chaînes de transmission pour véhicules, de pignons pour véhicules et de pièces constituanes pour tous les produits susmentionnés; installation, réparation et entretien de chaînes, de chaînes transporteuses, de chaînes d'entraînement, de pignons et de pièces constituanes pour tous les produits susmentionnés; installation, réparation et entretien de chaînes pour véhicules, de chaînes

transporteuses pour véhicules, de chaînes de transmission pour véhicules, de pignons pour véhicules et de pièces constituanes pour tous les produits susmentionnés.

Classe 40

(2) Fabrication sur mesure de chaînes, de chaînes transporteuses, de chaînes d'entraînement, de pignons et de pièces constituanes pour tous les produits susmentionnés; fabrication sur mesure de chaînes pour véhicules, de chaînes transporteuses pour véhicules, de chaînes de transmission pour véhicules, de pignons pour véhicules et de pièces constituanes pour tous les produits susmentionnés.

Classe 42

(3) Développement de produits ayant trait aux chaînes, aux chaînes transporteuses, aux chaînes de transmission, aux pignons et aux pièces constituanes pour tous les produits susmentionnés; développement de produits ayant trait aux chaînes pour véhicules, aux chaînes transporteuses pour véhicules, aux chaînes de transmission pour véhicules, aux pignons pour véhicules et aux pièces constituanes pour tous les produits susmentionnés.

Revendications

Date de priorité de production: 20 mars 2017, Pays ou Bureau: ALLEMAGNE, demande no: 302017102840.0 en liaison avec le même genre de produits et en liaison avec le même genre de services

Numéro de la demande 1,857,395

Date de production 2017-09-13

Langue de la demande Anglais

DÉTAILS DU REQUÉRANT

Requérant

IVYCO INTERNATIONAL TRADING LTD

2 Sorrel Crt

TORONTO

ONTARIO M2K 1T7

DÉTAILS DE LA MARQUE DE COMMERCE

IVYCO

Type de la marque de commerce

Mot

Services

Classe 35

Vente de suppléments ainsi que d'huiles et de graisses animales à usage alimentaire.

Numéro de la demande 1,857,577

Date de production 2017-09-14

Langue de la demande Anglais

DÉTAILS DU REQUÉRANT ET DE L'AGENT

Requérant

Even Stride, LLC
P.O. Box 10195, Dept. 1173
Palo Alto, CA 94393
UNITED STATES OF AMERICA

Agent

CLARK WILSON LLP
900 - 885 WEST GEORGIA STREET,
VANCOUVER, BRITISH COLUMBIA, V6C3H1

DÉTAILS DE LA MARQUE DE COMMERCE

Type de la marque de commerce

Dessin

Représentation visuelle



Produits

Classe 18

(1) Articles pour sports équestres, nommément bandages pour pattes de chevaux, brides pour chevaux, protections en plastique pour les sabots des chevaux servant à protéger le dessous des sabots des chevaux, protège-queues pour chevaux, longes de dressage pour chevaux, guêtres et bandages de genou pour chevaux, selles, coussins pour selles d'équitation, filets, brides doubles, licous, mors pour chevaux, couvertures pour chevaux, tapis de selle, guêtres et genouillères pour chevaux, attaches pour selles d'équitation, fers à cheval, colliers pour chevaux, lanières, à savoir sangles fines en cuir pour chevaux, lacets en cuir pour chevaux, sangles en cuir pour chevaux, selles d'équitation, coussins pour selles d'équitation, rênes de harnais et traits d'attelage, cloches pour fers à cheval, bottes de boulet; coussins en gel, semelles intérieures et coussinets en gel pour la protection des sabots de chevaux; cravaches; articles de sellerie; selles; harnais et mors pour animaux; protections et housses de protection pour les sabots, les pattes, le dos et la queue des chevaux à utiliser pendant le transport et la stabulation.

Classe 25

(2) Vêtements, nommément pantalons, manteaux, coupe-vent, vestes, chasubles, sous-vêtements, chaussettes, bas, chandails, polos, tee-shirts et jupes, tous pour les sports équestres; couvre-chefs, nommément chapeaux de cowboy, casquettes et chapeaux, pour les sports équestres, sauf les casques d'équitation; articles chaussants pour les sports équestres.

Services

Classe 35

(1) Services de publicité et de promotion pour des tiers, nommément promotion des marques, des produits ou des services de tiers par l'association des produits et des services de commanditaires à des expéditions à cheval ainsi qu'à des compétitions et à des événements équestres.

Classe 41

(2) Divertissement, notamment tenue de démonstrations, de compétitions et d'évènements équestres; offre d'information dans les domaines des démonstrations, des compétitions et des évènements équestres ainsi que du dressage des chevaux.

Classe 43

(3) Offre d'installations d'écurie de chevaux; pensions pour chevaux.

Revendications

Date de priorité de production: 28 août 2017, Pays ou Bureau: ÉTATS-UNIS D'AMÉRIQUE, demande no: 87586645 en liaison avec le même genre de produits et en liaison avec le même genre de services

Numéro de la demande 1,858,146

Date de production 2017-09-22

Langue de la demande Anglais

DÉTAILS DU REQUÉRANT

Requérant

Joshua Cooney, individual, Ronald Cooney, individual and Mary-Stella Underwood, individual in a joint venture.

1102 - 55 rue Laframboise

Montréal

QUEBEC H4N 3B7

DÉTAILS DE LA MARQUE DE COMMERCE

MONTREAL GIANTS BASKETBALL

Type de la marque de commerce

Mot

Désistement

Le droit à l'emploi exclusif du mot MONTREAL et BASKETBALL en dehors de la marque de commerce n'est pas accordé.

Produits

Classe 14

(1) Chaînes porte-clés.

Classe 16

(2) Banderoles en papier; affiches; cartes à collectionner; calendriers; illustrations; bulletins d'information; stylos, nommément pour l'écriture.

Classe 18

(3) Sacs de sport; sacs fourre-tout.

Classe 21

(4) Bouteilles d'eau en plastique; grandes tasses à café; sacs à lunch en tissu.

Classe 24

(5) Banderoles et drapeaux en tissu.

Classe 25

(6) Vêtements, nommément maillots de basketball, chemises, chandails molletonnés, chandails, shorts d'exercice ou de sport, bandanas, casquettes, foulards d'hiver, chapeaux d'hiver ou tuques pour hommes et femmes, bandeaux, bracelets; chaussures, nommément chaussures de sport.

Classe 28

(7) Articles de sport, nommément ballons de basketball; figurines à tête branlante; figurines d'action; jouets rembourrés.

Services

Classe 35

(1) Services de basketball pour adultes, nommément promotion d'une équipe professionnelle ou amateur de basketball pour adultes; promotion d'une équipe amateur de basketball pour les jeunes.

Classe 41

(2) Services de divertissement et d'enseignement, en l'occurrence tenue et organisation de cours pratiques de basketball, de parties de basketball, de compétitions de basketball et d'évènements de basketball; services de basketball pour adultes, nommément formation d'une équipe professionnelle ou amateur de basketball pour adultes; services de basketball amateur pour les jeunes, nommément organisation et offre d'activités de basketball pour les jeunes; organisation et tenue de programmes de basketball pour les jeunes, en l'occurrence développement et perfectionnement des habiletés au basketball; formation d'une équipe amateur de basketball pour les jeunes.

Numéro de la demande 1,859,533
Langue de la demande Anglais

Date de production 2017-09-26

DÉTAILS DU REQUÉRANT ET DE L'AGENT

Requérant

AUGUST STORCK KG
Waldstrasse 27, 13403 Berlin
GERMANY

Agent

BAKER & MCKENZIE LLP
BROOKFIELD PLACE, 181 BAY STREET,
SUITE 2100, P.O. BOX 874, TORONTO,
ONTARIO, M5J2T3

DÉTAILS DE LA MARQUE DE COMMERCE

Type de la marque de commerce
Dessin

Représentation visuelle



Revendication de couleur

La couleur est revendiquée comme caractéristique de la marque de commerce. Les lettres et leur bordure extérieure sont vertes. Les espaces entre les lettres et la bordure extérieure sont blancs.

Produits

Classe 30

(1) Confiseries, nommément bonbons, bonbons moelleux.

(2) Confiseries, nommément gelées de fruits, gomme à mâcher, pastilles, sucettes et bonbons gélifiés aux fruits; chocolat; produits de chocolat, nommément confiseries au chocolat, noix enrobées de chocolat, macarons enrobés de chocolat, bretzels enrobés de chocolat et bonbons enrobés de chocolat; pâtisseries; crème glacée; préparations pour faire ce qui suit : bonbons, bonbons moelleux, gelées de fruits, gomme à mâcher, bonbons gélifiés aux fruits, pastilles, sucettes, chocolat, pâtisseries, crème glacée et produits de chocolat, nommément confiseries au chocolat, noix enrobées de chocolat, macarons enrobés de chocolat, bretzels enrobés de chocolat, bonbons enrobés de chocolat.

Numéro de la demande 1,860,337
Langue de la demande Anglais

Date de production 2017-09-29

DÉTAILS DU REQUÉRANT

Requérant
Mandip Dhatt
6 Arborview Cres
Etobicoke
ONTARIO M9W 7B4

DÉTAILS DE LA MARQUE DE COMMERCE

Type de la marque de commerce
Dessin

Représentation visuelle



Produits

Classe 16

Images artistiques; photos; albums photos; images; albums de mariage.

Services

Classe 35

(1) Production de cassettes vidéo, de disques vidéo et d'enregistrements audiovisuels promotionnels pour des tiers; production de films publicitaires pour des tiers; production de matériel publicitaire pour des tiers.

Classe 40

(2) Développement de films; développement de films et reproduction de photos; traitement de films.

Classe 42

(3) Numérisation de photos.

Numéro de la demande 1,860,641
Langue de la demande Anglais

Date de production 2017-10-02

DÉTAILS DU REQUÉRANT ET DE L'AGENT

Requérant

KyungDong Navien Co., Ltd.
95, Suworam-gil, Seotan-myeon
Pyeongtaek-si, Gyeonggi-do
REPUBLIC OF KOREA

Agent

FASKEN MARTINEAU DUMOULIN LLP
2900 - 550 BARRARD STREET,
VANCOUVER, BRITISH COLUMBIA, V6C0A3

DÉTAILS DE LA MARQUE DE COMMERCE

NAVICLEAN

Type de la marque de commerce

Caractères standard

Produits

Classe 11

Filtres magnétiques pour chaudières pour l'élimination de l'oxyde de fer; chaudières à usage domestique, nommément chaudières de chauffage, chaudières électriques, chauffe-bains, chaudières à eau chaude et chaudières de buanderie; filtres pour purificateurs d'air; filtres à air à usage industriel, nommément filtres à air pour la climatisation, filtres pour hottes aspirantes.

Numéro de la demande 1,862,168

Date de production 2017-10-11

Langue de la demande Français

DÉTAILS DU REQUÉRANT ET DE L'AGENT

Requérant

Zone3 inc.
1055 boul. René-Lévesque Ouest, bureau
900
Montréal
QUÉBEC H2L 4S5

Agent

BORDEN LADNER GERVAIS LLP
ATTN: INTELLECTUAL PROPERTY
DEPARTMENT, 1000 DE LA GAUCHETIERE
STREET WEST, SUITE 900, MONTREAL,
QUÉBEC, H3B5H4

DÉTAILS DE LA MARQUE DE COMMERCE

LIKE-MOI

Type de la marque de commerce

Mot

Produits

Classe 09

Application téléchargeable pour téléphones intelligents, tablettes électroniques et ordinateurs donnant de l'information sur les émissions de télévision, permettant le partage d'information sur les émissions de télévision ainsi que sur les personnages des émissions de télévision, permettant l'échange de messages textes, permettant le téléchargement de sonnerie pour téléphones intelligents et permettant la diffusion des émissions de télévision et de sketches des émissions de télévision

Services

Classe 38

(1) Émissions télévisées

Classe 41

(2) Fourniture d'informations et de divertissement via un site web interactif soit de l'information sur les émissions de télévision, contenant des jeux liés aux émissions de télévision et aux personnages des émissions de télévision et permettant la diffusion d'émissions de télévision et de sketches des émissions de télévision; divertissement sous forme d'émissions de télévision non téléchargeable transmis par internet.

Numéro de la demande 1,864,456
Langue de la demande Français

Date de production 2017-10-25

DÉTAILS DU REQUÉRANT ET DE L'AGENT

Requérant

Renault Trucks Defense (Société par actions simplifiée)
15 Bis Allée des Marronniers
Camp de Satory
78000 Versailles
FRANCE

Agent

BERESKIN & PARR LLP/S.E.N.C.R.L., S.R.L.
SCOTIA PLAZA, 40 KING STREET WEST,
40th FLOOR, TORONTO, ONTARIO, M5H3Y2

DÉTAILS DE LA MARQUE DE COMMERCE

ARQUUS

Type de la marque de commerce
Mot

Produits

Classe 07

(1) Machines outils, notamment machines destinées à la production, à la révision et à l'entretien de véhicules terrestres et amphibies et d'armes nommément bancs moteurs, taraudeuses, plieuses, perceuses, retourneurs; accouplement et organes de transmission (à l'exception de ceux pour les véhicules terrestres) nommément courroies, pédales et systèmes d'embrayage, freins à bandes pour machines à usage industriel; générateurs d'électricité, groupes électrogènes, groupes auxiliaires de puissance; robots (machines) nommément robots industriels, machines de levage (grues), appareils de construction de ponts, de déblaiement, nommément excavateurs, bulldozers, machines et dispositifs de préparation de terrains, nommément trancheuses, pelleuses, rouleaux compacteurs, pièces détachées et parties constitutives et accessoires de tous les produits précités

Classe 12

(2) Véhicules terrestres nommément automobiles, camions, chars, véhicules automobiles, véhicules civils, nommément véhicules tout-terrain et militaires, véhicules tous terrains, véhicules blindés à roues ou à chenille, chars à roues ou à chenille, véhicules équipés d'un système d'armes, tourelles de chars, tourelles pour véhicules blindés, véhicules amphibies, véhicules du génie, véhicules sanitaires nommément ambulances motorisées, véhicules de dépannage nommément remorques routières, véhicules de protection civile nommément fourgons d'évacuation, camions citernes, carrosserie pour véhicules, revêtements balistiques pour véhicules blindés, moteurs pour véhicules terrestres, pièces de moteurs pour véhicules terrestres; moteurs de véhicules blindés (à l'exception des moteurs pour véhicules terrestres)

Classe 13

(3) Armes à feu, système d'armement pour véhicules blindés, mitrailleuses, lance-missiles, canons, engins d'artillerie, obusiers, affûts pour armes, tourelles commandées à distance,

explosifs, munitions, composants pyrotechniques, notamment cartouches pour produits pyrotechniques, détonateurs pièces détachées, éléments constitutifs et accessoires de tous les produits précités

Services

Classe 37

Construction, entretien, rénovation et réparation de machines et composants de machines notamment fers à souder, bancs de montage; construction, entretien, rénovation et réparation de véhicules de combat et composants de véhicules et de systèmes d'armement, informations en matière de réparation et de rénovation de véhicules, rechapage de pneus

Revendications

Date de priorité de production: 27 avril 2017, Pays ou Bureau: FRANCE, demande no: 174357792 en liaison avec le même genre de produits et en liaison avec le même genre de services

Numéro de la demande 1,864,978

Date de production 2017-10-27

Langue de la demande Anglais

DÉTAILS DU REQUÉRANT ET DE L'AGENT

Requérant

CUP & CINO Kaffeessystem-Vertrieb GmbH &
Co. KG
Paderborner Str. 33
33161 Hövelhof
GERMANY

Agent

GOWLING WLG (CANADA) LLP
SUITE 1600, 1 FIRST CANADIAN PLACE, 100
KING STREET WEST, TORONTO, ONTARIO,
M5X1G5

DÉTAILS DE LA MARQUE DE COMMERCE

Type de la marque de commerce

Dessin

Représentation visuelle



Revendication de couleur

La couleur est revendiquée comme caractéristique de la marque de commerce. L'arrière-plan du dessin est noir, les mots CUP et CINO sont blancs, et le signe & est rouge.

Produits

Classe 11

Voyants pour machines à café; appareils électroniques de chauffage de l'eau et du lait pour machines à café; installations de production de vapeur; ustensiles de cuisine électriques; réfrigérateurs électriques pour machines à café; installations de conditionnement d'air pour machines à café; conduits de chauffage ainsi qu'appareils de nettoyage et filtres métalliques pour machines à café électriques; torrificateurs à café électriques; machines à café.

Numéro de la demande 1,866,489

Date de production 2017-11-06

Langue de la demande Français

DÉTAILS DU REQUÉRANT ET DE L'AGENT

Requérant

Les Vêtements Twig Nation S.E.N.C.
338 Ch Du Pré-Vert
Mont-Tremblant
QUÉBEC J8E 2S3

Agent

LAVERY DE BILLY S.E.N.C.R.L.
925, Grande Allée Ouest, Bureau 500,
Québec, QUÉBEC, G1S1C1

DÉTAILS DE LA MARQUE DE COMMERCE

Type de la marque de commerce

Dessin

Représentation visuelle



Produits

Classe 25

Vêtements, notamment, tee-shirts, casquettes, bonnets tricotés, sweat-shirts, polos, camisoles, sweat-shirts avec col en V, chandails à manches longues (Henley), vestes à boutons (Cardigans)

Numéro de la demande 1,867,184
Langue de la demande Anglais

Date de production 2017-11-09

DÉTAILS DU REQUÉRANT ET DE L'AGENT

Requérant

André Geske
Mühlenkamp 11
32312 Lübbecke
GERMANY

Agent

DALE & LESSMANN LLP
181 UNIVERSITY AVENUE, SUITE 2100,
TORONTO, ONTARIO, M5H3M7

DÉTAILS DE LA MARQUE DE COMMERCE

Type de la marque de commerce
Dessin

Représentation visuelle



Satisfyer

Produits

Classe 10

Appareils de stimulation sexuelle pour adultes, notamment vibromasseurs mécaniques; vibromasseurs; vibromasseurs à usage personnel.

Numéro de la demande 1,869,213
Langue de la demande Anglais

Date de production 2017-11-22

DÉTAILS DU REQUÉRANT

Requérant

ED BAKKER

322-1575 Begbie St

Victoria

BRITISH COLUMBIA V8R 1L2

DÉTAILS DE LA MARQUE DE COMMERCE

Type de la marque de commerce

Dessin

Représentations visuelles

Wild Weather Racquet Skills



Wild Weather Racquet Skills



Revendication de couleur

La couleur est revendiquée comme caractéristique de la marque de commerce. La couleur est revendiquée comme caractéristique de la marque de commerce : l'image d'éclair contient un bonhomme sourire jaune dont le contour du visage, les yeux et le sourire sont noirs, et le contour de l'éclair est également noir, tous ces éléments figurant sur un arrière-plan gris entouré d'un cercle jaune; l'image de goutte d'eau contient un bonhomme sourire jaune dont le contour du visage, les yeux et le sourire sont noirs, la goutte d'eau étant bleu foncé, tous ces éléments figurant sur un arrière-plan bleu clair entouré d'un cercle bleu foncé; l'image d'arc-en-ciel contient un bonhomme sourire jaune dont le contour du visage, les yeux et le sourire sont noirs, avec un arc-en-ciel dont l'arc du haut est rouge, l'arc suivant est orange, l'arc suivant est jaune, l'arc suivant est vert, l'arc suivant est bleu clair, l'arc suivant est noir et le dernier arc est violet, tous ces éléments figurant sur un arrière-plan vert clair entouré d'un cercle vert foncé.

Produits

Classe 09

(1) Didacticiels pour enfants.

Classe 16

(2) Livrets.

Classe 25

(3) Vêtements de sport.

Services

Classe 41

Cours de tennis.

Numéro de la demande 1,870,476

Date de production 2017-11-29

Langue de la demande Anglais

DÉTAILS DU REQUÉRANT ET DE L'AGENT

Requérant

Humii Incorporated
160 Main Street South, Unit 6
Brampton
ONTARIO L6W 2E1

Agent

KATE HENDERSON
128 Vine Avenue, Toronto, ONTARIO, M6P1V7

DÉTAILS DE LA MARQUE DE COMMERCE

DON'T BE LEFT BEHIND

Type de la marque de commerce

Mot

Services

Classe 36

(1) Location de bureaux pour le travail partagé; location de cabinets médicaux pour le cotravail; location à bail de locaux pour bureaux.

Classe 42

(2) Services de laboratoire de recherche médicale.

Classe 44

(3) Services de soins de santé et médicaux, nommément exploitation de cliniques de médecine familiale et de cliniques médicales sans rendez-vous ainsi qu'offre de pratiques et de services de médecine spécialisée, nommément de services de clinique de chirurgie plastique et esthétique, de cliniques d'audiologie et de consultation médicale ayant trait à la perte d'audition, de laboratoires d'optique, de services d'analyse médicale à des fins de diagnostic et de traitement offerts par des laboratoires médicaux, ainsi que de services et de cliniques de cardiologie, de radiologie, d'optométrie et de pharmacie; services de télémédecine; services de soins de santé et médicaux, nommément offre de tests métaboliques pour les besoins nutraceutiques; services de soins de santé et médicaux, nommément évaluations et traitements holistiques et naturopathiques de la santé, nommément évaluation et traitement de patients par la naturopathie, les traitements naturels et les soins de santé naturopathiques, ainsi que conseils connexes; évaluations et traitements chiropratiques; exploitation de cliniques médicales; traitements de physiothérapie et réadaptation physique; évaluations de perte de poids, ainsi qu'ordonnance et gestion de régimes de perte de poids et de programmes d'exercice; services de consultation en alimentation et en nutrition ainsi qu'ordonnance, administration et supervision de régimes alimentaires; ordonnance d'exercices à des fins médicales, nommément ordonnance de programmes d'entraînement physique personnalisés pour patients atteints de troubles musculosquelettiques, cardiovasculaires, neurologiques et métaboliques; services médicaux, nommément offre d'information dans les domaines de la perte de poids, de l'obésité et du traitement des maladies associées à l'obésité; hormonothérapie; services de chirurgie esthétique; offre de chirurgie esthétique, de services de massage, de traitements cosmétiques topiques et de services de traitement de la peau, nommément offre d'interventions et de services de resserrement des tissus cutanés, d'épilation,

de rajeunissement de la peau, de réduction de la cellulite et de définition du contour du visage et du corps, notamment d'élimination et de réduction d'excès de peau et de gras au moyen de la chirurgie et de méthodes non chirurgicales, notamment de traitement au laser de faible puissance, de dépresso-massage, d'ultrasons haute fréquence focalisés et de cryolipolyse; chirurgie pour la pose de ballons intragastriques; tests génétiques à des fins médicales; services de tests de fertilité et de traitement de la stérilité chez les humains; services de dentisterie et dentisterie cosmétique; services de chirurgie de l'oeil au laser; remplacement de cheveux; greffe de cheveux; thérapie par perfusion de vitamines, de minéraux et d'acides aminés; thérapie par plasma riche en plaquettes (PRP); traitements cosmétiques par injection intradermique, notamment injections de toxine botulique, injection d'agents de remplissage dermique et traitements par injection de gel pour redonner du volume à la peau.

Numéro de la demande 1,870,735

Date de production 2017-11-30

Langue de la demande Anglais

DÉTAILS DU REQUÉRANT ET DE L'AGENT

Requérant

CoolWhey, Inc.
66 Broadway Ave., #1807
Toronto
ONTARIO M4P 1T6

Agent

FASKEN MARTINEAU DUMOULIN LLP
800 rue Square-Victoria, BUREAU 3700, C.P.
242, MONTREAL, QUEBEC, H4Z1E9

DÉTAILS DE LA MARQUE DE COMMERCE

Type de la marque de commerce

Dessin

Représentation visuelle



Produits

Classe 30

Yogourt glacé; barres de crème glacée; sandwichs à la crème glacée; crème glacée.

Numéro de la demande 1,871,124

Date de production 2017-12-04

Langue de la demande Anglais

DÉTAILS DU REQUÉRANT ET DE L'AGENT

Requérant

SODICK CO., LTD.
3-12-1, Nakamachidai
Tsuzuki-ku, Yokohama
Kanagawa 224-8522
JAPAN

Agent

MACRAE & CO.
P.O. BOX 806, STATION B, 222 SOMERSET
STREET WEST, SUITE 600, OTTAWA,
ONTARIO, K2P2G3

DÉTAILS DE LA MARQUE DE COMMERCE

Type de la marque de commerce

Dessin

Représentation visuelle



Revendication de couleur

La couleur est revendiquée comme caractéristique de la marque de commerce. Le dessin est or.

Produits

Classe 01

(1) Fluides pour machines à décharge électrique, à savoir produits chimiques pour le travail des métaux ainsi qu'additifs chimiques connexes; solvants dégraissants pour processus de fabrication; agents chimiques pour l'élimination de l'acide en fabrication industrielle; détergents à usage industriel.

Classe 02

(2) Antirouilles pour métaux.

Classe 04

(3) Huiles et graisses minérales à usage industriel [autres que pour le carburant]; huile de gravure par étincelage pour le travail des métaux; huile de coupe pour le travail industriel des métaux; huiles et graisses lubrifiantes industrielles.

Classe 07

(4) Fraiseuses pour le travail des métaux; étaux-limeurs pour le travail des métaux; machines-outils pour le travail des métaux; commandes numériques pour machines à travailler les métaux; machines à décharge électrique pour le travail des métaux, notamment pour l'étincelage à fil, l'étincelage par enfonçage et le perçage rapide; machines d'usinage par faisceaux d'électrons, notamment machines pour la coupe, le polissage ou la finition de pièces en métal et en céramique; imprimantes tridimensionnelles (3D) pour le métal; machines de moulage par injection, notamment machines de moulage de plastique par injection et machines de moulage de métal par injection; machines de moulage sous pression; machines à mélanger et à former le caoutchouc; presses à usage industriel; machines de fabrication de semi-conducteurs; machines à éplucher, à trancher et à mélanger les aliments à usage industriel; machines à capsuler les bouteilles pour l'alimentation; machines pour l'emballage d'aliments; machines pour faire des nouilles; machines pour la fabrication de tofu; pulvérisateurs pour la transformation d'aliments; batteurs d'aliments à usage commercial; machines à pétrir; matrices à étirer pour le formage des métaux; moules, à savoir pièces de machine pour la transformation du plastique; moteurs ca et moteurs cc [sauf ceux pour les véhicules terrestres, mais incluant les pièces pour les moteurs ca et les moteurs cc]; moteurs linéaires; servomoteurs à courant alternatif; moteurs à usage industriel; commandes pour moteurs à usage industriel; filtres à air pour moteurs; électrodes cylindriques pour machines à décharge électrique pour le travail des métaux; machines de coupe pour le travail des métaux; outils de coupe en carbure métallique; outils à pointe de diamant pour couper les métaux.

Classe 09

(5) Ordinateurs; commandes informatiques numériques pour machines à travailler les métaux; logiciels pour le fonctionnement et la commande de machines à travailler les métaux; logiciels de conception et de fabrication assistées par ordinateur [CAO/FAO]; télécommandes pour la commande de machines industrielles; aimants à usage industriel; fils-électrodes pour machines à décharge électrique pour le travail des métaux; règles à haute précision et marbres de précision pour la vérification du parallélisme et de l'équerrage pour l'offre d'un plan de référence précis pour machines à travailler les métaux; diodes électroluminescentes (DEL); diodes laser; lasers de coupe à usage industriel; rubans à mesurer au laser; semi-conducteurs; puces à semi-conducteurs; ozoneurs.

Services

Classe 37

Réparation et entretien de machines et d'outils de travail des métaux; réparation et entretien de commandes numériques pour machines à travailler les métaux; réparation et entretien de machines à décharge électrique; réparation et entretien de centres d'usinage; réparation et entretien d'imprimantes 3D; réparation et entretien de machines de moulage de métal par injection; réparation et entretien de machines de moulage de plastique par injection; réparation et entretien de moteurs électriques et de commandes connexes; réparation et entretien de machines pour la transformation industrielle d'aliments et de boissons; réparation et entretien de machines de distribution d'électricité; réparation et entretien de machines industrielles électroniques pour le travail des métaux; réparation et entretien de luminaires électriques.

Numéro de la demande 1,872,269

Date de production 2017-12-11

Langue de la demande Anglais

DÉTAILS DU REQUÉRANT ET DE L'AGENT

Requérant

PROGRESS PROCESS HOLDING
CORPORATION
1707-2975 Atlantic Ave
Coquitlam
BRITISH COLUMBIA V3B 0C5

Agent

JASON D. GOLBEY
(GOLBEY LAW CORPORATION), 2707 Clarke
Street, Port Moody, BRITISH COLUMBIA,
V3H1Z5

DÉTAILS DE LA MARQUE DE COMMERCE

Type de la marque de commerce

Dessin

Représentation visuelle



Services

Classe 35

(1) Offre d'une base de données interrogeable en ligne pour la vente des produits et des services de tiers.

Classe 38

(2) Offre de babillards interactifs en ligne pour la description des produits et des services de tiers.

Numéro de la demande 1,873,002

Date de production 2017-12-14

Langue de la demande Anglais

DÉTAILS DU REQUÉRANT ET DE L'AGENT

Requérant

ONTEL PRODUCTS CORPORATION
21 Law Drive
Fairfield, NJ 07004
UNITED STATES OF AMERICA

Agent

DICKINSON WRIGHT LLP
199 Bay Street, Suite 2200, P.O. Box 447,
Commerce Court : Postal Station, Toronto,
ONTARIO, M5L1G4

DÉTAILS DE LA MARQUE DE COMMERCE

Type de la marque de commerce

Dessin

Représentation visuelle



Services

Classe 35

Services de magasin de vente au détail en ligne de divers de biens de consommation, nommément de ce qui suit : aspirateurs et accessoires d'aspirateur, mètres à ruban tout usage, balais électriques, brosses à récurer et laveuses à pression portatives motorisées, ampoules, lampes et de lanternes portatives à piles, lampes de sécurité activées par le mouvement, radiateurs électriques portatifs, batteries de cuisine et sacs de cuisson pour fours à micro-ondes, glacières portatives non électriques, humidificateurs et purificateurs d'air portatifs, compresseurs d'air, appareils et instruments médicaux, appareils d'exercice, équipement d'exercice et extenseurs à usage thérapeutique et pour la réadaptation, articles de gymnastique et de sport, équipement de gymnase, équipement automobile, produits de nettoyage, contenants pour aliments et boissons, articles de lunetterie, cosmétiques et appareils cosmétiques, jouets et articles de jeu, literie, outils à main et instruments manuels à usage personnel, hachoirs à main, robots culinaires manuels, brosses à cheveux lissantes électriques, produits et accessoires de soins capillaires, paillasons, pinces autres qu'en métal pour fixer des téléphones mobiles, des

assistants numériques personnels (ANP) et des ordinateurs personnels de poche, récepteurs de système mondial de localisation (GPS), lecteurs MP3 et radios interactives (émetteurs-récepteurs portatifs) ainsi que vêtements.

Numéro de la demande 1,873,516

Date de production 2017-12-18

Langue de la demande Anglais

DÉTAILS DU REQUÉRANT ET DE L'AGENT

Requérant

Ride Control, LLC
39300 Country Club Drive
Farmington Hills, MI 48331
UNITED STATES OF AMERICA

Agent

PERLEY-ROBERTSON, HILL & MCDUGALL
LLP
1400 - 340 ALBERT STREET, OTTAWA,
ONTARIO, K1R0A5

DÉTAILS DE LA MARQUE DE COMMERCE

Type de la marque de commerce

Dessin

Représentation visuelle



Services

Classe 35

Organisation et offre de programmes de récompenses pour la promotion des ventes de composants de véhicule, notamment offre de programmes de fidélisation à des entreprises pour encourager les consommateurs à acheter des composants de véhicule de tiers; offre de services d'information destinée aux consommateurs et de recommandations dans le domaine des véhicules, notamment des automobiles et des camions semi-remorques; offre de services d'information destinée aux consommateurs et de recommandations dans le domaine des services de réparation de véhicules.

Revendications

Date de priorité de production: 03 août 2017, Pays ou Bureau: ÉTATS-UNIS D'AMÉRIQUE, demande no: 87/555,246 en liaison avec le même genre de services

Numéro de la demande 1,874,077
Langue de la demande Anglais

Date de production 2017-12-20

DÉTAILS DU REQUÉRANT ET DE L'AGENT

Requérant

TRUE NORTH SALMON CO. LTD.
40 Wellington Row
Saint John
NEW BRUNSWICK E2L 3H3

Agent

STEWART MCKELVEY
PURDY'S WHARF TOWER ONE, 1959
UPPER WATER STREET, SUITE 900, P.O.
BOX 997, HALIFAX, NOVA SCOTIA, B3J2X2

DÉTAILS DE LA MARQUE DE COMMERCE

Type de la marque de commerce
Dessin

Représentation visuelle



Produits

Classe 29

Produits de la mer, non vivants; produits de la mer congelés; plats principaux préparés composés principalement de produits de la mer; poisson.

Numéro de la demande 1,874,078
Langue de la demande Anglais

Date de production 2017-12-20

DÉTAILS DU REQUÉRANT ET DE L'AGENT

Requérant

TRUE NORTH SALMON CO. LTD.
40 Wellington Row
Saint John
NEW BRUNSWICK E2L 3H3

Agent

STEWART MCKELVEY
PURDY'S WHARF TOWER ONE, 1959
UPPER WATER STREET, SUITE 900, P.O.
BOX 997, HALIFAX, NOVA SCOTIA, B3J2X2

DÉTAILS DE LA MARQUE DE COMMERCE

Type de la marque de commerce
Dessin

Représentation visuelle



Produits

Classe 29

Produits de la mer, non vivants; produits de la mer congelés; plats principaux préparés composés principalement de produits de la mer; poisson.

Numéro de la demande 1,874,482**Date de production** 2017-12-21**Langue de la demande** Anglais

DÉTAILS DU REQUÉRANT ET DE L'AGENT

Requérant

Pfizer Inc.
235 East 42nd Street
New York, NY 10017
UNITED STATES OF AMERICA

Agent

TORYS LLP
SUITE 3000, 79 WELLINGTON ST. W., BOX
270, TD CENTRE, TORONTO, ONTARIO,
M5K1N2

DÉTAILS DE LA MARQUE DE COMMERCE

RAYLUMI

Type de la marque de commerce

Caractères standard

Produits**Classe 05**

Préparations pharmaceutiques pour la prévention et le traitement des maladies mentales, des maladies nerveuses dégénératives et des troubles du cerveau, nommément des troubles de l'humeur, des troubles anxieux, des troubles cognitifs, de la maladie d'Alzheimer, de l'infirmité motrice cérébrale, de la maladie de Parkinson, de la maladie de Huntington et de la sclérose en plaques, aucun des produits susmentionnés n'étant conçu pour l'embolisation, le traitement des troubles de l'appareil circulatoire ou le traitement des tumeurs et des malformations artérioveineuses; préparations pharmaceutiques pour la prévention et le traitement des troubles des nerfs crâniens et du nerf facial, des lésions, des maladies et des troubles du tissu conjonctif ainsi que des lésions, des maladies et des troubles des os et du cartilage, aucun des produits susmentionnés n'étant conçu pour l'embolisation, le traitement des troubles de l'appareil circulatoire ou le traitement des tumeurs et des malformations artérioveineuses; préparations pharmaceutiques pour la prévention et le traitement des maladies et des troubles neuromusculaires et neurologiques, nommément des maladies et des troubles du système nerveux central, nommément des infections du système nerveux central, des maladies du cerveau, de la dyskinésie associée au système nerveux central, des maladies et des troubles musculaires, nommément des maladies et des troubles inflammatoires des muscles et de la dystrophie musculaire, des troubles de la motilité oculaire ainsi que des infections, des lésions et des maladies de la moelle épinière, et des crises épileptiques, aucun des produits susmentionnés n'étant conçu pour l'embolisation, le traitement des troubles de l'appareil circulatoire ou le traitement des tumeurs et des malformations artérioveineuses; préparations pharmaceutiques pour la prévention et le traitement des maladies génito-urinaires, nommément des maladies inflammatoires du pelvis, de la vaginite, de l'algoménorrhée, de l'érosion du col, des cervicites, de la métrite du col, de la cervicite utérine, de l'endométriose, des infections transmissibles sexuellement, du dysfonctionnement érectile et sexuel, de la stérilité et de l'incontinence, aucun des produits susmentionnés n'étant conçu pour l'embolisation, le traitement des troubles de l'appareil circulatoire ou le traitement des tumeurs et des malformations artérioveineuses; préparations pharmaceutiques pour la prévention et le traitement des maladies et des troubles cardiovasculaires, gastro-intestinaux, sanguins, oncologiques, ophtalmologiques et respiratoires, aucun des produits susmentionnés n'étant conçu pour l'embolisation, le traitement des troubles de

l'appareil circulatoire ou le traitement des tumeurs et des malformations artérioveineuses; préparations pharmaceutiques pour la prévention et le traitement des maladies et des troubles auto-immuns, notamment des maladies du collagène, de la polyarthrite rhumatoïde, du lupus érythémateux disséminé, de la pelade et de la sclérodermie généralisée, aucun des produits susmentionnés n'étant conçu pour l'embolisation, le traitement des troubles de l'appareil circulatoire ou le traitement des tumeurs et des malformations artérioveineuses; préparations pharmaceutiques pour la prévention et le traitement des allergies, de l'hypertension, de la ménopause, de la neuropathie diabétique, de l'arthrite et de la douleur, aucun des produits susmentionnés n'étant conçu pour l'embolisation, le traitement des troubles de l'appareil circulatoire ou le traitement des tumeurs et des malformations artérioveineuses; antibiotiques, anti-infectieux, anti-inflammatoires, antifongiques, antiviraux, contraceptifs pharmaceutiques oraux et injectables, vaccins pour les humains, aucun des produits susmentionnés n'étant conçu pour l'embolisation, le traitement des troubles de l'appareil circulatoire ou le traitement des tumeurs et des malformations artérioveineuses; préparations pharmaceutiques pour la prévention et le traitement du tabagisme, aucun des produits susmentionnés n'étant conçu pour l'embolisation, le traitement des troubles de l'appareil circulatoire ou le traitement des tumeurs et des malformations artérioveineuses; préparations pharmaceutiques pour la prévention et le traitement des maladies et des troubles des reins, aucun des produits susmentionnés n'étant conçu pour l'embolisation, le traitement des troubles de l'appareil circulatoire ou le traitement des tumeurs et des malformations artérioveineuses; préparations pharmaceutiques pour la prévention et le traitement des maladies, des troubles et des infections du système endocrinien, notamment des troubles de la croissance et de la glande thyroïde, aucun des produits susmentionnés n'étant conçu pour l'embolisation, le traitement des troubles de l'appareil circulatoire ou le traitement des tumeurs et des malformations artérioveineuses; préparations pharmaceutiques pour la prévention et le traitement de l'amyotrophie, aucun des produits susmentionnés n'étant conçu pour l'embolisation, le traitement des troubles de l'appareil circulatoire ou le traitement des tumeurs et des malformations artérioveineuses; préparations pharmaceutiques pour la prévention et le traitement des maladies inflammatoires, notamment des maladies inflammatoires chroniques de l'intestin, des maladies inflammatoires des articulations, des maladies inflammatoires du tissu conjonctif ainsi que des maladies et des troubles inflammatoires des muscles, aucun des produits susmentionnés n'étant conçu pour l'embolisation, le traitement des troubles de l'appareil circulatoire ou le traitement des tumeurs et des malformations artérioveineuses; préparations pharmaceutiques pour la prévention et le traitement des maladies et des troubles métaboliques, notamment du diabète, de l'hypoglycémie, de la dystrophie musculaire, de la drépanocytose, de la stéatohépatite non alcoolique et de l'anémie, aucun des produits susmentionnés n'étant conçu pour l'embolisation, le traitement des troubles de l'appareil circulatoire ou le traitement des tumeurs et des malformations artérioveineuses; préparations pharmaceutiques pour la prévention et le traitement des maladies et des troubles dermatologiques, notamment de l'eczéma, de la dermatite atopique, du psoriasis, des infections cutanées bactériennes, des mycoses cutanées, des infections cutanées virales, des infections cutanées parasitaires, de l'acné, des pyodermites, des érosions, des ulcères, des traumatismes, des brûlures, de la douleur et de l'inflammation, aucun des produits susmentionnés n'étant conçu pour l'embolisation, le traitement des troubles de l'appareil circulatoire ou le traitement des tumeurs et des malformations artérioveineuses.

Numéro de la demande 1,874,875

Date de production 2017-12-22

Langue de la demande Anglais

DÉTAILS DU REQUÉRANT ET DE L'AGENT

Requérant

BRAND BOX S.R.L.
Via Cascina Lari 20
San Miniato (Pisa)
ITALY

Agent

ROBIC
630, boul. René-Lévesque Ouest, 20e étage,
Montréal, QUEBEC, H3B1S6

DÉTAILS DE LA MARQUE DE COMMERCE

Type de la marque de commerce

Dessin

Représentation visuelle

 ARKISTAR

Produits

Classe 18

(1) Mallettes de voyage en cuir; étuis en cuir pour cartes de crédit; étuis porte-clés en cuir; étuis porte-clés en similicuir; sacs de voyage; bagages de voyage; malles, à savoir bagages; malles; coffres bas; mallettes de toilette vendues vides; sacs, nommément sacs à bandoulière, sacs cylindriques, sacs à roulettes, sacs de plage, sacs de sport; sacs de voyage, à savoir maroquinerie; sacs en cuir; sacs à main pour hommes; sacs à cordon coulissant; petits sacs pour hommes; sacs pour vêtements de sport; sacs à provisions en cuir; sacs à main; petits sacs à main; sacs polochons de voyage; grands fourre-tout pour vêtements de sport; pochettes pour maquillage, clés et autres articles personnels; sacs pour parapluies; mallettes pour documents; étuis pour porte-noms; sacs de taille; sacs-pochettes; étuis porte-clés en peaux; serviettes pliantes; sacs polochons; pochettes en cuir; mallettes; mallettes en similicuir; valises court-séjour; valises; valises en cuir; sacs à dos de promenade; havresacs; bagages; sacs de transport tout usage.

Classe 25

(2) Vêtements en cuir ou en similicuir, nommément vestes, pantalons, chemises, jupes et gilets; vêtements en laine, nommément chandails, chapeaux, chaussettes et collants; vêtements en denim, nommément vestes en denim, jeans en denim, chemises en denim; vêtements en cachemire, nommément cardigans, manteaux, chandails molletonnés, vestes, chandails, pantalons, pulls et tee-shirts; vêtements en soie, nommément vestes, chandails, cravates, foulards et châles; vêtements d'extérieur, nommément gants et mitaines; tenues de détente; costumes; vêtements à l'épreuve des intempéries, nommément vestes et pantalons; costumes à rayures fines; robes en peaux; costumes trois pièces, à savoir vêtements; robes du soir; blouses; vêtements pour enfants, nommément pyjamas, vestes, chemises, pantalons, chasubles; ballerines; bandanas, à savoir mouchoirs de cou; blazers; combinés-slips; blousons d'aviateur; articles chaussants pour hommes et femmes, nommément chaussures, espadrilles, sandales, tongs, chaussettes; articles chaussants et bottes pour enfants; articles chaussants tout-aller;

articles chaussants en bois, nommément sabots; articles chaussants non conçus pour le sport, nommément chaussures tout-aller, chaussures habillées, chaussures en cuir; articles chaussants d'entraînement; articles chaussants pour nourrissons; articles chaussants de sport; chemises; chemises à manches longues; chemises à manches courtes; débardeurs; gilets de sport; vêtements coupe-vent, nommément blousons, manteaux, chemises, ensembles et pantalons coupe-vent; chapeaux en fourrure; chapeaux imperméables; chapeaux en laine; manteaux; manteaux de cuir; manteaux de fourrure; manteaux en coton; manteaux en denim; capuchons, à savoir vêtements; cardigans; ceinturons, à savoir vêtements; courroies de chaussure; ceintures, à savoir vêtements; ceintures en similicuir; ceintures en tissu, à savoir vêtements; ceintures en cuir, à savoir vêtements; ceintures porte-monnaie, à savoir vêtements; tours de cou, à savoir parties de vêtement; habits; complets; ensembles imperméables; layette, à savoir vêtements; vêtements de plage, nommément cache-maillots, robes et paréos; mouchoirs de cou; chandails molletonnés; chandails molletonnés à capuchon; foulards, à savoir articles vestimentaires; vestes, à savoir vêtements; gilets coupe-vent; gilets matelassés; blousons; vestes sans manches; jupes; salopettes; gants, à savoir vêtements; mitaines; gants d'hiver; prêt-à-porter, nommément vestes, vestons sport, pantalons, pantalons courts et chemises à manches courtes; tricots, à savoir vêtements, nommément chapeaux en tricot, vestes en tricot, hauts en tricot, gants tricotés; jeans; tongs, à savoir articles chaussants; maillots, à savoir vêtements, nommément maillots de sport; leggings, à savoir jambières; chandails à encolure en V; chandails à col roulé; bonneterie; chandails; manchons, à savoir vêtements; mantes de fourrure; gilets; pantalons; pantoufles; cache-oreilles, à savoir vêtements; parkas; passe-montagnes; pelisses; plastrons, à savoir devants de chemise; ponchos; combinaisons de plage; chandails ras du cou; chandails à manches longues; pulls sans manches; sandales; sandales de bain; chaussures; pantoufles de bain; chaussures de course; chaussures pour femmes; chaussons de gymnastique; chaussures d'entraînement; chaussures en cuir; chaussures en toile; chaussures en caoutchouc; châles; foulards; smokings; shorts; semelles intérieures; pardessus; vêtements d'extérieur, nommément tabliers, capes, pourpoints, vareuses, imperméables, cache-épaules, vestons sport, gilets, coupe-vent; jupons; bottes; demi-bottes; brodequins; étoles; semelles pour articles chaussants; semelles de chaussure; semelles de pantoufle; tailleurs; chaussures à talons; poches pour vêtements; hauts, à savoir vêtements, nommément hauts d'entraînement, hauts tissés, hauts à capuchon; trench-coats; ensembles d'entraînement; ensembles, à savoir vêtements, nommément combinés-slips, combinaisons; coordonnés; robes de chambre; voiles, à savoir vêtements; sabots.

Revendications

Date de priorité de production: 11 juillet 2017, Pays ou Bureau: ITALIE, demande no: 302017000077631 en liaison avec le même genre de produits

Numéro de la demande 1,875,334

Date de production 2017-12-28

Langue de la demande Anglais

DÉTAILS DU REQUÉRANT ET DE L'AGENT

Requérant

Toplan Co., Ltd.
13, Neunggil-ro 115beon-gil
Danwon-gu, Ansan-si
Gyeonggi-do
REPUBLIC OF KOREA

Agent

BERESKIN & PARR LLP/S.E.N.C.R.L., S.R.L.
SCOTIA PLAZA, 40 KING STREET WEST,
40th FLOOR, TORONTO, ONTARIO, M5H3Y2

DÉTAILS DE LA MARQUE DE COMMERCE

Toplan

Type de la marque de commerce

Mot

Produits

Classe 10

Instruments dentaires; appuis pour prothèses dentaires; vis à os dentaires; digues dentaires; fraises à usage dentaire; instruments chirurgicaux à usage dentaire; appareils de chirurgie dentaire, nommément lampes dentaires; implants dentaires; corps d'implant à usage dentaire; ponts implantaires à usage dentaire; instruments chirurgicaux pour implants à usage dentaire; tarauds pour implants à usage dentaire; rallonges pour implants à usage dentaire; piliers implantaires à usage dentaire; couronnes dentaires; chapes dentaires.

Services

Classe 35

Services de magasin de vente en gros d'instruments dentaires; services de magasin de vente au détail d'instruments dentaires; services de magasin de vente en gros de vis dentaires; services de magasin de vente au détail de vis dentaires; services d'agence pour la vente de vis dentaires; services de magasin de vente en gros de fraises à usage dentaire; services de magasin de vente en gros de gabarits de perçage à usage dentaire; services de magasin de vente au détail de gabarits de perçage à usage dentaire; services de magasin de vente au détail de fraises à usage dentaire; services de magasin de vente en gros d'instruments pour la dentisterie prothétique; services de magasin de vente au détail d'instruments pour la dentisterie prothétique; services de magasin de vente en gros d'instruments chirurgicaux à usage dentaire; services de magasin de vente au détail d'instruments chirurgicaux à usage dentaire; services de magasin de vente en gros de corps d'implant à usage dentaire; services de magasin de vente au détail de corps d'implant à usage dentaire; services de magasin de vente en gros d'implants dentaires; services de magasin de vente au détail d'implants dentaires.

Revendications

Date de priorité de production: 03 juillet 2017, Pays ou Bureau: RÉPUBLIQUE DE CORÉE, demande no: 40-2017-0082179 en liaison avec le même genre de services; 03 juillet 2017, Pays ou Bureau: RÉPUBLIQUE DE CORÉE, demande no: 40-2017-0082178 en liaison avec le même genre de produits

Numéro de la demande 1,876,961

Date de production 2018-01-11

Langue de la demande Anglais

DÉTAILS DU REQUÉRANT ET DE L'AGENT

Requérant

Valley Agricultural Software
3950 South K Street
Tulare, CA 93274
UNITED STATES OF AMERICA

Agent

OSLER, HOSKIN & HARCOURT LLP
SUITE 1900, 340 ALBERT STREET,
OTTAWA, ONTARIO, K1R7Y6

DÉTAILS DE LA MARQUE DE COMMERCE

Type de la marque de commerce

Dessin

Représentation visuelle



Revendication de couleur

La couleur est revendiquée comme caractéristique de la marque de commerce. Les couleurs de la marque de commerce sont le vert mousse (selon le modèle de couleurs CMJN : C=50, M=15, J=25, N=30), l'olive (selon le modèle de couleurs CMJN : C=45, M=10, J=90, N=0) et le jaune-vert (selon le modèle de couleurs CMJN : C=20, M=0, J=100, N=0). .

Produits

Classe 09

Logiciels et matériel informatique pour la gestion et la surveillance de troupeaux laitiers; logiciels et matériel informatique pour la saisie de données et la surveillance de tâches quotidiennes dans le domaine de la gestion de troupeaux laitiers; logiciels et matériel informatique pour la gestion et la surveillance de salles de traite et la mesure de la production de lait dans des fermes laitières; logiciels et matériel informatique pour la gestion de la nourriture pour animaux et des systèmes d'alimentation animale dans des fermes laitières.

Numéro de la demande 1,877,282

Date de production 2018-01-12

Langue de la demande Anglais

DÉTAILS DU REQUÉRANT ET DE L'AGENT

Requérant

Asymptote Limited
Sovereign House
Chivers Way, Histon
Cambridge CB24 9BZ
UNITED KINGDOM

Agent

BERESKIN & PARR LLP/S.E.N.C.R.L., S.R.L.
SCOTIA PLAZA, 40 KING STREET WEST,
40th FLOOR, TORONTO, ONTARIO, M5H3Y2

DÉTAILS DE LA MARQUE DE COMMERCE

ICESTART

Type de la marque de commerce

Mot

Produits

Classe 01

(1) Produits chimiques de nucléation à usage scientifique, nommément pour assurer la viabilité de cellules congelées et décongelées.

Classe 05

(2) Produits chimiques de nucléation de glace à usage médical, nommément pour assurer la viabilité de cellules congelées et décongelées.

Revendications

Date de priorité de production: 13 juillet 2017, Pays ou Bureau: ROYAUME-UNI, demande no: 3243495 en liaison avec le même genre de produits

Numéro de la demande 1,877,549

Date de production 2018-01-15

Langue de la demande Anglais

DÉTAILS DU REQUÉRANT ET DE L'AGENT

Requérant

Cloudy Sundays Corp.
180 Ragged Point Rd
Saint John
NEW BRUNSWICK E2K 5C4

Agent

AARON M. SAVAGE
(COX & PALMER), 77 WESTMORLAND
STREET, SUITE 300, FREDERICTON, NEW
BRUNSWICK, E3B6Z3

DÉTAILS DE LA MARQUE DE COMMERCE

Type de la marque de commerce

Dessin

Représentation visuelle

Tír na nÓg



Forest School

Traduction des caractères étrangers

Selon le requérant, la traduction anglaise des mots irlandais est LAND OF YOUTH.

Produits

Classe 16

(1) Blocs-notes.

Classe 25

(2) Vêtements et marchandises, notamment tee-shirts, chandails molletonnés et vestes.

Services

Classe 35

(1) Conseils concernant l'exploitation de franchises ayant trait à l'enseignement de plein air pour les jeunes enfants.

Classe 39

(2) Excursions en plein air, nommément guides touristiques en milieu sauvage, expéditions de randonnée pédestre, expéditions de camping, expéditions d'observation de la faune et expéditions d'interprétation de la nature.

Classe 41

(3) Camps d'été comportant des cours et des ateliers ayant trait à l'éducation des jeunes enfants en plein air, à la sensibilisation à l'environnement, aux enjeux touchant l'environnement, à la bonne condition physique, à l'alimentation, au développement personnel et au bien-être, à l'artisanat, au divertissement pour enfants ainsi qu'aux activités récréatives.

(4) Services d'enseignement et de formation pour les enseignants ainsi que les professionnels des secteurs public et privé, nommément offre de cours, de conférences, d'ateliers dans les domaines du développement du leadership, du développement personnel et professionnel et de la protection de l'environnement.

Numéro de la demande 1,877,555

Date de production 2018-01-15

Langue de la demande Anglais

DÉTAILS DU REQUÉRANT ET DE L'AGENT

Requérant

Cloudy Sundays Corp.
180 Ragged Point Rd
Saint John
NEW BRUNSWICK E2K 5C4

Agent

AARON M. SAVAGE
(COX & PALMER), 77 WESTMORLAND
STREET, SUITE 300, FREDERICTON, NEW
BRUNSWICK, E3B6Z3

DÉTAILS DE LA MARQUE DE COMMERCE

Tir na nÓg Forest School

Type de la marque de commerce

Mot

Traduction des caractères étrangers

Selon le requérant, la traduction anglaise des mots irlandais est LAND OF YOUTH.

Produits

Classe 16

(1) Blocs-notes.

Classe 25

(2) Vêtements et marchandises, nommément tee-shirts, chandails molletonnés, vestes.

Services

Classe 35

(1) Conseils concernant l'exploitation de franchises ayant trait à l'éducation des jeunes enfants en plein air.

Classe 39

(2) Excursions en plein air, nommément guides touristiques en milieu sauvage, expéditions de randonnée pédestre, expéditions de camping, expéditions d'observation de la faune et expéditions d'interprétation de la nature.

Classe 41

(3) Camps d'été comportant des cours et des ateliers ayant trait à l'éducation des jeunes enfants en plein air, à la sensibilisation à l'environnement, aux enjeux touchant l'environnement, à la bonne condition physique, à l'alimentation, au développement personnel et au bien-être, à l'artisanat, au divertissement pour enfants ainsi qu'aux activités récréatives.

(4) Services d'enseignement et de formation pour les enseignants et les professionnels des secteurs public et privé, nommément offre de cours, de conférences et d'ateliers dans les domaines du développement du leadership, du développement personnel, du perfectionnement professionnel ainsi que de la conservation et de la protection de l'environnement.

Numéro de la demande 1,877,618

Date de production 2018-01-15

Langue de la demande Anglais

DÉTAILS DU REQUÉRANT ET DE L'AGENT

Requérant

TOP Informatie Systemen B.V.
Westlandseweg 40
2624 AD DELFT
NETHERLANDS

Agent

GOWLING WLG (CANADA) LLP
550 BARRARD STREET, SUITE 2300,
VANCOUVER, BRITISH COLUMBIA, V6C2B5

DÉTAILS DE LA MARQUE DE COMMERCE

Type de la marque de commerce

Dessin

Représentation visuelle



Revendication de couleur

La couleur est revendiquée comme caractéristique de la marque de commerce. La portion triangulaire supérieure de la flèche est rouge foncé (Pantone* 485 U + 633, multiplié par 35 pour cent), la portion inférieure de la flèche est rouge clair (Pantone* 485 U), et le mot « TOPdesk » est bleu clair (Pantone* 633U). * Pantone est une marque de commerce déposée.

Produits

Classe 09

Logiciels, nommément logiciels de gestion de services pour utilisation dans les domaines des TI, de la gestion d'installations et des centres d'assistance de gestion des ressources humaines en ligne, pour l'organisation des appels entrants, le suivi de service, nommément la surveillance et l'assurance du respect des normes de rendement du service à la clientèle, la facturation, le contrôle des stocks, la gestion des relations avec la clientèle, la surveillance à distance de matériel informatique et la gestion de bases de données.

Services

Classe 42

Programmation informatique; programmation informatique pour l'aide aux divisions des centres d'assistance; services d'automatisation, nommément consultation dans les domaines des TI, de la gestion d'installations et des centres d'assistance de gestion des ressources humaines en ligne, nommément de la surveillance à distance de matériel informatique et de la gestion de bases de données, et développement de logiciels pour entreprises et particuliers dans les domaines des TI, de la gestion d'installations et de la gestion des ressources humaines en ligne; services d'automatisation, nommément analyse et dépannage de matériel informatique et de logiciels; installation, maintenance et mise à jour de logiciels pour des systèmes et des réseaux informatiques de tiers.

Numéro de la demande 1,877,714

Date de production 2018-01-16

Langue de la demande Anglais

DÉTAILS DU REQUÉRANT ET DE L'AGENT

Requérant

Abdij Sint-Sixtus, Vereniging zonder
winstoogmerk (Association without
lucrative purpose)
Donkerstraat 12
8640 Westvleteren
BELGIUM

Agent

ROBIC
630, boul. René-Lévesque Ouest, 20e étage,
Montréal, QUEBEC, H3B1S6

DÉTAILS DE LA MARQUE DE COMMERCE

Type de la marque de commerce

Dessin

Représentation visuelle



Revendication de couleur

La couleur est revendiquée comme caractéristique de la marque de commerce. La marque est constituée d'un écusson au contour noir. La partie supérieure de l'écusson est verte et contient deux clés blanches qui se croisent. La partie inférieure de l'écusson est blanche et contient un arbre vert ainsi que deux demi-cercles parallèles au bas de l'arbre, qui sont également verts. Un dessin ornemental noir sort de la partie supérieure de l'écusson. Au-dessus de l'écusson figurent les mots ABDIJ, « st. » et SIXTUS blancs avec un contour noir. Sous l'écusson figure le mot « WESTVLETEREN » blanc avec un contour noir. Le logo en entier est entouré d'une forme carrée non fermée comprenant une ligne de contour noire de chacun des quatre côtés et quatre coins blancs au contour noir.

Traduction des caractères étrangers

Selon le requérant, la traduction anglaise des mots « ABDIJ st. SIXTUS » est « ABBEY st. SIXTUS », et la traduction française est « ABBAYE st. SIXTUS ».

Produits

1,877,714

Classe 32

Bières.

Numéro de la demande 1,878,645

Date de production 2018-01-22

Langue de la demande Anglais

DÉTAILS DU REQUÉRANT

Requérant

SHENZHEN XIN CAI DA TECHNOLOGY CO.

LTD

5194 Killarney Street

Vancouver

BRITISH COLUMBIA V5R 3V9

DÉTAILS DE LA MARQUE DE COMMERCE

Lunvon

Type de la marque de commerce

Mot

Produits

Classe 20

(1) Mobilier de chambre; mobilier de salle à manger; mobilier de salle de séjour; mobilier de bureau; bacs de recyclage en plastique à usage commercial; miroirs; bambou; objets d'art faits de coques de noix; tableaux d'affichage; décorations en plastique pour produits alimentaires; nichoirs pour animaux de compagnie; plaques d'identité autres qu'en métal; urnes funéraires; crochets à manteaux en plastique; coussins; oreillers; anneaux à rideaux.

Classe 21

(2) Contenants isothermes pour aliments ou boissons; flasques; cruches en céramique; grandes tasses en céramique; ornements en porcelaine; tasses; verres à boire; distributeurs d'essuie-tout; brûle-parfums; peignes pour crêper les cheveux; brosses à cheveux; brosses à dents; cure-dents; pinceaux et brosses cosmétiques; bouteilles isothermes; chiffons d'époussetage; ornements en cristal; abreuvoirs; terrariums d'intérieur; tapettes à mouches; diffuseurs électriques de répulsifs à moustiques.

Classe 28

(3) Balles et ballons de jeu; vélos d'exercice stationnaires; rameurs; planches de surf; appeaux; piscines gonflables pour enfants; protège-tibias pour le sport; patins à glace; ornements d'arbre de Noël; articles de pêche; écrans de camouflage.

Numéro de la demande 1,878,879

Date de production 2018-01-22

Langue de la demande Anglais

DÉTAILS DU REQUÉRANT ET DE L'AGENT

Requérant

WALK-ON'S ENTERPRISES IP, LLC
3960 Burbank Drive
Baton Rouge, Louisiana 70808
UNITED STATES OF AMERICA

Agent

BORDEN LADNER GERVAIS LLP
World Exchange Plaza, 100 Queen Street,
Suite 1300, Ottawa, ONTARIO, K1P1J9

DÉTAILS DE LA MARQUE DE COMMERCE

WALK-ON'S BISTREAUX & BAR

Type de la marque de commerce

Caractères standard

Produits

Classe 25

Vêtements et articles vestimentaires, notamment chemises, polos, foulards, vestes, chemises coupe-vent, pantalons molletonnés, casquettes, à savoir couvre-chefs, chapeaux, shorts, chandails molletonnés, tee-shirts, débardeurs, sous-vêtements, visières, visières pour le sport.

Services

Classe 43

Services de restaurant et de bar; services de traiteur.

Revendications

Date de priorité de production: 22 janvier 2018, Pays ou Bureau: ÉTATS-UNIS D'AMÉRIQUE, demande no: 87/764,708 en liaison avec le même genre de produits et en liaison avec le même genre de services

Numéro de la demande 1,878,903

Date de production 2018-01-22

Langue de la demande Anglais

DÉTAILS DU REQUÉRANT ET DE L'AGENT

Requérant

OrVance, LLC
6477 Cherry Meadow Drive SE
Suite 5
Caledonia, Michigan, 49316
UNITED STATES OF AMERICA

Agent

RIDOUT & MAYBEE LLP
11 Holland Avenue, Suite 601 , Ottawa,
ONTARIO, K1Y4S1

DÉTAILS DE LA MARQUE DE COMMERCE

OrVance

Type de la marque de commerce

Caractères standard

Produits

Classe 10

Appareils orthodontiques.

Numéro de la demande 1,879,500

Date de production 2018-01-25

Langue de la demande Anglais

DÉTAILS DU REQUÉRANT ET DE L'AGENT

Requérant

Valley Agricultural Software
3950 South K Street
Tulare, CA 93274
UNITED STATES OF AMERICA

Agent

OSLER, HOSKIN & HARCOURT LLP
SUITE 1900, 340 ALBERT STREET,
OTTAWA, ONTARIO, K1R7Y6

DÉTAILS DE LA MARQUE DE COMMERCE

Type de la marque de commerce

Dessin

Représentation visuelle



Revendication de couleur

La couleur est revendiquée comme caractéristique de la marque de commerce. Les couleurs de la marque de commerce sont le vert mousse (selon le modèle de couleurs CMJN : C=50, M=15, J=25, N=30), l'olive (selon le modèle de couleurs CMJN : C=45, M=10, J=90, N=0) et le jaune-vert (selon le modèle de couleurs CMJN : C=20, M=0, J=100, N=0). .

Services

Classe 42

Services de soutien technique, à savoir dépannage de matériel informatique et de logiciels ainsi que services de réparation et de maintenance de logiciels; développement de matériel informatique, de logiciels et d'applications logicielles pour l'exploitation laitière et le développement du secteur laitier.

Numéro de la demande 1,879,611

Date de production 2018-01-25

Langue de la demande Anglais

DÉTAILS DU REQUÉRANT ET DE L'AGENT

Requérant

UNITE EUROTHERAPY, INC.
2870 Whiptail Loop East
Suite 100
Carlsbad, CA 92010
UNITED STATES OF AMERICA

Agent

BERESKIN & PARR LLP/S.E.N.C.R.L., S.R.L.
SCOTIA PLAZA, 40 KING STREET WEST,
40th FLOOR, TORONTO, ONTARIO, M5H3Y2

DÉTAILS DE LA MARQUE DE COMMERCE

BOOSTA

Type de la marque de commerce

Mot

Produits

Classe 03

(1) Produits de soins capillaires, notamment shampoings, revitalisants.

(2) Crèmes coiffantes.

Revendications

Date de priorité de production: 31 août 2017, Pays ou Bureau: ÉTATS-UNIS D'AMÉRIQUE,
demande no: 87591996 en liaison avec le même genre de produits (1)

Numéro de la demande 1,879,710

Date de production 2018-01-26

Langue de la demande Anglais

DÉTAILS DU REQUÉRANT ET DE L'AGENT

Requérant

IMS GEAR SE & Co. KGaA
Heinrich-Hertz-Straße 16
78166 Donaueschingen
GERMANY

Agent

AVENTUM IP LAW LLP
SUITE 830, TOWER B, , 555 LEGGET DRIVE,
OTTAWA, ONTARIO, K2K2X3

DÉTAILS DE LA MARQUE DE COMMERCE

IMS.services

Type de la marque de commerce

Mot

Services

Classe 42

Vérification de la qualité de roues dentées et de transmissions, génie ayant trait à la technologie des engrenages, notamment pour moteurs auxiliaires de véhicule automobile.

Revendications

Date de priorité de production: 26 juillet 2017, Pays ou Bureau: EUIPO (UE), demande no: 017040643 en liaison avec le même genre de services

Numéro de la demande 1,880,116
Langue de la demande Anglais

Date de production 2018-01-29

DÉTAILS DU REQUÉRANT ET DE L'AGENT

Requérant

Elizabeth Jocelyn Mascull and Roger Thomas
Mascull as Trustees for the RT and EJ Family
Trust
32 Detroit Drive
Izone Business Hub
Rolleston 7675
NEW ZEALAND

Agent

OTTO ZSIGMOND
(NEXUS LAW GROUP LLP), Suite 1140 - 625
Howe Street, P.O. Box: 9, Vancouver, BRITISH
COLUMBIA, V6C2T6

DÉTAILS DE LA MARQUE DE COMMERCE

Type de la marque de commerce
Dessin

Représentation visuelle



Produits

Classe 10

(1) Appareils médicaux et orthopédiques à usage thérapeutique, nommément sièges, tables, lits, matelas, oreillers, déambulateurs, marchettes, appareils d'entraînement à la marche, coussins, supports pour les avant-bras, supports pour les bras, genouillères, dossiers, supports pour le tronc, en l'occurrence supports pour le torse, supports pour la tête, supports pour le bassin, supports pour les cuisses, supports pour les jambes, supports pour les pieds; coussins et matelassage orthopédiques; supports pour utilisation lors des repas, en l'occurrence aides à la verticalisation et aides pour s'asseoir pour aider les personnes handicapées à se tenir droites; dispositifs pour la posture et le soutien, nommément ceintures et harnais ajustables pour la correction de la posture à usage médical et orthopédique; dispositifs de retenue, ceintures et harnais pour la posture et le soutien.

Classe 12

(2) Fauteuils roulants, pièces et accessoires pour fauteuils roulants, landaus, pièces et accessoires pour landaus, harnais pour fauteuils roulants et landaus; sièges pour fauteuils roulants; coussins de siège pour fauteuils roulants.

Revendications

Date de priorité de production: 13 novembre 2017, Pays ou Bureau: NOUVELLE-ZÉLANDE, demande no: 1080592 en liaison avec le même genre de produits

Numéro de la demande 1,880,117

Date de production 2018-01-29

Langue de la demande Anglais

DÉTAILS DU REQUÉRANT ET DE L'AGENT

Requérant

Elizabeth Jocelyn Mascull and Roger Thomas
Mascull as Trustees for the RT and EJ Family
Trust
32 Detroit Drive
Izone Business Hub
Rolleston 7675
NEW ZEALAND

Agent

OTTO ZSIGMOND
(NEXUS LAW GROUP LLP), Suite 1140 - 625
Howe Street, P.O. Box: 9, Vancouver, BRITISH
COLUMBIA, V6C2T6

DÉTAILS DE LA MARQUE DE COMMERCE

Type de la marque de commerce

Dessin

Représentation visuelle



Produits

Classe 10

(1) Appareils médicaux et orthopédiques à usage thérapeutique, nommément sièges, tables, lits, matelas, oreillers, déambulateurs, marchettes, appareils d'entraînement à la marche, coussins, supports pour les avant-bras, supports pour les bras, genouillères, dossiers, supports pour le tronc, en l'occurrence supports pour le torse, supports pour la tête, supports pour le bassin; supports pour les cuisses, supports pour les jambes, supports pour les pieds; coussins et matelassage orthopédiques; supports pour utilisation lors des repas, en l'occurrence aides à la verticalisation et aides pour s'asseoir pour aider les personnes handicapées à se tenir droites; dispositifs pour la posture et le soutien, nommément ceintures et harnais ajustables pour la correction de la posture à usage médical et orthopédique; dispositifs de retenue, ceintures et harnais pour la posture et le soutien.

Classe 12

(2) Fauteuils roulants, pièces et accessoires pour fauteuils roulants, landaus, pièces et accessoires pour landaus, harnais pour fauteuils roulants et landaus; sièges pour fauteuils roulants; coussins de siège pour fauteuils roulants.

Revendications

Date de priorité de production: 13 novembre 2017, Pays ou Bureau: NOUVELLE-ZÉLANDE, demande no: 1080593 en liaison avec le même genre de produits

Numéro de la demande 1,880,470

Date de production 2018-01-30

Langue de la demande Anglais

DÉTAILS DU REQUÉRANT ET DE L'AGENT

Requérant

Shenzhen Tuoja Technology Co., Ltd.
Rm. 804, Yuanmeng Tech. Bldg., Minle
Tech Park
Bantian Blvd., Minzhi St., Longhua
Dist.,
Shenzhen, Guangdong
CHINA

Agent

XIN XU
(JONES & CO.), 67 Yonge Street, Suite 602,
TORONTO, ONTARIO, M5E1J8

DÉTAILS DE LA MARQUE DE COMMERCE

Toplus

Type de la marque de commerce

Mot

Produits

Classe 03

(1) Trousses de cosmétiques.

Classe 09

(2) Pèse-personnes de salle de bain; enceintes pour haut-parleurs; supports pour appareils photo et caméras; étuis pour téléphones mobiles; supports d'ordinateur; sonnettes de porte électriques; balances de laboratoire; balances médicales; prises mobiles; films protecteurs conçus pour les téléphones intelligents; blocs d'alimentation sans coupure; blocs d'alimentation de stabilisation de la tension.

Classe 10

(3) Thermomètres à usage médical.

Classe 11

(4) Lampes électriques; phares pour automobiles; lampes solaires.

Classe 12

(5) Cendriers pour automobiles; pare-soleil pour pare-brise d'automobile; écrans pare-soleil et pare-soleil pour voitures automobiles; pare-soleil pour pare-brise de véhicule.

Classe 20

(6) Rideaux de bambou; oreillers.

Classe 21

(7) Ouvre-bouteilles; burettes; moulins à café et à poivre manuels; plateaux à glaçons; pièges à insectes; pinceaux et brosses de maquillage; pièges à souris.

Classe 24

(8) Serviettes de bain; serviettes de plage; couvre-lits; débarbouillettes en tissu; taies d'oreiller; couettes en tissu; couettes en tricot.

Classe 27

(9) Tapis de yoga.

Classe 28

(10) Jouets éducatifs; jouets pour nourrissons; genouillères pour le sport; jouets mécaniques; cerceaux de gymnastique rythmique; ceintures d'haltérophilie; sangles de yoga.

Numéro de la demande 1,880,539

Date de production 2018-01-31

Langue de la demande Anglais

DÉTAILS DU REQUÉRANT

Requérant

NOAM URIM ENTERPRISES (1993) LTD

kibbutz URIM

LTD Kibbutz Urim M.P. Negev 85530

Israel

ISRAEL

DÉTAILS DE LA MARQUE DE COMMERCE

Type de la marque de commerce

Dessin

Représentation visuelle



Revendication de couleur

La couleur est revendiquée comme caractéristique de la marque; le dessin et le mot DINICLEAN sont bleus; l'arrière-plan est blanc.

Produits

Classe 03

Éponges pour le corps imprégnées de savon.

Numéro de la demande 1,880,848

Date de production 2018-02-01

Langue de la demande Anglais

DÉTAILS DU REQUÉRANT ET DE L'AGENT

Requérant

Philipp Pietsch
Alter Traßweg 19 A
D-51427 Bergisch Gladbach
GERMANY

Agent

GOWLING WLG (CANADA) LLP
SUITE 1600, 1 FIRST CANADIAN PLACE, 100
KING STREET WEST, TORONTO, ONTARIO,
M5X1G5

DÉTAILS DE LA MARQUE DE COMMERCE

GERMANUS

Type de la marque de commerce

Mot

Produits

Classe 16

(1) Étuis à crayons en cuir; boîtes à crayons; couvertures en cuir pour carnets de rendez-vous; agendas à couverture en cuir; blocs-correspondance; range-tout.

Classe 18

(2) Cuir et similicuir; valises; sacs en cuir, en similicuir et en cuir de liège; parapluies; parasols; bâtons de marche; articles de sellerie.

Classe 34

(3) Tabac, allumettes; cendriers; boîtes d'allumettes; porte-allumettes; cigares; coupe-cigares; étuis à cigares; boîtes à cigares; boîtes à cigares (pourvues d'un humidificateur); ciseaux à cigares; fume-cigares; papier absorbant pour pipes à tabac; tabac à chiquer; tabac à priser; tabatières; crachoirs pour consommateurs de tabac; blagues à tabac; pots à tabac; cigarettes électroniques; embouts pour fume-cigarettes; machines de poche à rouler les cigarettes; cigarettes; étuis à cigarettes; étuis à cigarettes; filtres à cigarettes; bouts de cigarette; papier à cigarettes; cahiers de papier à cigarettes; fume-cigarettes; cigarettes contenant de la mélasse à base de plantes comme substitut de tabac, herbes pour utilisation comme succédanés de tabac; briquets pour fumeurs; pipes, pipes à tabac, pipes électroniques; nettoie-pipes; râteliers à pipes à tabac.

Revendications

Date de priorité de production: 23 août 2017, Pays ou Bureau: EUIPO (UE), demande no: 017137894 en liaison avec le même genre de produits

Numéro de la demande 1,881,171

Date de production 2018-02-02

Langue de la demande Anglais

DÉTAILS DU REQUÉRANT ET DE L'AGENT

Requérant

Uchida of America, Corp.
3535 Del Amo Blvd.
Torrance, CA 90503
UNITED STATES OF AMERICA

Agent

MARKS & CLERK
180 KENT STREET, SUITE 1900, P.O. BOX
957, STATION B, OTTAWA, ONTARIO,
K1P5S7

DÉTAILS DE LA MARQUE DE COMMERCE

FABRI-INK

Type de la marque de commerce

Mot

Produits

Classe 16

Marqueurs pour tissus.

Revendications

Date de priorité de production: 20 septembre 2017, Pays ou Bureau: ÉTATS-UNIS D'AMÉRIQUE, demande no: 87/616,289 en liaison avec le même genre de produits

Numéro de la demande 1,881,765

Date de production 2018-02-06

Langue de la demande Anglais

DÉTAILS DU REQUÉRANT ET DE L'AGENT

Requérant

MEDICE Arzneimittel Pütter GmbH & Co. KG
Kuhloweg 37
58638 Iserlohn
GERMANY

Agent

OYEN WIGGS GREEN & MUTALA LLP
480-THE STATION, 601 WEST CORDOVA
STREET, VANCOUVER, BRITISH
COLUMBIA, V6B1G1

DÉTAILS DE LA MARQUE DE COMMERCE

Type de la marque de commerce

Dessin

Représentation visuelle



Produits

Classe 05

Médicaments destinés aux humains pour le traitement du système nerveux central, notamment pour le traitement de l'épilepsie, de la maladie d'Alzheimer, de l'infirmité motrice cérébrale, de la maladie de Parkinson, des infections du système nerveux central, des maladies du cerveau, de la dyskinésie associée au système nerveux central, du trouble déficitaire de l'attention avec hyperactivité, de la dépression, de l'anxiété, de la psychose, des troubles liés à la consommation de substances, des troubles de la motilité oculaire, des maladies de la moelle épinière et des accidents vasculaires cérébraux; médicaments destinés aux humains pour le traitement des maladies internes, notamment pour le traitement de l'insuffisance rénale, des troubles de la vessie, de l'anémie, de l'hypertension, de l'hyperphosphatémie, du syndrome de fatigue, des carences en vitamines, de l'athérosclérose, du diabète et de l'ischémie.

Numéro de la demande 1,881,900

Date de production 2018-02-07

Langue de la demande Anglais

DÉTAILS DU REQUÉRANT ET DE L'AGENT

Requérant

ALNYLAM PHARMACEUTICALS, INC.
300 Third Street
Cambridge, MA 02142
UNITED STATES OF AMERICA

Agent

MACRAE & CO.
P.O. BOX 806, STATION B, 222 SOMERSET
STREET WEST, SUITE 600, OTTAWA,
ONTARIO, K2P2G3

DÉTAILS DE LA MARQUE DE COMMERCE

GIVLAARI

Type de la marque de commerce

Mot

Produits

Classe 05

Préparations pharmaceutiques pour le traitement de la porphyrie.

Revendications

Date de priorité de production: 05 février 2018, Pays ou Bureau: ÉTATS-UNIS D'AMÉRIQUE, demande no: 87784738 en liaison avec le même genre de produits

Numéro de la demande 1,881,989

Langue de la demande Anglais

Date de production 2018-02-07

DÉTAILS DU REQUÉRANT

Requérant

Pancherito

12 Avraham Stern

Tel Aviv 6608535

ISRAEL

DÉTAILS DE LA MARQUE DE COMMERCE

ISNUFF

Type de la marque de commerce

Mot

Produits

Classe 21

Bocaux; ustensiles de cuisine; contenants à boissons.

Numéro de la demande 1,882,463

Date de production 2018-02-09

Langue de la demande Anglais

DÉTAILS DU REQUÉRANT ET DE L'AGENT

Requérant

Chem Link, Inc.
353 E. Lyon Street
Schoolcraft, MI 49087
UNITED STATES OF AMERICA

Agent

GOWLING WLG (CANADA) LLP
SUITE 2600, 160 ELGIN STREET, OTTAWA,
ONTARIO, K1P1C3

DÉTAILS DE LA MARQUE DE COMMERCE

PRO PACK

Type de la marque de commerce

Mot

Produits

Classe 17

Produit d'étanchéité adhésif coulable pour l'étanchéification et l'imperméabilisation de toits, de terrasses, de murs, de planchers et de plafonds.

Revendications

Date de priorité de production: 22 septembre 2017, Pays ou Bureau: ÉTATS-UNIS D'AMÉRIQUE, demande no: 87619056 en liaison avec le même genre de produits

Numéro de la demande 1,882,476

Date de production 2018-02-09

Langue de la demande Anglais

DÉTAILS DU REQUÉRANT ET DE L'AGENT

Requérant

ABUS August Bremicker Söhne KG
Altenhofer Weg 25
58300 Wetter-Volmarstein
GERMANY

Agent

GOWLING WLG (CANADA) LLP
SUITE 2600, 160 ELGIN STREET, OTTAWA,
ONTARIO, K1P1C3

DÉTAILS DE LA MARQUE DE COMMERCE

CombiFlex

Type de la marque de commerce

Mot

Produits

Classe 06

(1) Produits en métal, nommément cadenas, verrous rabattables, cadenas en U, barillets de serrure, morillons de fermeture, chaînes de porte, serrures pour volets et serrures pour grilles, clés et clés brutes, câble métallique non électrique, câbles métalliques non électriques.

(2) Produits en métal, nommément cadenas de vélo, cadenas à câble; verrous en métal pour conteneurs d'entreposage de marchandises nommément pour conteneurs de fret, conteneurs maritimes, conteneurs de stockage et conteneurs de construction, verrous pour moteurs hors-bord, verrous en métal pour casques de vélo, bagages, équipement de sport, poussettes et mobilier de jardin.

Classe 12

(3) Pièces et accessoires pour véhicules à deux roues, nommément dispositifs antivol pour vélos et motos, pièces et accessoires pour appareils de locomotion par voie terrestre et maritime, nommément dispositifs antivol électroniques pour véhicules automobiles et bateaux ainsi que pièces connexes.

(4) Dispositifs antivol pour vélos; pièces et accessoires pour appareils de locomotion par voie terrestre et maritime, nommément dispositifs antivol mécaniques pour véhicules automobiles et bateaux ainsi que pièces connexes.

Revendications

Date de priorité de production: 09 août 2017, Pays ou Bureau: EUIPO (UE), demande no: 017091331 en liaison avec le même genre de produits

Numéro de la demande 1,882,777

Date de production 2018-02-12

Langue de la demande Anglais

DÉTAILS DU REQUÉRANT

Requérant

KEITH ROSE

427 Braemar Crt

Saskatoon

SASKATCHEWAN S7V 1A2

DÉTAILS DE LA MARQUE DE COMMERCE

RUSTY NUTZ GARAGE

Type de la marque de commerce

Mot

Produits

Classe 08

(1) Outils de mécanicien.

Classe 09

(2) Batteries pour véhicules automobiles et chargeurs de batterie.

Classe 11

(3) Phares et feux arrière pour véhicules; feux d'arrêt pour véhicules et feux de stationnement; appareils d'éclairage décoratif à effet de sol et d'intérieur pour automobiles.

Classe 12

(4) Voitures automobiles; moteurs de véhicule automobile; pièces constituanes pour automobiles; pneus pour véhicules automobiles à quatre ou deux roues; vitres pour véhicules.

Classe 21

(5) Gourdes; tasses et grandes tasses.

Classe 25

(6) Combinaisons; vêtements tout-aller et de sport; chapeaux.

Services

Classe 35

(1) Vente de véhicules automobiles.

Classe 37

(2) Entretien et réparation de véhicules automobiles; installation de pièces d'automobile.

Numéro de la demande 1,883,102

Date de production 2018-02-14

Langue de la demande Anglais

DÉTAILS DU REQUÉRANT ET DE L'AGENT

Requérant

Kinetic Orthotics Pty Ltd
12 Cessna St
Marcoola, QLD 4564
AUSTRALIA

Agent

CLAUDETTE DAGENAIS
(DJB), 500 Boulevard Gouin E, Suite 302,
Montréal, QUEBEC, H3L3R9

DÉTAILS DE LA MARQUE DE COMMERCE

SENSOKINETIC

Type de la marque de commerce

Mot

Produits

Classe 10

(1) Dispositifs orthétiques, nommément orthèses, attelles, plâtres et sangles; semelles intérieures orthopédiques; supports plantaires (orthopédiques), nommément supports plantaires pour articles chaussants et supports plantaires pour chaussures; pièces à insérer dans les articles chaussants orthopédiques; semelles intérieures pour articles chaussants orthopédiques; articles chaussants orthopédiques; semelles orthopédiques pour articles chaussants.

Classe 25

(2) Articles chaussants, nommément chaussures, bottes, pantoufles et sandales; pièces d'article chaussant, nommément tiges de chaussure, talons, semelles d'usure, semelles intérieures, pièces pour dessous de chaussure, nommément semelles de chaussure.

Services

Classe 44

Ajustement de dispositifs orthétiques; ajustement de dispositifs orthopédiques; podiatrie.

Numéro de la demande 1,883,336

Date de production 2018-02-15

Langue de la demande Anglais

DÉTAILS DU REQUÉRANT ET DE L'AGENT

Requérant

Horentek S.r.l.
Via Provinciale Francesca Sud, 141-
56029
Santa Croce sull'Arno (PI)
ITALY

Agent

SMART & BIGGAR LLP
SUITE 900, 55 METCALFE STREET, P.O.
BOX 2999, STATION D, OTTAWA, ONTARIO,
K1P5Y6

DÉTAILS DE LA MARQUE DE COMMERCE

Type de la marque de commerce

Dessin

Représentation visuelle



Produits

Classe 09

(1) Logiciels pour le diagnostic médical à distance dans le domaine des troubles auditifs; logiciels médicaux pour la mesure de l'audition; logiciels, nommément logiciels pour l'interprétation des résultats d'examens d'acuité auditive; instruments d'amplification, nommément prothèses auditives et accessoires connexes, nommément piles pour prothèses auditives; détecteurs de mesure électromagnétique; appareils de mesure acoustique; émetteurs-récepteurs sans fil, nommément émetteurs et récepteurs radio; fils et câbles de connexion entre des récepteurs audio et des amplificateurs audio; enceintes acoustiques de sonorisation; appareils d'alimentation de réseau; adaptateurs de batterie; appareils produisant des oscillations, nommément oscillateurs; dispositifs à induction, nommément régulateurs de tension à induction à brancher à des téléphones et à tout appareil émettant des sons, nommément à des casques d'écoute, des micros-casques, des haut-parleurs; composants de mesure optique, nommément capteurs optiques, détecteurs de mesure électromagnétique.

Classe 10

(2) Équipement de diagnostic, d'examen, de mesure et de surveillance dans le domaine des troubles auditifs; audiomètres; membres artificiels; prothèses pour les oreilles, nommément prothèses auditives, implants cochléaires; prothèses implantées, nommément prothèses auditives; prothèses auditives pour les personnes sourdes; prothèses biodégradables, nommément prothèses auditives; prothèses et implants artificiels, nommément implants cochléaires faits de matériaux artificiels; instruments chirurgicaux; laparoscopes médicaux et chirurgicaux; prothèses auditives; prothèses auditives médicales; appareils pour le soulagement des troubles auditifs, nommément prothèses auditives, prothèses auditives médicales; protecteurs d'oreilles, nommément casques de protection auditive, bouchons d'oreilles; appareils pour le traitement des troubles auditifs, nommément prothèses auditives, prothèses auditives médicales; appareil acoustique pour personnes malentendantes, nommément prothèses auditives, prothèses auditives médicales; prothèses auditives numériques; prothèses auditives analogiques; prothèses auditives

électroniques; cornets acoustiques; pièces courbes pour récepteurs à conduction osseuse; amplificateurs acoustiques [prothèses auditives] pour les personnes partiellement sourdes; adaptateurs acoustiques pour prothèses auditives; prothèses auditives pour les personnes sourdes [prothèses auditives]; instruments pour l'examen des troubles de l'ouïe, notamment prothèses auditives médicales et pièces connexes; récepteurs utilisant l'air, notamment instruments pour la transduction d'énergie électrique en énergie mécanique (ondes sonores); récepteurs utilisant les os, notamment instruments pour la transduction d'énergie électrique en énergie mécanique (vibrations).

Services

Classe 42

Développement d'appareils de diagnostic dans le domaine des troubles auditifs; services de diagnostic informatique; services de création de dessins de mesures dans le domaine des troubles auditifs et dans le domaine de l'audiologie pour permettre le diagnostic clinique; élaboration de méthodes de mesure et d'essai dans le domaine des troubles auditifs; conception de prothèses; élaboration de sondes de mesure pour la biotechnologie; élaboration de prothèses; services de conseil ayant trait à la science dans le domaine de l'audiologie; services de recherche scientifique; recherche médicale dans le domaine de l'audiologie; développement de logiciels pour appareils audiométriques et acoustiques ainsi que pour appareils de diagnostic dans le domaine des troubles auditifs.

Revendications

Date de priorité de production: 28 décembre 2017, Pays ou Bureau: ITALIE, demande no: 302017000150686 en liaison avec le même genre de produits et en liaison avec le même genre de services

Numéro de la demande 1,884,336**Date de production** 2018-02-21**Langue de la demande** Français**DÉTAILS DU REQUÉRANT ET DE L'AGENT****Requérant**Adfast Canada inc.
2685 rue Diab
Saint-Laurent
QUÉBEC H4S 1E7**Agent**AVENTUM IP LAW LLP
SUITE 830, TOWER B, , 555 LEGGET DRIVE,
OTTAWA, ONTARIO, K2K2X3**DÉTAILS DE LA MARQUE DE COMMERCE****ADSPUR****Type de la marque de commerce**

Caractères standard

Produits**Classe 17**

Polyurethane sealants

Numéro de la demande 1,884,466

Date de production 2018-02-22

Langue de la demande Anglais

DÉTAILS DU REQUÉRANT ET DE L'AGENT

Requérant

LOBLAWS INC.

1 Presidents Choice Circle

Brampton

ONTARIO L6Y 5S5

Agent

TORYS LLP

SUITE 3000, 79 WELLINGTON ST. W., BOX

270, TD CENTRE, TORONTO, ONTARIO,

M5K1N2

DÉTAILS DE LA MARQUE DE COMMERCE

HARVEST PEAK

Type de la marque de commerce

Caractères standard

Produits

Classe 29

Huile d'avocat et huile d'avocat en vaporisateur pour aliments.

Numéro de la demande 1,884,559

Date de production 2018-02-22

Langue de la demande Anglais

DÉTAILS DU REQUÉRANT ET DE L'AGENT

Requérant

Société des Produits Nestlé S.A.
Case Postale 353
1800 Vevey
SWITZERLAND

Agent

BORDEN LADNER GERVAIS LLP
World Exchange Plaza, 100 Queen Street,
Suite 1300, Ottawa, ONTARIO, K1P1J9

DÉTAILS DE LA MARQUE DE COMMERCE

YOCUTA

Type de la marque de commerce

Caractères standard

Services

Classe 41

Formation, nommément tenue de cours, de conférences et d'ateliers dans les domaines de l'alimentation et des aliments, nommément de la technologie alimentaire, de l'alimentation, de la cuisine et des services de traiteur; organisation de cours ainsi que de séminaires, de conférences et d'expositions culturels et éducatifs dans les domaines de l'alimentation et des aliments, nommément de la technologie alimentaire, de l'alimentation, de la cuisine et des services de traiteur; services en ligne, nommément formation, nommément tenue de cours, de conférences et d'ateliers dans les domaines de l'alimentation et des aliments, nommément de la technologie alimentaire, de l'alimentation, de la cuisine et des services de traiteur; services en ligne, nommément organisation de cours ainsi que de séminaires, de conférences et d'expositions culturels et éducatifs en ligne dans les domaines de l'alimentation et des aliments, nommément de la technologie alimentaire, de l'alimentation, de la cuisine et des services de traiteur; édition de publications électroniques en ligne, édition et publication de livres, de dépliants, de journaux, de films et d'enregistrements sonores, nommément de musique, de balados, d'entrevues et d'émissions audio dans les domaines de l'alimentation et des aliments, nommément de la technologie alimentaire, de l'alimentation, de la cuisine et des services de traiteur; production de vidéos et d'enregistrements sonores, nommément de musique, de balados, d'entrevues et d'instructions de cuisine à des fins culturelles et éducatives dans les domaines de l'alimentation et des aliments, nommément de la technologie alimentaire, de l'alimentation, de la cuisine et des services de traiteur; enseignement concernant l'alimentation, en l'occurrence services de formation et d'enseignement relativement à l'alimentation et aux aliments, nommément cours de formation ayant trait à la technologie alimentaire, à l'alimentation, à la cuisine et aux services de traiteur.

Numéro de la demande 1,884,577

Date de production 2018-02-22

Langue de la demande Anglais

DÉTAILS DU REQUÉRANT ET DE L'AGENT

Requérant

Zoetica Wildlife Research Service Inc.
102-22351 St Anne Ave
Maple Ridge
BRITISH COLUMBIA V2X 2E7

Agent

WITMART INC.
34 King Street East, Suite 500, Toronto,
ONTARIO, M5C2X8

DÉTAILS DE LA MARQUE DE COMMERCE

ZOETICA

Type de la marque de commerce

Mot

Services

Classe 42

Services de consultation dans le domaine de l'évaluation environnementale, nommément de la planification de la conservation grâce à l'analyse de l'impact environnemental de l'aménagement de terrains par l'homme, des infrastructures, des changements climatiques et de l'exploitation de ressources énergétiques et minières ainsi que de la planification des changements climatiques grâce à l'analyse de l'impact environnemental des changements environnementaux dans les domaines de la faune, de la végétation, des sols, de la qualité et de la disponibilité de l'eau, des poissons, des risques environnementaux et de l'aménagement de terrains.

Numéro de la demande 1,884,625

Date de production 2018-02-23

Langue de la demande Anglais

DÉTAILS DU REQUÉRANT ET DE L'AGENT

Requérant

THE BELGIAN CHOCOLATE GROUP NV
Geelseweg 72
2250 Olen
BELGIUM

Agent

ROBIC
630, boul. René-Lévesque Ouest, 20e étage,
Montréal, QUEBEC, H3B1S6

DÉTAILS DE LA MARQUE DE COMMERCE

Type de la marque de commerce

Dessin

Représentation visuelle



for every mood and every occasion...

Produits

Classe 30

Chocolat et produits de chocolat, nommément pralines, bonbons, chocolats en forme de produits de la mer, truffes en chocolat; biscuits, biscuits secs, sucreries au chocolat, confiseries au chocolat; sucreries au chocolat emballées individuellement; pâtisseries et confiseries au sucre; flans; gâteaux.

Services

Classe 35

(1) Publicité, nommément distribution de matériel publicitaire pour des tiers, distribution d'articles promotionnels, de messages publicitaires et de matériel promotionnel, nommément distribution d'échantillons à des fins publicitaires, distribution de produits pour des tiers à des fins publicitaires, offre de renseignements commerciaux dans le domaine du marketing de chocolat et de produits de chocolat, promotion de la vente de produits et de services par des concours promotionnels et par la distribution d'imprimés connexes, marketing, recherche et analyse, nommément collecte d'information d'études de marché, services d'étude de marché informatisés, services d'évaluation de marché, analyses et études de marché, conseils en organisation d'entreprise et en économie d'entreprise, relations publiques, administration d'entreprise, services administratifs, nommément aide à l'administration d'entreprise, médiation d'entreprise pour le commerce de gros concernant le chocolat, les produits de chocolat, les biscuits secs, les sucreries, les pâtisseries et les confiseries, services de vente au détail de chocolat, de produits de chocolat, nommément de biscuits secs, de sucreries au chocolat, de pâtisseries au chocolat et de confiseries au chocolat, gestion des affaires commerciales, gestion de données, nommément services de gestion des affaires ayant

trait à la compilation et à l'analyse d'information et de données, mise à jour et maintenance de données dans des bases de données, traitement de données, notamment traitement administratif de bons de commande, services de marketing par bases de données, à savoir compilation de bases de données propres aux clients, les services susmentionnés étant également offerts en ligne.

Classe 43

(2) Services de traiteur; services de restaurant (offre d'aliments et de boissons); services de salon de thé, de casse-croûte, de bar à sandwiches, de cantine, de restaurant libre-service, de restaurant rapide, de restaurant avec service au volant, de bar et de café; services de plats pour emporter.

Numéro de la demande 1,884,651

Date de production 2018-02-23

Langue de la demande Anglais

DÉTAILS DU REQUÉRANT ET DE L'AGENT

Requérant

TENOVA S.P.A.
Via Monte Rosa 93
Milano 20149
ITALY

Agent

NORTON ROSE FULBRIGHT CANADA LLP/S.
E.N.C.R.L.,S.R.L.
1, Place Ville Marie, Suite 2500, Montreal,
QUEBEC, H3B1R1

DÉTAILS DE LA MARQUE DE COMMERCE

CONSTEERRER

Type de la marque de commerce

Caractères standard

Produits

Classe 07

(1) Installations, équipement et machinerie pour l'industrie métallurgique, notamment conduits d'évacuation comme pièces constitutives pour fraiseuses de fer et d'acier, transporteurs servant à alimenter les fours de fusion industriels pour broyeurs de fer et d'acier et transporteurs pour laminoirs à métaux liquides; machines-outils pour le travail des métaux, notamment agitateurs, à savoir pièces d'installation de fusion pour métaux en fusion et pour alliages de métaux.

Classe 11

(2) Fours pour la production de métaux fondus; outils à moteur, notamment agitateurs spécialement conçus pour les fours métallurgiques.

Services

Classe 37

(1) Installation, entretien et réparation de machines pour le travail des métaux destinées à l'industrie métallurgique.

Classe 42

(2) Services de conception de projets techniques d'installations pour le traitement des métaux.

Numéro de la demande 1,885,084

Date de production 2018-02-26

Langue de la demande Anglais

DÉTAILS DU REQUÉRANT ET DE L'AGENT

Requérant

Google LLC
1600 Amphitheatre Parkway
Mountain View, CA 94043
UNITED STATES OF AMERICA

Agent

CLARK WILSON LLP
900 - 885 WEST GEORGIA STREET,
VANCOUVER, BRITISH COLUMBIA, V6C3H1

DÉTAILS DE LA MARQUE DE COMMERCE

Type de la marque de commerce

Dessin

Représentation visuelle



Revendication de couleur

La couleur est revendiquée comme caractéristique de la marque de commerce. Le rouge et le blanc sont revendiqués comme caractéristiques de la marque. La marque est constituée d'une roue dentée rouge avec un triangle blanc au milieu. Le reste du dessin en blanc représente l'arrière-plan et ne fait pas partie de la marque.

Produits

Classe 09

Logiciels téléchargeables permettant aux créateurs de contenu vidéo de surveiller et d'analyser le rendement des vidéos et des chaînes, de voir et de filtrer les commentaires sur les vidéos et d'y répondre, de recevoir des notifications, de mettre à jour les renseignements sur les vidéos et de gérer les listes de lecture.

Revendications

Date de priorité de production: 28 août 2017, Pays ou Bureau: ÉTATS-UNIS D'AMÉRIQUE, demande no: 87/586,356 en liaison avec le même genre de produits

Numéro de la demande 1,886,917

Date de production 2018-03-08

Langue de la demande Anglais

DÉTAILS DU REQUÉRANT ET DE L'AGENT

Requérant

Siteimprove A/S
Sankt Annæ Plads 28
DK-1250
Copenhagen
DENMARK

Agent

GOWLING WLG (CANADA) LLP
SUITE 2600, 160 ELGIN STREET, OTTAWA,
ONTARIO, K1P1C3

DÉTAILS DE LA MARQUE DE COMMERCE

DCI

Type de la marque de commerce

Caractères standard

Produits

Classe 09

Logiciels dans le domaine de l'analyse de sites Web, nommément logiciels pour l'analyse, l'évaluation, la notation, le suivi et l'optimisation de sites Web selon des mesures de performance; logiciels dans le domaine de l'évaluation de la performance de sites Web, nommément logiciels pour l'évaluation de la performance de sites Web selon l'accessibilité et/ou la qualité et/ou l'optimisation du référencement auprès de moteurs de recherche; logiciels dans le domaine de l'évaluation de sites Web, nommément logiciels pour la production de cotes de qualité de sites Web; logiciels dans le domaine de l'évaluation de sites Web, nommément logiciels pour la production de cotes d'accessibilité de sites Web; logiciels dans le domaine de l'évaluation de sites Web, nommément logiciels pour la production de cotes d'optimisation du référencement de sites Web auprès de moteurs de recherche; logiciels dans le domaine de l'évaluation de sites Web, nommément logiciels pour la production d'une cote générale combinant plusieurs cotes d'évaluation de la performance de sites Web en fonction de multiples mesures de performance.

Services

Classe 35

(1) Offre de services d'analyse et d'évaluation d'entreprise ayant trait à des sites Web; analyse d'entreprise, y compris évaluation d'entreprise, recherche commerciale et renseignements commerciaux concernant des sites Web; rapports commerciaux et consultation en gestion; services de marketing de données, nommément offre de rapports statistiques et évaluation de données de marketing pour des tiers au moyen d'un ordinateur; évaluation et classement des sites Web d'autres entreprises à des fins commerciales selon des mesures de performance, y compris l'accessibilité, la qualité et la visibilité; offre d'information sur l'accessibilité, la convivialité, la crédibilité et la fiabilité des sites Web d'entreprise de tiers; services de renseignements commerciaux, nommément collecte, communication et analyse de données, d'évaluations et de classements des sites Web d'autres d'entreprises à des fins commerciales selon des mesures de performance, y compris l'accessibilité, la qualité et la visibilité; services d'optimisation de sites Web.

Classe 42

(2) Services de sites Web dans le domaine de l'analyse de sites Web, nommément logiciels-services (SaaS), à savoir logiciels pour l'analyse, l'évaluation, la notation, le suivi et l'optimisation de sites Web selon des mesures de performance; services de sites Web dans le domaine de l'évaluation de la performance de sites Web, nommément logiciels-services (SaaS), à savoir logiciels pour l'évaluation de la performance de sites Web selon, l'accessibilité et/ou la qualité et /ou l'optimisation du référencement auprès de moteurs de recherche; services de sites Web dans le domaine de l'évaluation de sites Web, nommément logiciels-services (SaaS), à savoir logiciels pour la production de cotes de qualité de sites Web; services de sites Web dans le domaine de l'évaluation de sites Web, nommément logiciels-services (SaaS), à savoir logiciels pour la production de cotes d'accessibilité de sites Web; services de sites Web dans le domaine de l'évaluation de sites Web, nommément logiciels-services (SaaS), à savoir logiciels pour la production de cotes d'optimisation du référencement de sites Web auprès de moteurs de recherche; services de sites Web dans le domaine de l'évaluation de sites Web, nommément logiciels-services (SaaS), à savoir logiciels pour la production d'une cote générale combinant plusieurs cotes d'évaluation de la performance de sites Web en fonction de multiples mesures de performance; suivi et communication de la performance de sites Web pour déterminer l'efficacité technologique de sites Web à des fins autres que commerciales; surveillance et communication de la performance, de la disponibilité et des erreurs des sites Web de tiers pour l'extensibilité et le contrôle de la qualité.

Revendications

Date de priorité de production: 02 octobre 2017, Pays ou Bureau: ÉTATS-UNIS D'AMÉRIQUE, demande no: 87/629,902 en liaison avec le même genre de produits et en liaison avec le même genre de services

Numéro de la demande 1,886,919

Date de production 2018-03-08

Langue de la demande Anglais

DÉTAILS DU REQUÉRANT ET DE L'AGENT

Requérant

MACOLEX HOLDINGS INC./LES
PLACEMENTS MAC
OLEX INC.
10315 Chemin de la Côte-de-Liesse
Dorval
QUEBEC H9P 1A6

Agent

RICHARD UDITSKY
(ROBINSON SHEPPARD SHAPIRO S.E.N.C.
R.L./L.L.P.), 800 Place Victoria , Suite 4600 ,
Montreal, QUEBEC, H4Z1H6

DÉTAILS DE LA MARQUE DE COMMERCE

Type de la marque de commerce

Dessin

Représentation visuelle



Produits

Classe 33

Vin sec.

Numéro de la demande 1,886,920

Date de production 2018-03-08

Langue de la demande Anglais

DÉTAILS DU REQUÉRANT ET DE L'AGENT

Requérant

MACOLEX HOLDINGS INC./LES
PLACEMENTS MAC
OLEX INC.
10315 Chemin de la Côte-de-Liesse
Dorval
QUEBEC H9P 1A6

Agent

RICHARD UDITSKY
(ROBINSON SHEPPARD SHAPIRO S.E.N.C.
R.L./L.L.P.), 800 Place Victoria , Suite 4600 ,
Montreal, QUEBEC, H4Z1H6

DÉTAILS DE LA MARQUE DE COMMERCE

Type de la marque de commerce

Dessin

Représentation visuelle



Produits

Classe 33

Vin de vendange tardive.

Numéro de la demande 1,886,922

Date de production 2018-03-08

Langue de la demande Anglais

DÉTAILS DU REQUÉRANT ET DE L'AGENT

Requérant

MACOLEX HOLDINGS INC./LES
PLACEMENTS MAC
OLEX INC.
10315 Ch Côte-de-Liesse
Dorval
QUEBEC H9P 1A6

Agent

RICHARD UDITSKY
(ROBINSON SHEPPARD SHAPIRO S.E.N.C.
R.L./L.L.P.), 800 Place Victoria , Suite 4600 ,
Montreal, QUEBEC, H4Z1H6

DÉTAILS DE LA MARQUE DE COMMERCE

Type de la marque de commerce

Dessin

Représentation visuelle



Produits

Classe 33

Vin de glace.

Numéro de la demande 1,886,926

Date de production 2018-03-08

Langue de la demande Anglais

DÉTAILS DU REQUÉRANT ET DE L'AGENT

Requérant

MACOLEX HOLDINGS INC./LES
PLACEMENTS MAC
OLEX INC.
10315 Ch Côte-de-Liesse
Dorval
QUEBEC H9P 1A6

Agent

RICHARD UDITSKY
(ROBINSON SHEPPARD SHAPIRO S.E.N.C.
R.L./L.L.P.), 800 Place Victoria , Suite 4600 ,
Montreal, QUEBEC, H4Z1H6

DÉTAILS DE LA MARQUE DE COMMERCE

Type de la marque de commerce

Dessin

Représentation visuelle



Produits

Classe 33

Cidre.

Numéro de la demande 1,886,942

Date de production 2018-03-08

Langue de la demande Anglais

DÉTAILS DU REQUÉRANT ET DE L'AGENT

Requérant

Republic Floor LLC

2250 Yates Ave.

Commerce, CA 90040

UNITED STATES OF AMERICA

Agent

BERESKIN & PARR LLP/S.E.N.C.R.L., S.R.L.

SCOTIA PLAZA, 40 KING STREET WEST,

40th FLOOR, TORONTO, ONTARIO, M5H3Y2

DÉTAILS DE LA MARQUE DE COMMERCE

MÜLLER GRAFF 1908

Type de la marque de commerce

Mot

Produits

Classe 19

Moulures, autres qu'en métal, pour corniches, nommément moulures en bois, moulures en polyuréthane; moulures architecturales et garnitures de finition en bois et en polyuréthane; moulures décoratives et garnitures décoratives en bois et en polyuréthane pour la construction de bâtiments; sous-couches pour revêtements de sol stratifiés; revêtements de sol en bois dur, revêtements de sol stratifiés, revêtements de sol en vinyle.

Numéro de la demande 1,887,209
Langue de la demande Anglais

Date de production 2018-03-09

DÉTAILS DU REQUÉRANT ET DE L'AGENT

Requérant

Galaxy Distribution Inc., a legal entity
7 High Forest Court
Caledon
ONTARIO L7E 0B8

Agent

RICHES, MCKENZIE & HERBERT LLP
SUITE 1800, 2 BLOOR STREET EAST,
TORONTO, ONTARIO, M4W3J5

DÉTAILS DE LA MARQUE DE COMMERCE

JACK AND JILL OF ALL TIRES

Type de la marque de commerce
Mot

Produits

Classe 12

Chariots pour le changement de pneus de véhicule.

Numéro de la demande 1,887,344

Date de production 2018-03-09

Langue de la demande Anglais

DÉTAILS DU REQUÉRANT

Requérant

ELIZABETH JADOO

43 Destiny Lane

Quispamsis

NEW BRUNSWICK E2E 0J9

DÉTAILS DE LA MARQUE DE COMMERCE

LIZZIE'S TRINI KITCHEN - NOW WE COOKIN'

Type de la marque de commerce

Mot

Services

Classe 41

(1) Cours de cuisine.

Classe 43

(2) Services de traiteur d'aliments et de boissons; camion de cuisine mobile et de rue.

Numéro de la demande 1,887,950**Date de production** 2018-03-14**Langue de la demande** Anglais

DÉTAILS DU REQUÉRANT ET DE L'AGENT

Requérant

Bioquell UK Limited, a legal entity
52 Royce Close
West Portway
Andover
Hampshire SP10 3TS
UNITED KINGDOM

Agent

RICHES, MCKENZIE & HERBERT LLP
SUITE 1800, 2 BLOOR STREET EAST,
TORONTO, ONTARIO, M4W3J5

DÉTAILS DE LA MARQUE DE COMMERCE

Bioquell ProteQ

Type de la marque de commerce

Mot

Produits**Classe 11**

Équipement de stérilisation, de désinfection et de décontamination, notamment générateurs de vapeur et filtres de biodécontamination pour appareils de stérilisation, de décontamination et de contrôle microbiologique dans des enceintes et des immeubles; générateurs de gaz; appareils de stérilisation portatifs commerciaux et pour locaux médicaux pour la stérilisation de murs, de planchers, de plafonds, de plans de travail ainsi que de tout équipement et accessoire se trouvant dans une pièce au moyen de la diffusion de vapeur de peroxyde d'hydrogène selon des intervalles cycliques; installations de filtration d'air, notamment générateurs de gaz pour la production de vapeur de biodécontamination; équipement et installations de ventilation et de purification de l'air pour purifier et stériliser l'air; installations et appareils pour la purification et la stérilisation de l'air, notamment générateurs de vapeur de peroxyde d'hydrogène à des fins de désinfection et de décontamination chimique; installations et appareils pour la décontamination de surfaces, notamment générateurs de vapeur de peroxyde d'hydrogène à des fins de désinfection et de décontamination chimique; installations et systèmes de stérilisation de surfaces, notamment générateurs de vapeur de peroxyde d'hydrogène à des fins de désinfection et de décontamination chimique; appareils de stérilisation de surfaces et climatiseurs, notamment générateurs de vapeur de peroxyde d'hydrogène à des fins de désinfection et de décontamination chimique; appareils de stérilisation de l'air et de climatisation, notamment générateurs de vapeur de peroxyde d'hydrogène, appareils de filtration d'air et générateurs de vapeur de biodécontamination pour la mise en place et le maintien d'un environnement aseptique fermé; matériel de contrôle de contamination, notamment générateurs de vapeur de peroxyde d'hydrogène, appareils de filtration d'air et générateurs de vapeur de biodécontamination pour la mise en place et le maintien d'un environnement aseptique fermé; matériel de contrôle de contamination, notamment filtres HEPA pour appareils de filtration laminaire et non laminaire pour la stérilisation, la décontamination et le contrôle microbiologique dans des hôpitaux et des laboratoires médicaux; pièces et accessoires pour générateurs de vapeur de peroxyde d'hydrogène, générateurs de vapeur de biodécontamination et appareils de filtration d'air.

Revendications

Date de priorité de production: 20 décembre 2017, Pays ou Bureau: ROYAUME-UNI, demande no: 3278510 en liaison avec le même genre de produits

Numéro de la demande 1,888,280

Date de production 2018-03-15

Langue de la demande Anglais

DÉTAILS DU REQUÉRANT ET DE L'AGENT

Requérant

E. REMY MARTIN & C°
20 rue de la Société Vinicole
16100
Cognac
FRANCE

Agent

SMART & BIGGAR IP AGENCY CO.
1100-150 York street, TORONTO, ONTARIO,
M5H3S5

DÉTAILS DE LA MARQUE DE COMMERCE

Types de la marque de commerce

Dessin
Position

Représentation visuelle



Description de la marque de commerce

La marque de commerce est constituée de la position d'un médaillon de forme ovale et d'une étiquette appliquée à une bouteille tridimensionnelle, comme l'illustre la représentation visuelle. Le médaillon contient l'image d'un lion au centre et un contour ovale. L'étiquette contient le mot ST-RÉMY avec une ligne horizontale en dessous de celui-ci. Sous la ligne horizontale se trouvent, de haut en bas, les mots EXTRA OLD, XO et FRENCH BRANDY FRANÇAIS. L'image d'un lion se trouve derrière les lettres XO, et il y a trois fleurs de lys au bas de l'étiquette. La bouteille tridimensionnelle représentée en pointillé sur le dessin ne fait pas partie de la marque de commerce et sert uniquement à illustrer la manière dont la marque de commerce peut être appliquée à un objet tridimensionnel.

Revendication de couleur

La couleur est revendiquée comme caractéristique de la marque de commerce. L'image du lion au centre de la bouteille et le contour ovale sont or. L'étiquette sous le médaillon contient le mot ST-

RÉMY en or. La ligne sous le mot ST-RÉMY est or. Les mots EXTRA OLD et FRENCH BRANDY FRANÇAIS sont argent. Les lettres X et O sont rouges. L'image du lion sous les lettres XO est argent. Les fleurs de lys au bas de l'étiquette sont, de gauche à droite, bleue, blanche et rouge.

Exclusion de la marque de commerce

Test.

Produits

Classe 33

Brandy.

Revendications

Date de priorité de production: 01 décembre 2017, Pays ou Bureau: FRANCE, demande no: 4409571 en liaison avec le même genre de produits

Numéro de la demande 1,888,356

Date de production 2018-03-15

Langue de la demande Anglais

DÉTAILS DU REQUÉRANT ET DE L'AGENT

Requérant

Del Taco LLC (a Limited Liability
Company of the State of California)
25521 Commercentre Drive
Lake Forest, CA 92630
UNITED STATES OF AMERICA

Agent

METHOD LAW PROFESSIONAL
CORPORATION
4211 Yonge Street, Suite 310, Toronto,
ONTARIO, M2P2A9

DÉTAILS DE LA MARQUE DE COMMERCE

Type de la marque de commerce

Dessin

Représentation visuelle



Traduction des caractères étrangers

Selon le requérant, la traduction anglaise des mots espagnols DEL TACO est OF THE TACO.

Services

Classe 43

Services de restaurant.

Numéro de la demande 1,888,493

Date de production 2018-03-16

Langue de la demande Anglais

DÉTAILS DU REQUÉRANT ET DE L'AGENT

Requérant

E. REMY MARTIN & C^o
20, rue de la Société Vinicole
16100 Cognac
FRANCE

Agent

SMART & BIGGAR IP AGENCY CO.
1100-150 York street, TORONTO, ONTARIO,
M5H3S5

DÉTAILS DE LA MARQUE DE COMMERCE

Types de la marque de commerce

Dessin

Position

Représentation visuelle



Description de la marque de commerce

La marque de commerce est constituée d'un médaillon de forme ovale et d'une étiquette appliquée à une bouteille tridimensionnelle, comme l'illustre la représentation visuelle. Le médaillon contient l'image d'un lion au centre et a un contour ovale. L'étiquette contient le mot ST-RÉMY et une ligne horizontale sous le mot. Sous la ligne horizontale se trouvent, de haut en bas, les lettres VSOP et les mots FRENCH BRANDY FRANÇAIS. L'image d'un lion se trouve derrière les lettres VSOP, et il y a trois fleurs de lys au bas de l'étiquette. La bouteille tridimensionnelle représentée en pointillé sur le dessin ne fait pas partie de la marque de commerce et sert uniquement à illustrer la manière dont la marque de commerce peut être appliquée à un objet tridimensionnel.

Revendication de couleur

La couleur est revendiquée comme caractéristique de la marque de commerce. L'image du lion au centre de la bouteille et le contour ovale sont or. L'étiquette sous le médaillon contient le mot ST-RÉMY en or. La ligne sous le mot ST-RÉMY est or. Les lettres VSOP et les mots FRENCH BRANDY FRANÇAIS sont rouges. L'image du lion derrière les lettres VSOP est or. Les fleurs de lys au bas de l'étiquette sont, de gauche à droite, bleue, blanche et rouge.

Produits**Classe 33**

Brandy.

Revendications

Date de priorité de production: 01 décembre 2017, Pays ou Bureau: FRANCE, demande no: 4409550 en liaison avec le même genre de produits

Numéro de la demande 1,888,814
Langue de la demande Anglais

Date de production 2018-03-19

DÉTAILS DU REQUÉRANT ET DE L'AGENT

Requérant

M.A. Mortenson Company
700 Meadow Lane North
Minneapolis, MN 55422
UNITED STATES OF AMERICA

Agent

BERESKIN & PARR LLP/S.E.N.C.R.L., S.R.L.
SCOTIA PLAZA, 40 KING STREET WEST,
40th FLOOR, TORONTO, ONTARIO, M5H3Y2

DÉTAILS DE LA MARQUE DE COMMERCE

BLU54

Type de la marque de commerce
Mot

Services

Classe 35

(1) Services de concession dans les domaines des matériaux de construction et du matériel électrique pour des projets de construction; approvisionnement, nommément achat de matériaux de construction et de matériel électrique pour des tiers; services de logistique de transport, nommément planification et organisation du transport de marchandises pour des tiers; gestion du contrôle des stocks; services de gestion de la chaîne logistique et de la logistique de fret pour des tiers.

Classe 39

(2) Services de chaîne logistique et de logistique inverse, nommément entreposage, transport et livraison de marchandises pour des tiers par avion, train, navire ou camion; services de distribution, nommément livraison de matériaux de construction et de matériel électrique à des entrepreneurs généraux et à des sous-traitants.

Revendications

Date de priorité de production: 04 octobre 2017, Pays ou Bureau: ÉTATS-UNIS D'AMÉRIQUE, demande no: 87633376 en liaison avec le même genre de services

Numéro de la demande 1,888,815

Date de production 2018-03-19

Langue de la demande Anglais

DÉTAILS DU REQUÉRANT ET DE L'AGENT

Requérant

M.A. Mortenson Company
700 Meadow Lane North
Minneapolis, MN 55422
UNITED STATES OF AMERICA

Agent

BERESKIN & PARR LLP/S.E.N.C.R.L., S.R.L.
SCOTIA PLAZA, 40 KING STREET WEST,
40th FLOOR, TORONTO, ONTARIO, M5H3Y2

DÉTAILS DE LA MARQUE DE COMMERCE

Type de la marque de commerce

Dessin

Représentation visuelle



Services

Classe 35

(1) Services de concession dans les domaines des matériaux de construction et du matériel électrique pour des projets de construction; approvisionnement, nommément achat de matériaux de construction et de matériel électrique pour des tiers; services de logistique de transport, nommément planification et organisation du transport de marchandises pour des tiers; gestion du contrôle des stocks; services de gestion de la chaîne logistique et de la logistique de fret pour des tiers.

Classe 39

(2) Services de chaîne logistique et de logistique inverse, nommément entreposage, transport et livraison de marchandises pour des tiers par avion, train, navire ou camion; services de distribution, nommément livraison de matériaux de construction et de matériel électrique à des entrepreneurs généraux et à des sous-traitants.

Revendications

Date de priorité de production: 04 octobre 2017, Pays ou Bureau: ÉTATS-UNIS D'AMÉRIQUE, demande no: 87633384 en liaison avec le même genre de services

Numéro de la demande 1,889,091

Date de production 2018-03-20

Langue de la demande Anglais

DÉTAILS DU REQUÉRANT ET DE L'AGENT

Requérant

Hästens Sängar AB
P.O. Box 130
731 23 KÖPING
SWEDEN

Agent

SMART & BIGGAR LLP
1000 RUE DE LA GAUCHETIERE OUEST,
BUREAU 3300, MONTREAL, QUEBEC,
H3B4W5

DÉTAILS DE LA MARQUE DE COMMERCE

EALA

Type de la marque de commerce

Mot

Traduction des caractères étrangers

Selon le requérant, la traduction anglaise du mot hawaïen « Eala » est « arise, awake, get up ».

Produits

Classe 20

(1) Mobilier et articles décoratifs, nommément mobilier de chambre, lits, cadres de lit, châlits, matelas, matelas à ressorts, matelas de revêtement, surmatelas, oreillers, oreillers de duvet et coussins.

Classe 24

(2) Produits textiles et substituts pour produits textiles, nommément linge de lit, jetés de lit, couvre-lits, couettes, housses de couette, édredons, doublures de sac de couchage, taies d'oreiller, housses de matelas, jupes de lit, cache-sommiers, baldaquins, rideaux de chambre, couvertures en tissu écossais, couettes, couvertures, jetés, couettes en duvet, serviettes, nommément serviettes de bain, serviettes en tissu, débarbouillettes, serviettes en coton, essuie-mains.

Revendications

Date de priorité de production: 02 mars 2018, Pays ou Bureau: SUÈDE, demande no: 017867587 en liaison avec le même genre de produits

Numéro de la demande 1,889,092

Date de production 2018-03-20

Langue de la demande Anglais

DÉTAILS DU REQUÉRANT ET DE L'AGENT

Requérant

Hästens Sängar AB
P.O. Box 130
731 23 KÖPING
SWEDEN

Agent

SMART & BIGGAR LLP
1000 RUE DE LA GAUCHETIERE OUEST,
BUREAU 3300, MONTREAL, QUEBEC,
H3B4W5

DÉTAILS DE LA MARQUE DE COMMERCE

HERLEWING

Type de la marque de commerce

Mot

Traduction des caractères étrangers

Selon le requérant, la traduction anglaise du mot « Herlewing », en afrikaans, est « awakening » ou « revival ».

Produits

Classe 20

(1) Mobilier et articles décoratifs, nommément mobilier de chambre, lits, cadres de lit, châlits, matelas, matelas à ressorts, matelas de revêtement, surmatelas, oreillers, oreillers de duvet et coussins.

Classe 24

(2) Produits textiles et substituts pour produits textiles, nommément linge de lit, jetés de lit, couvre-lits, couettes, housses de couette, édredons, doublures de sac de couchage, taies d'oreiller, housses de matelas, jupes de lit, cache-sommiers, baldaquins, rideaux de chambre, couvertures en tissu écossais, couettes, couvertures, jetés, couettes en duvet, serviettes, nommément serviettes de bain, serviettes en tissu, débarbouillettes, serviettes en coton, essuie-mains.

Revendications

Date de priorité de production: 02 mars 2018, Pays ou Bureau: SUÈDE, demande no: 017867588 en liaison avec le même genre de produits

Numéro de la demande 1,889,167**Date de production** 2018-03-20**Langue de la demande** Anglais

DÉTAILS DU REQUÉRANT ET DE L'AGENT

Requérant

Pfizer Inc
235 East 42nd Street
New York, NY 10017
UNITED STATES OF AMERICA

Agent

BERESKIN & PARR LLP/S.E.N.C.R.L., S.R.L.
SCOTIA PLAZA, 40 KING STREET WEST,
40th FLOOR, TORONTO, ONTARIO, M5H3Y2

DÉTAILS DE LA MARQUE DE COMMERCE

DACERZ

Type de la marque de commerce

Caractères standard

Produits**Classe 05**

Préparations pharmaceutiques pour le traitement des maladies mentales et des troubles du cerveau, nommément des troubles de l'humeur, de l'anxiété et des troubles cognitifs, de la maladie d'Alzheimer, de l'infirmité motrice cérébrale, de la maladie de Parkinson, de la maladie de Huntington, des troubles de croissance et de la glande thyroïde, des crises épileptiques, du système nerveux central, nommément des infections, des blessures et des maladies du cerveau, du mouvement, de la motilité oculaire et de la moelle épinière, des maladies et des troubles neuromusculaires et neurodégénératifs, nommément de la sclérose en plaques, de la sclérose latérale amyotrophique (SLA), de la maladie de Parkinson, de la maladie d'Alzheimer, de la maladie de Huntington, de l'épilepsie, de l'infirmité motrice cérébrale, des lésions cérébrales, des lésions de la moelle épinière, des crises épileptiques, de la démence, des troubles des nerfs crâniens et du nerf facial, des lésions tissulaires, ainsi que des lésions, des maladies et des troubles des os et du cartilage, nommément des maladies et des troubles inflammatoires du tissu conjonctif ainsi que des maladies et des troubles inflammatoires des muscles, des fractures, des entorses, des lésions du cartilage, des articulations disloquées et des douleurs musculaires, des spasmes musculaires et des tremblements, des maladies et des troubles des appareils pelvien, urologique et génital, nommément des infections, des infections transmissibles sexuellement, du dysfonctionnement érectile et sexuel, de la stérilité et de l'incontinence, des maladies et des troubles auto-immuns, cardiovasculaires, gastro-intestinaux, hématologiques, oncologiques, ophtalmologiques et de l'appareil respiratoire, préparations pharmaceutiques pour le soulagement des allergies, de l'hypertension, de la ménopause et de la douleur, antibiotiques et anti-infectieux, anti-inflammatoires, antifongiques, antiviraux, contraceptifs oraux et injectables, vaccins pour les humains et médicaments de désaccoutumance au tabac.

Numéro de la demande 1,889,406

Date de production 2018-03-21

Langue de la demande Anglais

DÉTAILS DU REQUÉRANT

Requérant

Fundopolis LLC

Two Oliver Street, 10th Floor

Boston, MA 02109

UNITED STATES OF AMERICA

DÉTAILS DE LA MARQUE DE COMMERCE

Type de la marque de commerce

Dessin

Représentation visuelle



Revendication de couleur

La couleur est revendiquée comme caractéristique de la marque de commerce. Le vert foncé, le gris-vert et l'aigue-marine sont revendiqués comme caractéristiques de la marque. La marque est constituée d'un losange avec une bordure vert foncé et aigue-marine et deux lignes parallèles gris-vert à l'intérieur.

Services

Classe 36

(1) Services de sociofinancement, en l'occurrence financement de prêts et financement par capital de risque grâce à des sommes perçues auprès de particuliers ou de groupes; opérations de change; courtage de valeurs mobilières; services financiers, notamment offre d'aide à des tiers pour la réalisation d'opérations financières sur valeurs mobilières; services de placement financier, notamment administration de l'émission, de la prise ferme et de la distribution de valeurs mobilières; services de conseil en planification financière et en placement; opérations sur valeurs mobilières.

Classe 45

(2) Services de réseautage social en ligne.

Revendications

Date de priorité de production: 05 octobre 2017, Pays ou Bureau: ÉTATS-UNIS D'AMÉRIQUE,
demande no: 87/635121 en liaison avec le même genre de services

Numéro de la demande 1,890,319

Date de production 2018-03-22

Langue de la demande Anglais

DÉTAILS DU REQUÉRANT ET DE L'AGENT

Requérant

Wong To Yick Wood Lock Ointment Limited
4/F, Mai Shun Industrial Building
18-24 Kwai Cheong Road
Kwai Chung, New Territories
HONG KONG

Agent

ANDREA FRIEDMAN-RUSH
(BLANEY MCMURTRY LLP), 2 Queen Street
East, Suite 1500, Toronto, ONTARIO, M5C3G5

DÉTAILS DE LA MARQUE DE COMMERCE

Type de la marque de commerce

Dessin

Représentation visuelle



Traduction des caractères étrangers

Selon le requérant, la traduction anglaise des mots chinois « Wong To Yick » est « yellow, road, advantage ».

Translittération des caractères étrangers

Selon le requérant, la translittération des caractères chinois est « Wong To Yick ».

Produits

Classe 05

Baumes médicamenteux pour le traitement de la peau, nommément médicaments analgésiques topiques; baume médicamenteux pour la peau, huiles et crèmes pour utilisation sur le peau pour le traitement analgésique des douleurs musculaires et articulaires, y compris de l'arthrite, des maux de dos, des ecchymoses, des entorses et des foulures.

Numéro de la demande 1,890,320

Date de production 2018-03-22

Langue de la demande Anglais

DÉTAILS DU REQUÉRANT ET DE L'AGENT

Requérant

Wong To Yick Wood Lock Ointment Limited
4/F, Mai Shun Industrial Building
18-24 Kwai Cheong Road
Kwai Chung, New Territories
HONG KONG

Agent

ANDREA FRIEDMAN-RUSH
(BLANEY MCMURTRY LLP), 2 Queen Street
East, Suite 1500, Toronto, ONTARIO, M5C3G5

DÉTAILS DE LA MARQUE DE COMMERCE

Type de la marque de commerce

Dessin

Représentation visuelle

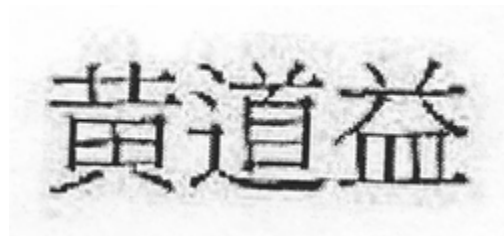

Traduction des caractères étrangers

Selon le requérant, la traduction anglaise des mots chinois « Wong To Yick » est « yellow, road, advantage ».

Translittération des caractères étrangers

Selon le requérant, la translittération des caractères chinois est « Wong To Yick ».

Produits

Classe 05

Baumes médicamenteux pour le traitement de la peau, nommément médicaments analgésiques topiques; baume médicamenteux pour la peau, huiles et crèmes à appliquer sur la peau pour le traitement analgésique des douleurs musculaires et articulaires, y compris de l'arthrite, des maux de dos, des ecchymoses, des entorses et des foulures.

Numéro de la demande 1,890,371

Date de production 2018-03-27

Langue de la demande Anglais

DÉTAILS DU REQUÉRANT ET DE L'AGENT

Requérant

TREND MICRO KABUSHIKI KAISHA, a
Japanese
Corporation
Shinjuku Maynds Tower
2-1-1 Yoyogi, Shibuya-ku
Tokyo 151-0053
JAPAN

Agent

GOWLING WLG (CANADA) LLP
550 BARRARD STREET, SUITE 2300,
VANCOUVER, BRITISH COLUMBIA, V6C2B5

DÉTAILS DE LA MARQUE DE COMMERCE

DEEP SECURITY

Type de la marque de commerce

Caractères standard

Produits

Classe 09

Logiciels, nommément logiciels de cybersécurité; logiciels pour la sécurité informatique, la sécurité de réseaux informatiques, la sécurité de l'information et la protection par coupe-feu; logiciels dans le domaine de l'industrie des risques concernant la sécurité, nommément logiciels de sécurité informatique; logiciels pour la gestion des stratégies et des ressources de sécurité informatique; logiciels pour la gestion de la sécurité de serveurs, de serveurs virtuels et de postes de travail virtuels ainsi que la sécurité infonuagique.

Services

Classe 41

(1) Formation sur des produits, nommément formation sur l'utilisation et le fonctionnement de logiciels et de matériel informatique utilisés pour la cybersécurité, la sécurité informatique, la sécurité de réseaux et la protection de données électroniques; formation en sécurité logicielle, nommément formation de tiers sur le maintien de la sécurité logicielle dans le domaine des cybermenaces; services de formation dans les domaines de la conformité en matière de sécurité de l'information, de la gestion des risques liés à l'information et de la sécurité de réseaux informatiques; services éducatifs, nommément tenue de cours, d'ateliers et de conférences dans les domaines de la cybersécurité, de la sécurité informatique, de la protection de données, de la sécurité de l'information, de la sécurité d'applications et de la sécurité de réseaux.

Classe 42

(2) Offre de logiciels en ligne non téléchargeables dans le domaine de la sécurité informatique; services de logiciel-service (SaaS), à savoir sécurité informatique et évaluation des risques; consultation en logiciels; services de conception et de développement de logiciels; conception et configuration sur mesure de réseaux informatiques pour des tiers; services de programmation informatique.

Numéro de la demande 1,890,551

Date de production 2018-03-27

Langue de la demande Anglais

DÉTAILS DU REQUÉRANT ET DE L'AGENT

Requérant

Sandouchon Holding Inc.
9245, rue Thimens
Pierrefonds
QUEBEC H8Y 0A1

Agent

DS AVOCATS CANADA, S.E.N.C.R.L. / DS
LAWYERS CANADA, LLP,
Attn: Me Nathaly J. Vermette, 1080 Beaver
Hall Hill, Suite 2100, Montréal, QUEBEC,
H2Z1S8

DÉTAILS DE LA MARQUE DE COMMERCE

SANDOUCHON

Type de la marque de commerce

Caractères standard

Produits

Classe 30

Sandwichs.

Services

Classe 35

(1) Services de conseil en gestion des affaires ayant trait au franchisage de comptoirs de restauration et de services de livraison à domicile; offre d'aide technique pour la mise sur pied et l'exploitation de franchises de restaurants offrant des comptoirs de restauration et des services de livraison à domicile.

Classe 43

(2) Services de restaurant; services de comptoir de plats à emporter.

Classe 45

(3) Octroi de licences pour le franchisage de comptoirs de restauration et de services de livraison à domicile.

Numéro de la demande 1,891,001

Date de production 2018-03-29

Langue de la demande Anglais

DÉTAILS DU REQUÉRANT ET DE L'AGENT

Requérant

HeadStart Medical Ltd.
2502 - 9603 Manchester Dr.
Burnaby
BRITISH COLUMBIA V3N 4Y7

Agent

DEETH WILLIAMS WALL LLP
150 YORK STREET, SUITE 400, TORONTO,
ONTARIO, M5H3S5

DÉTAILS DE LA MARQUE DE COMMERCE

NAPKAP

Type de la marque de commerce

Caractères standard

Produits

Classe 10

Orthèses de remodelage des os du crâne.

Numéro de la demande 1,891,544

Date de production 2018-04-03

Langue de la demande Anglais

DÉTAILS DU REQUÉRANT ET DE L'AGENT

Requérant

Sleeman Breweries Ltd.
551 Clair Road West
Guelph
ONTARIO N1L 0H7

Agent

GOWLING WLG (CANADA) LLP
SUITE 2600, 160 ELGIN STREET, OTTAWA,
ONTARIO, K1P1C3

DÉTAILS DE LA MARQUE DE COMMERCE

Saison des Artisans

Type de la marque de commerce

Mot

Produits

Classe 32

Bière.

Numéro de la demande 1,891,756

Date de production 2018-04-04

Langue de la demande Anglais

DÉTAILS DU REQUÉRANT ET DE L'AGENT

Requérant

Toco Imports, LLC limited Liability
Company Texas
911 W. 38th Street
Suite 101
Austin, TX 78705
UNITED STATES OF AMERICA

Agent

SPIEGEL SOHMER, INC.
1255, Peel Street, Suite 1000, Montreal,
Attention: IP department, QUEBEC, H3B2T9

DÉTAILS DE LA MARQUE DE COMMERCE

TOCO

Type de la marque de commerce

Caractères standard

Produits

Classe 33

Spiritueux, nommément rhum et cachaça.

Revendications

Date de priorité de production: 04 octobre 2017, Pays ou Bureau: ÉTATS-UNIS D'AMÉRIQUE,
demande no: 87633881 en liaison avec le même genre de produits

Numéro de la demande 1,892,027

Date de production 2018-04-05

Langue de la demande Anglais

DÉTAILS DU REQUÉRANT ET DE L'AGENT

Requérant

Umbra LLC

1705 Broadway Street

Buffalo, NY 14212

UNITED STATES OF AMERICA

Agent

RIDOUT & MAYBEE LLP

250 University Avenue, 5th Floor, Toronto,

ONTARIO, M5H3E5

DÉTAILS DE LA MARQUE DE COMMERCE

CASIUS

Type de la marque de commerce

Caractères standard

Produits

Classe 20

Cadres pour photos; étagères murales.

Numéro de la demande 1,892,437

Date de production 2018-04-09

Langue de la demande Anglais

DÉTAILS DU REQUÉRANT

Requérant

Dongguan Group Sense Plastic Technology
Ltd.

Cai Wu Industrial Park, Wusha

Chang An Dongguan

Guangdong, 523871

CHINA

DÉTAILS DE LA MARQUE DE COMMERCE

Type de la marque de commerce

Dessin

Représentation visuelle



Produits

Classe 11

Épurateurs d'air; chaudières pour installations de chauffage; appareils électriques pour faire du yogourt; machines à café électriques; chauffe-biberons électriques; bouilloires électriques à usage domestique; radiateurs électriques; cuiseurs à induction électromagnétique à usage domestique; âtres; luminaires; machines de purification de l'eau à usage municipal; réfrigérateurs; ventilateurs d'aération; stérilisateurs d'eau.

Numéro de la demande 1,892,453

Date de production 2018-04-09

Langue de la demande Anglais

DÉTAILS DU REQUÉRANT

Requérant

Tracy Hanes Matthew Pierrynowski a joint
venture.

17244 Leslie St

Newmarket

ONTARIO L3Y 7C4

DÉTAILS DE LA MARQUE DE COMMERCE

Beachwood

Type de la marque de commerce

Mot

Produits

Classe 02

(1) Revêtements pour le bois (peintures); revêtements pour le bois, à savoir peintures.

Classe 16

(2) Patrons pour la confection de vêtements; patrons de fabrication de vêtements.

Classe 18

(3) Sacs pour vêtements de sport; sacs de plage; parasols de plage; vêtements pour animaux; vêtements pour chiens; vêtements pour animaux de compagnie; vêtements pour chiens; vêtements pour animaux de compagnie.

Classe 19

(4) Bois de balsa.

Classe 21

(5) Verres à bière; verres à cocktail; verres à boire.

Classe 24

(6) Serviettes de plage.

Classe 25

(7) Vêtements de sport; vêtements pour bébés; vêtements pour bébés; vêtements de plage; cache-maillots; articles chaussants de plage; pyjamas de plage; peignoirs de plage; chaussures de plage; paréos; ceintures; vêtements tout-aller; vêtements tout-aller, à savoir pantalons, robes et shorts; vêtements pour enfants; ceintures pour vêtements; vêtements pour nourrissons; vêtements d'extérieur pour l'hiver; vêtements de sport; articles chaussants de sport; vêtements de protection solaire; serre-poignets [vêtements].

Classe 26

(8) Brassards [accessoires vestimentaires]; boucles de ceinture pour vêtements; boucles de ceinture en métal précieux pour vêtements; coussinets de soutien-gorge pour vêtements; pièces pour vêtements; attaches pour vêtements; pièces décoratives pour vêtements; pièces pour vêtements; pièces pour vêtements en vinyle; pièces en tissu pour vêtements.

Classe 27

(9) Tapis de plage.

Services

Classe 35

(1) Services informatisés de commande en ligne de vêtements; vente en ligne de vêtements; vente en ligne d'articles chaussants; exploitation d'un magasin de vêtements; services de magasin de vente au détail de vêtements; vente au détail de vêtements; services de vente au détail offerts par des boutiques de vêtements; services de magasin de vente au détail de vêtements; vente de vêtements; vente en gros de vêtements; services de magasin de vente en gros de vêtements.

Classe 40

(2) Application d'apprêts sur des vêtements; retouche de vêtements; retouche de vêtements sur mesure; impression personnalisée sur des vêtements; imperméabilisation d'articles chaussants.

Classe 42

(3) Création de vêtements.

Numéro de la demande 1,892,757

Date de production 2018-04-10

Langue de la demande Anglais

DÉTAILS DU REQUÉRANT ET DE L'AGENT

Requérant

The H.D. Lee Company, Inc.
3411 Silverside Road
Wilmington, DE 19810
UNITED STATES OF AMERICA

Agent

OSLER, HOSKIN & HARCOURT LLP
SUITE 1900, 340 ALBERT STREET,
OTTAWA, ONTARIO, K1R7Y6

DÉTAILS DE LA MARQUE DE COMMERCE

BOY PROOF

Type de la marque de commerce

Mot

Produits

Classe 25

Vêtements, notamment chemises, tee-shirts, blouses, chandails, chandails molletonnés, jeans, pantalons tout-aller, pantalons, pantalons capris, shorts, jupes, robes, combinaisons, salopettes, pantalons molletonnés, shorts d'entraînement, gilets, vestes, vestes à capuchon, manteaux, chaussettes, bonneterie, sous-vêtements, vêtements d'intérieur, vêtements de nuit, robes de chambre, ceintures, bretelles, foulards, gants et mitaines; articles chaussants, notamment chaussures, bottes, sandales et pantoufles; couvre-chefs, notamment chapeaux et casquettes.

Numéro de la demande 1,893,136

Date de production 2018-04-11

Langue de la demande Anglais

DÉTAILS DU REQUÉRANT ET DE L'AGENT

Requérant

Downhole Products Limited
Badentoy Road, Badentoy Park
Portlethen
AB12 4YA
Aberdeen, Scotland
UNITED KINGDOM

Agent

GOWLING WLG (CANADA) LLP
SUITE 2600, 160 ELGIN STREET, OTTAWA,
ONTARIO, K1P1C3

DÉTAILS DE LA MARQUE DE COMMERCE

LEDGERUNNER

Type de la marque de commerce

Mot

Produits

Classe 06

Accessoires et composants de tubage en métal pour l'exploration pétrolière et gazière, le forage de puits et la production d'huile et de gaz, notamment sabots de tubage, réductions de fond et masses-tiges.

Numéro de la demande 1,893,469

Date de production 2018-04-12

Langue de la demande Anglais

DÉTAILS DU REQUÉRANT ET DE L'AGENT

Requérant

ZWFuture Education Inc.
A405-5151 Brighthouse Way
Richmond
BRITISH COLUMBIA V7C 0A6

Agent

SAMPSON PUN
(CNS Law Corporation), 5811 Cooney Road,
Suite 602 North Tower, Richmond, BRITISH
COLUMBIA, V6X3M1

DÉTAILS DE LA MARQUE DE COMMERCE

Type de la marque de commerce

Dessin

Représentation visuelle



Traduction des caractères étrangers

Selon le requérant, la traduction anglaise des quatre caractères chinois de la marque de commerce est ZHUGE ACADEMY.

Translittération des caractères étrangers

Selon le requérant, la translittération des caractères étrangers est ZHU GE XUE TANG.

Produits

Classe 09

(1) Livres et magazines numériques téléchargeables sur Internet; enregistrements vidéo et audio téléchargeables offrant des cours de niveaux primaire, secondaire et collégial; livres audio.

Classe 16

(2) Livres et magazines, manuels scolaires, livres contenant des instructions et du matériel pour la préparation aux examens.

Services

Classe 41

Tenue de cours d'enseignement primaire, tenue de cours d'enseignement secondaire, tenue de cours d'enseignement collégial; enseignement primaire à distance, enseignement secondaire à distance, enseignement collégial à distance; offre de cours dans les domaines de l'étude du chinois, de la littérature, de la poésie, de la rédaction d'essais et de la rédaction technique; offre de cours dans les domaines des arts, de l'histoire, de la musique, des mathématiques, des sciences, de l'informatique, de la formation professionnelle, de l'éducation des jeunes enfants, du sport, de la bonne condition physique, de la cuisine, de la cuisson, de la peinture, de la conception graphique, de la photographie, de la danse, de la programmation informatique, de la conception de sites Web, de l'administration des affaires et des soins de santé; administration d'écoles de langues; services d'enseignement dans le domaine de la formation linguistique; exploitation

d'écoles de langues enseignant l'anglais, le français et le chinois; offre de cours de langue; tenue de cours de préparation aux examens au palier primaire, tenue de cours de préparation aux examens au palier secondaire, tenue de cours de préparation aux examens au palier collégial; organisation et tenue de concours scolaires au primaire, organisation et tenue de concours scolaires au secondaire, organisation et tenue de concours scolaires au collège; édition électronique en ligne de livres et de périodiques; édition de livres, de manuels scolaires et de critiques; production vidéo, production de vidéos éducatives; offre de cours de niveaux primaire, secondaire et collégial, à savoir, d'enregistrements vidéo et audio au moyen d'un site Web; offre de programmes éducatifs parascolaires aux élèves du primaire et du secondaire; offre de programmes éducatifs parascolaires pour les élèves de niveaux primaire et secondaire, à l'école et à l'extérieur de l'école; services éducatifs, notamment offre de tutorat aux niveaux primaire, secondaire et collégial; services éducatifs, notamment formation des enseignants dans les domaines de la conception et de la prestation de programmes parascolaires ainsi que des méthodes d'enseignement et de tutorat en classe et en ligne.

Numéro de la demande 1,894,421

Date de production 2018-04-18

Langue de la demande Anglais

DÉTAILS DU REQUÉRANT ET DE L'AGENT

Requérant

Orthogen AG
Ernst-Schneider-Platz 1
40212 Düsseldorf
GERMANY

Agent

BLAKE, CASSELS & GRAYDON LLP
INTELLECTUAL PROPERTY GROUP, SUITE
4000, COMMERCE COURT WEST, 199 BAY
STREET, TORONTO, ONTARIO, M5L1A9

DÉTAILS DE LA MARQUE DE COMMERCE

EXOKINE

Type de la marque de commerce

Mot

Produits

Classe 03

(1) Produits de soins de la peau, nommément crèmes, lotions; préparations et substances dermatologiques à usage cosmétique, nommément sérum; cosmétiques non médicamenteux.

Classe 05

(2) Préparations médicales thérapeutiques et remèdes, nommément préparations sanguines et produits sanguins, pour le traitement des articulations, des muscles, des nerfs, des ligaments, du cartilage et des os; préparations et substances dermatologiques pour le traitement (des signes) du vieillissement, nommément pour la revitalisation de la peau, l'augmentation de l'élasticité, l'hydratation et l'amélioration de la structure de la peau; préparations médicales pour le traitement des effets des dermatites, de l'eczéma et du psoriasis.

Classe 10

(3) Instruments, dispositifs et appareils, nommément seringues, sacs et canules, pour le prélèvement, le traitement et le stockage de sang et de préparations sanguines dans le secteur médical; instruments et appareils médicaux et leurs systèmes de prélèvement de sang, notamment constitués de seringues, de sacs et de canules; seringues, sacs et canules pour le prélèvement de sang.

Numéro de la demande 1,894,720

Date de production 2018-04-19

Langue de la demande Anglais

DÉTAILS DU REQUÉRANT ET DE L'AGENT

Requérant

Josef Kränzle GmbH & Co. KG
Rudolf-Diesel-Straße 20
89257 Illertissen
GERMANY

Agent

BENOÎT & CÔTÉ INC.
560 boul. Crémazie Est, 3e étage, Montréal,
QUEBEC, H2P1E8

DÉTAILS DE LA MARQUE DE COMMERCE

Type de la marque de commerce

Dessin

Représentation visuelle



Revendication de couleur

La couleur est revendiquée comme caractéristique de la marque de commerce. Le mot « kranzle » est bleu. Le trait horizontal et la lettre « x » sont rouges.

Produits

Classe 07

Appareils de nettoyage à haute pression motorisés, nommément machines de nettoyage de planchers industrielles, aspirateurs industriels; motopompes pour appareils de nettoyage à haute pression; accessoires pour les appareils de nettoyage à haute pression susmentionnés, nommément tuyaux flexibles et embouts, ainsi que pièces de machine connexes, nommément roulements et corps de palier.

Services

Classe 35

Services de vente en gros et au détail, y compris par Internet et par correspondance, d'appareils de nettoyage à haute pression motorisés, nommément de machines de nettoyage de planchers industrielles, d'aspirateurs industriels, de motopompes pour appareils de nettoyage à haute pression, d'accessoires pour les appareils de nettoyage à haute pression susmentionnés et de pièces de machine accessoires connexes.

Numéro de la demande 1,895,356

Date de production 2018-04-24

Langue de la demande Anglais

DÉTAILS DU REQUÉRANT ET DE L'AGENT

Requérant

SNAILAX CORPORATION

1687 plymouth rd Unit C

Ann Arbor

Michigan, MI 48105

UNITED STATES OF AMERICA

Agent

MILTONS IP/P.I.

15 Fitzgerald Rd, Suite 200, Ottawa,

ONTARIO, K2H9G1

DÉTAILS DE LA MARQUE DE COMMERCE

Type de la marque de commerce

Dessin

Représentation visuelle



Produits

Classe 10

(1) Matelas pneumatiques à usage médical; couvertures électriques à usage médical; gants de massage; coussins chauffants électriques à usage médical; coussins chauffants électriques à usage médical; lits de massage à usage médical; chaises et fauteuils de massage; produits médicaux, nommément matelas, lits, sièges et coussins thérapeutiques; oreillers contre l'insomnie; appareils de massage facial; appareils de massage des gencives; mitaines de massage; vibromasseurs.

Classe 11

(2) Humidificateurs; déshumidificateurs à usage domestique; foyers pour la maison; couvertures électriques; chancelières électriques; tapis chauffants électriques; chaussettes chauffantes électriques; humidificateurs à usage domestique; chaufferettes de poche; manchons alimentés par USB.

Numéro de la demande 1,895,359
Langue de la demande Anglais

Date de production 2018-04-24

DÉTAILS DU REQUÉRANT ET DE L'AGENT

Requérant
SNAILAX CORPORATION
1687 plymouth rd Unit C
Ann Arbor
Michigan, MI 48105
UNITED STATES OF AMERICA

Agent
MILTONS IP/P.I.
15 Fitzgerald Rd, Suite 200, Ottawa,
ONTARIO, K2H9G1

DÉTAILS DE LA MARQUE DE COMMERCE

SNAILAX

Type de la marque de commerce
Mot

Produits

Classe 10

(1) Matelas pneumatiques à usage médical; couvertures électriques à usage médical; gants de massage; coussins chauffants électriques à usage médical; coussins chauffants électriques à usage médical; lits de massage à usage médical; chaises et fauteuils de massage; produits médicaux, nommément matelas, lits, sièges et coussins thérapeutiques; oreillers contre l'insomnie; appareils de massage facial; appareils de massage des gencives; mitaines de massage; vibromasseurs.

Classe 11

(2) Humidificateurs; déshumidificateurs à usage domestique; foyers domestiques; couvertures chauffantes; chancelières électriques; tapis chauffants électriques; chaussettes chauffantes électriques; humidificateurs à usage domestique; chaufferettes de poche; chauffe-mains USB.

Numéro de la demande 1,895,687

Date de production 2018-04-25

Langue de la demande Anglais

DÉTAILS DU REQUÉRANT ET DE L'AGENT

Requérant

GDK International Limited
110 Easter Queenslie Road
Glasgow G33 4UL
UNITED KINGDOM

Agent

KATE HENDERSON
128 Vine Avenue, Toronto, ONTARIO, M6P1V7

DÉTAILS DE LA MARQUE DE COMMERCE

GDK

Type de la marque de commerce

Mot

Services

Classe 43

Services de café; restaurants rapides; services de restaurant; services de traiteur d'aliments et de boissons; services de restauration (alimentation) à domicile; services de traiteur; charcuteries [restaurants]; restaurants de grillades; restaurants libre-service; comptoirs de plats à emporter; casse-croûte; buffets à salades; bars à vin; services de bar à vin; services de restaurant comprenant des installations de bar avec permis d'alcool; offre d'information ayant trait aux services de restaurant et de bar; services de consultation concernant la préparation d'aliments et de boissons, nommément services de consultation dans le domaine des services de restaurant et de bar; location d'équipement de services alimentaires, nommément de rôtissoires, de réchauds électriques, de plats, d'assiettes, d'ustensiles de table et de plans de travail de cuisine.

Numéro de la demande 1,896,345

Date de production 2018-04-27

Langue de la demande Anglais

DÉTAILS DU REQUÉRANT ET DE L'AGENT

Requérant

WCC IP HOLDINGS, LLC
12362 Beach Blvd., Suite 26
Stanton, CA 90680
UNITED STATES OF AMERICA

Agent

SMART & BIGGAR LLP
2300 - 1055 West Georgia Street, P.O. Box
11115, Vancouver, BRITISH COLUMBIA,
V6E3P3

DÉTAILS DE LA MARQUE DE COMMERCE

CURE

Type de la marque de commerce

Mot

Produits

Classe 18

(2) Sacs, nommément sacs banane, musettes, sacs à dos, sacs polochons, sacs de voyage, sacs de sport, valises, havresacs, sacs à bandoulière, sacs à main, sacs de transport tout usage, sacs de transport réutilisables tout usage et accessoires connexes, en l'occurrence sangles en cuir, sangles en tissu pour bagages et sacs à main, sangles à chaîne pour sacs à main, sangles de corde pour bagages et sacs à main ainsi qu'housse de protection ajustées pour sacs de voyage, nommément sacs banane, musettes, sacs à dos, sacs polochons, sacs de voyage, sacs de sport, valises, havresacs, sacs à bandoulière, sacs à main, sacs de transport tout usage et sacs de transport réutilisables, ainsi que sangles pour le transport de sacs à provisions en papier et en tissu.

Classe 25

(1) Vêtements, nommément tee-shirts.

Numéro de la demande 1,896,357

Date de production 2018-04-30

Langue de la demande Français

DÉTAILS DU REQUÉRANT

Requérant

David Tremblay F.D.InnoVations inc.
938 rue Saint-Louis
Terrebonne
QUEBEC J6W 1K2

DÉTAILS DE LA MARQUE DE COMMERCE

Type de la marque de commerce

Dessin

Représentation visuelle



Revendication de couleur

La couleur est revendiquée comme caractéristique de la marque de commerce. Le mot DzelCat est bleu, le chat est en noir et l'arrière-plan est blanc.

Produits

Classe 21

Produits pour chat, nommément un tapis pour chat en plastique qui va devant la litière.

Numéro de la demande 1,896,439
Langue de la demande Anglais

Date de production 2018-04-30

DÉTAILS DU REQUÉRANT ET DE L'AGENT

Requérant

Tyler Gerri Lantz Sound
7535 80 Ave NW
Edmonton
ALBERTA T6C 0S3

Agent

WITMART INC.
34 King Street East, Suite 500, Toronto,
ONTARIO, M5C2X8

DÉTAILS DE LA MARQUE DE COMMERCE

RED ROAD KÂHKÊWAK

Type de la marque de commerce
Mot

Traduction des caractères étrangers

Selon le requérant, la traduction anglaise du mot cri KÂHKÊWAK est DRIED MEAT.

Produits

Classe 29

Viande séchée; gibier; viande de gibier; viande fumée; viande préparée; viande en conserve.

Numéro de la demande 1,896,609

Date de production 2018-05-01

Langue de la demande Anglais

DÉTAILS DU REQUÉRANT ET DE L'AGENT

Requérant

California Innovations Inc.
36 Dufflaw Road
Toronto
ONTARIO M6A 2W1

Agent

BLAKE, CASSELS & GRAYDON LLP
INTELLECTUAL PROPERTY GROUP, SUITE
4000, COMMERCE COURT WEST, 199 BAY
STREET, TORONTO, ONTARIO, M5L1A9

DÉTAILS DE LA MARQUE DE COMMERCE

ZAZA

Type de la marque de commerce

Mot

Produits

Classe 21

Sacs isothermes pour aliments ou boissons

Numéro de la demande 1,897,068

Date de production 2018-05-02

Langue de la demande Anglais

DÉTAILS DU REQUÉRANT ET DE L'AGENT

Requérant

THE MOUNTAIN CORPORATION, A NEW
HAMPSHIRE CORPORATION
59, Optical Avenue
Keene, NH 03431, NH 03431
UNITED STATES OF AMERICA

Agent

VADIS AVOCATS
220-2050 RUE KING OUEST, SHERBROOKE,
QUEBEC, J1J2E8

DÉTAILS DE LA MARQUE DE COMMERCE

Type de la marque de commerce

Dessin

Représentation visuelle



Revendication de couleur

La couleur est revendiquée comme caractéristique de la marque de commerce. Le mot PROTECT est noir, et le soleil rond représentant la lettre O est or.

Produits

Classe 18

(1) Fourre-tout.

Classe 25

(2) Robes; chapeaux; chandails à capuchon; combinaisons pour nourrissons et tout-petits; débardeurs; tee-shirts à manches courtes ou longues.

Revendications

Date de priorité de production: 02 janvier 2018, Pays ou Bureau: ÉTATS-UNIS D'AMÉRIQUE, demande no: 87740471 en liaison avec le même genre de produits

Numéro de la demande 1,897,221

Date de production 2018-05-03

Langue de la demande Français

DÉTAILS DU REQUÉRANT

Requérant

CONSTRUCTION GDL INC.

8705 Ch Royal

Sainte-Pétronille

QUÉBEC G0A 4C0

DÉTAILS DE LA MARQUE DE COMMERCE

VSP

Type de la marque de commerce

Mot

Produits

Classe 01

(1) alcool vinique

Classe 33

(2) vin; vin de raisin; vin de raisin mousseux; vin de raisins effervescent; vin rosé; vins; vins apéritifs; vins blanc; vins de dessert; vins de table; vins et vins mousseux; vins mousseux; vins rosés; vins rouges; vins tranquilles

Services

Classe 44

opération d'un vignoble

Numéro de la demande 1,897,360

Date de production 2018-05-03

Langue de la demande Anglais

DÉTAILS DU REQUÉRANT ET DE L'AGENT

Requérant

Cinco Corporation
869 Katarungan Street
Plainview, Mandaluyong 1550
PHILIPPINES

Agent

DLA PIPER (CANADA) LLP
Suite 2800, PARK PLACE, 666 BURRARD
STREET, VANCOUVER, BRITISH
COLUMBIA, V6C2Z7

DÉTAILS DE LA MARQUE DE COMMERCE

Type de la marque de commerce

Dessin

Représentation visuelle



Services

Classe 43

Services de restaurant et de traiteur.

Numéro de la demande 1,897,919

Date de production 2018-05-07

Langue de la demande Anglais

DÉTAILS DU REQUÉRANT ET DE L'AGENT

Requérant

The Vegetarian Butcher Inc.
1007-150 Cordova St E
Vancouver
BRITISH COLUMBIA V6A 0E7

Agent

DRAKE MARKS ASSOCIATES
777 Hornby Street, Suite 600, Vancouver,
BRITISH COLUMBIA, V6Z1S4

DÉTAILS DE LA MARQUE DE COMMERCE

Type de la marque de commerce

Dessin

Représentation visuelle



Produits

Classe 29

(1) Plats préparés composés principalement de fruits et de légumes cuits.

Classe 30

(2) Plats préparés à base de nouilles.

Services

Classe 35

(1) Vente au détail d'aliments.

Classe 43

(2) Services de bar et de bar-salon; services de traiteur d'aliments et de boissons; services de restaurant; services de comptoir de plats à emporter.

Numéro de la demande 1,897,924

Date de production 2018-05-07

Langue de la demande Anglais

DÉTAILS DU REQUÉRANT ET DE L'AGENT

Requérant

1035126 B.C. LTD

2731 Murray St

Port Moody

BRITISH COLUMBIA V3H 1X1

Agent

DRAKE MARKS ASSOCIATES

777 Hornby Street, Suite 600, Vancouver,

BRITISH COLUMBIA, V6Z1S4

DÉTAILS DE LA MARQUE DE COMMERCE

Type de la marque de commerce

Dessin

Représentation visuelle

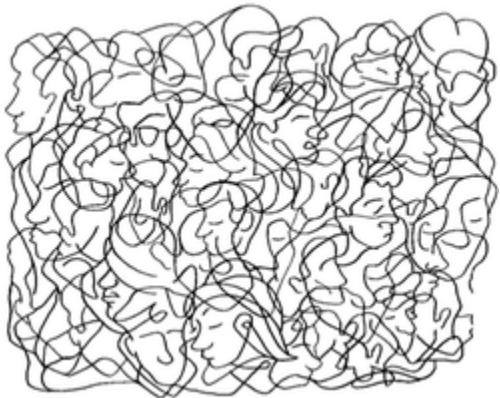

Produits

Classe 32

Bière, ale, lager, stout et porter.

Numéro de la demande 1,897,926

Date de production 2018-05-07

Langue de la demande Anglais

DÉTAILS DU REQUÉRANT ET DE L'AGENT

Requérant

1035126 B.C. LTD

2731 Murray St

Port Moody

BRITISH COLUMBIA V3H 1X1

Agent

DRAKE MARKS ASSOCIATES

777 Hornby Street, Suite 600, Vancouver,

BRITISH COLUMBIA, V6Z1S4

DÉTAILS DE LA MARQUE DE COMMERCE

PARKSICLE

Type de la marque de commerce

Mot

Produits

Classe 32

Bière, ale, lager, stout et porter.

Numéro de la demande 1,898,112

Date de production 2018-05-08

Langue de la demande Anglais

DÉTAILS DU REQUÉRANT ET DE L'AGENT

Requérant

WHISKY CONNOISSEUR INTERNATIONAL
GROUP
INC.
23749 72ND AVENUE
LANGLEY
BRITISH COLUMBIA V1M 3K9

Agent

ACCUPRO TRADEMARK SERVICES LLP
SUITE 702 - 401 WEST GEORGIA STREET,
VANCOUVER, BRITISH COLUMBIA, V6B5A1

DÉTAILS DE LA MARQUE DE COMMERCE

Type de la marque de commerce

Dessin

Représentation visuelle



Produits

Classe 21

Bouteilles à boissons en verre vendues vides, entonnoirs pour boissons, étiquettes d'identification de bouteilles, nommément étiquettes à carafe à décanter; ensembles pour boissons comprenant des bouteilles à boissons en verre vendues vides, des entonnoirs pour boissons et des étiquettes d'identification de bouteilles, nommément des étiquettes à carafe à décanter; ensembles-cadeaux comprenant des bouteilles à boissons en verre vendues vides, des entonnoirs pour boissons et des étiquettes d'identification de bouteilles, nommément des étiquettes à carafe à décanter.

Numéro de la demande 1,898,146

Date de production 2018-05-09

Langue de la demande Anglais

DÉTAILS DU REQUÉRANT

Requérant

MAPLE LINKNET DISTRIBUTION LTD.

172 Maple Dr

Port Moody

BRITISH COLUMBIA V3H 0A8

DÉTAILS DE LA MARQUE DE COMMERCE

Type de la marque de commerce

Dessin

Représentation visuelle



Revendication de couleur

La couleur est revendiquée comme caractéristique de la marque de commerce. Le dessin au-dessus du texte « Oliver Baby » est orange. L'étoile dans la lettre « i » du texte « Oliver Baby » est orange. Le texte « Oliver Baby » est bleu clair, sauf pour l'étoile.

Produits

Classe 03

(1) Bain moussant pour bébés; lotion pour bébés; huiles pour bébés; poudre pour bébés; shampooing pour bébés; lotions pour le corps; poudres pour le corps; savon liquide pour le corps; bain moussant; huiles essentielles à usage personnel; shampooing; savon à mains; baume à lèvres; huiles de massage; produits de protection solaire pour les lèvres; écran solaire; gel dentifrice; dentifrice.

Classe 05

(2) Pommades antibiotiques; onguents anti-inflammatoires; onguents pour le traitement des hémorroïdes; insectifuges; onguents contre les brûlures du soleil; onguents pour le traitement de l'érythème fessier.

Classe 21

1,898,146

(3) Brosses à dents.

Numéro de la demande 1,898,936

Date de production 2018-05-14

Langue de la demande Anglais

DÉTAILS DU REQUÉRANT ET DE L'AGENT

Requérant

YAMAHA HATSUDOKI KABUSHIKI KAISHA
2500 Shingai
Iwata-shi, Shizuoka-ken, 438-8501
JAPAN

Agent

GOWLING WLG (CANADA) LLP
SUITE 2600, 160 ELGIN STREET, OTTAWA,
ONTARIO, K1P1C3

DÉTAILS DE LA MARQUE DE COMMERCE

COMMANDBLUE

Type de la marque de commerce

Mot

Produits

Classe 07

(1) Moteurs hors-bord ainsi que pièces et accessoires connexes; systèmes de propulsion électrique pour bateaux et navires; systèmes de propulsion navals à moteur électrique.

Classe 09

(2) Appareils de gouverne automatique pour bateaux et navires, nommément matériel informatique et logiciels pour la gouverne automatique de bateaux et de navires; équipement de télécommunication, nommément appareils de télécommande, indicateurs et appareils de gouverne pour systèmes de réseau local utilisés avec des bateaux et des navires, nommément commandes électriques, commandes électriques pour habitacles, commandes électriques pour accélérateurs, écrans ACL, appareils de gouverne électroniques, commandes d'allumage électroniques, systèmes antivol, en l'occurrence verrous électroniques, émetteurs d'identification par radiofréquence (RFID), lecteurs d'identification par radiofréquence (RFID) et leviers de commande comme composants d'appareils de gouverne électroniques; systèmes de positionnement dynamique pour utilisation avec des bateaux et des navires; matériel informatique et logiciels pour systèmes de positionnement dynamique pour utilisation avec des bateaux et des navires; logiciel téléchargeable, en l'occurrence application mobile pour utilisation avec des téléphones intelligents et des ordinateurs tablettes pour la surveillance de l'utilisation et de l'état de fonctionnement de moteurs hors-bord; logiciel téléchargeable, en l'occurrence application mobile pour utilisation avec des téléphones intelligents et des ordinateurs tablettes pour la surveillance de l'utilisation et de l'état de fonctionnement de bateaux; logiciel téléchargeable, en l'occurrence application mobile pour utilisation avec des téléphones intelligents et des ordinateurs tablettes pour l'offre d'alertes et de rappels concernant l'entretien à des utilisateurs de moteurs hors-bord; logiciel téléchargeable, en l'occurrence application mobile pour utilisation avec des téléphones intelligents et des ordinateurs tablettes pour l'offre d'alertes et de rappels concernant l'entretien à des utilisateurs de bateaux; logiciel téléchargeable, en l'occurrence application mobile pour utilisation avec des téléphones intelligents et des ordinateurs tablettes pour l'offre de renseignements sur l'historique de fonctionnement de moteurs hors-bord et l'historique de l'emplacement de bateaux, d'avis sur l'état de bateaux à des utilisateurs de bateaux ainsi que d'information sur l'entretien quotidien et de rappels concernant l'entretien à des utilisateurs de bateaux; logiciels téléchargeables pour la

surveillance de l'utilisation et de l'état de fonctionnement de moteurs hors-bord; logiciels téléchargeables pour la surveillance de l'utilisation et de l'état de fonctionnement de bateaux; logiciels téléchargeables pour l'offre d'alertes et de rappels concernant l'entretien à des utilisateurs de moteurs hors-bord; logiciels téléchargeables pour l'offre d'alertes et de rappels concernant l'entretien à des utilisateurs de bateaux; logiciels téléchargeables pour l'offre de renseignements sur l'historique de fonctionnement de moteurs hors-bord et l'historique de l'emplacement de bateaux, d'avis sur l'état de bateaux à des utilisateurs de bateaux ainsi que d'information sur l'entretien quotidien et de rappels concernant l'entretien.

Classe 12

(3) Hélices pour moteurs hors-bord; bateaux ainsi que pièces et accessoires connexes.

Services

Classe 42

Offre d'utilisation temporaire d'un logiciel en ligne non téléchargeable pour surveiller l'utilisation et l'état opérationnel de moteurs hors-bord; offre d'utilisation temporaire d'un logiciel en ligne non téléchargeable pour surveiller l'utilisation et l'état opérationnel de bateaux; offre d'utilisation temporaire d'un logiciel en ligne non téléchargeable pour fournir des avis liés à l'entretien et des rappels liés à l'entretien aux utilisateurs de moteurs hors-bord; offre d'utilisation temporaire d'un logiciel en ligne non téléchargeable pour fournir des avis liés à l'entretien et des rappels liés à l'entretien aux utilisateurs de bateaux; offre d'utilisation temporaire d'un logiciel en ligne non téléchargeable pour fournir l'historique de fonctionnement de moteurs hors-bord, l'historique de l'emplacement de bateaux, des avis sur la condition de bateaux aux utilisateurs de bateaux ainsi que des données d'entretien quotidiennes et des rappels liés à l'entretien aux utilisateurs de bateaux.

Numéro de la demande 1,899,041

Date de production 2018-05-14

Langue de la demande Anglais

DÉTAILS DU REQUÉRANT ET DE L'AGENT

Requérant

Bally Gaming, Inc.
6601 Bermuda Road
Las Vegas, NV 89119
UNITED STATES OF AMERICA

Agent

TORYS LLP
SUITE 3000, 79 WELLINGTON ST. W., BOX
270, TD CENTRE, TORONTO, ONTARIO,
M5K1N2

DÉTAILS DE LA MARQUE DE COMMERCE

GOLD FISH

Type de la marque de commerce

Mot

Produits

Classe 28

Billets de loterie.

Numéro de la demande 1,899,472

Date de production 2018-05-16

Langue de la demande Français

DÉTAILS DU REQUÉRANT ET DE L'AGENT

Requérant

L'OREAL, Société anonyme
14 rue Royale
75008 Paris
FRANCE

Agent

FASKEN MARTINEAU DUMOULIN LLP
800 rue Square-Victoria, BUREAU 3700, C.P.
242, MONTREAL, QUÉBEC, H4Z1E9

DÉTAILS DE LA MARQUE DE COMMERCE

NAKED RELOADED

Type de la marque de commerce

Mot

Produits

Classe 03

Produits de maquillage à l'exclusion des mascaras.

Numéro de la demande 1,899,618

Date de production 2018-05-17

Langue de la demande Anglais

DÉTAILS DU REQUÉRANT ET DE L'AGENT

Requérant

CommScope Technologies LLC
1100 CommScope Place, S.E
Hickory , NC 28602
UNITED STATES OF AMERICA

Agent

VALERIE G. EDWARD
(c/o Ballagh & Edward LLP), 102-175
Longwood Road S., Hamilton, ONTARIO,
L8P0A1

DÉTAILS DE LA MARQUE DE COMMERCE

LAZRSPEED

Type de la marque de commerce

Mot

Produits

Classe 09

Produits en fibre optique, notamment câble à fibres optiques, cordons de raccordement, raccords, raccords de sortie, adaptateurs et épissureurs; zones de répartiteur à fibres optiques, notamment rayons de distribution de fibres, à savoir rayons et bretelles multiples; rayons d'interconnexion de guides d'onde optique, notamment points de gestion de circuits contenant des fibres optiques pour l'acheminement de circuits téléphoniques.

Numéro de la demande 1,900,046

Date de production 2018-05-18

Langue de la demande Anglais

DÉTAILS DU REQUÉRANT ET DE L'AGENT

Requérant

CHOICE HOTELS INTERNATIONAL, INC.
(Delaware Corporation)
1 Choice Hotels Circle
Rockville, MD 20850
UNITED STATES OF AMERICA

Agent

GOWLING WLG (CANADA) LLP
SUITE 2600, 160 ELGIN STREET, OTTAWA,
ONTARIO, K1P1C3

DÉTAILS DE LA MARQUE DE COMMERCE

Type de la marque de commerce

Dessin

Représentation visuelle



Services

Classe 43

Services d'hôtel et de motel; services d'hôtel et de motel pour longs séjours; services de réservation de chambres d'hôtel et de motel pour des tiers; services de réservation en ligne de chambres d'hôtel et de motel pour des tiers.

Revendications

Date de priorité de production: 04 mai 2018, Pays ou Bureau: ÉTATS-UNIS D'AMÉRIQUE, demande no: 87/907,212 en liaison avec le même genre de services

Numéro de la demande 1,900,153

Date de production 2018-05-22

Langue de la demande Anglais

DÉTAILS DU REQUÉRANT

Requérant

Shenzhen Qianhai Hexin Technology
Co.,Ltd.
Rm.201,Bldg.A,No.1,Qianwan 1st Rd.
Qianhai Shengang Cooperation Zone
Shenzhen,Guangdong
CHINA

DÉTAILS DE LA MARQUE DE COMMERCE

Hosim

Type de la marque de commerce

Mot

Produits

Classe 28

Mobles pour lits d'enfant; jouets éducatifs; articles de pêche; appareils de jeu; barres parallèles de gymnastique; billes pour jeux; modèles réduits de véhicules télécommandés; appareils d'entraînement musculaire; modèles réduits de voitures; petits jouets; jouets rembourrés; aéronefs jouets; blocs de jeu de construction; voitures jouets; masques jouets; modèles réduits jouets; pistolets jouets; trompettes jouets; véhicules jouets; jouets pour animaux de compagnie. .

Numéro de la demande 1,900,243

Date de production 2018-05-22

Langue de la demande Anglais

DÉTAILS DU REQUÉRANT ET DE L'AGENT

Requérant

YMCA of Greater Toronto
42 Charles Street East
9th Floor
Toronto
ONTARIO M4Y 1T4

Agent

BORDEN LADNER GERVAIS LLP
World Exchange Plaza, 100 Queen Street,
Suite 1300, Ottawa, ONTARIO, K1P1J9

DÉTAILS DE LA MARQUE DE COMMERCE

Type de la marque de commerce

Dessin

Représentation visuelle



Produits

Classe 09

(1) Didacticiels pour enfants; didacticiels traitant de divers sujets dans les domaines de l'art, des affaires, de l'histoire, de la géographie, de la linguistique, des mathématiques, des études autochtones, de l'orientation professionnelle, de la science, de la religion, des sciences humaines, de la bonne condition physique et de l'informatique.

Classe 16

(2) Matériel éducatif, nommément livres éducatifs, catalogues de cours imprimés, articles de recherche et matériel de cours imprimé dans les domaines de l'art, des affaires, de l'histoire, de la géographie, de la linguistique, des mathématiques, des études autochtones, de l'orientation professionnelle, de la science, de la religion, des sciences humaines, de la bonne condition physique et de l'informatique; publications imprimées, nommément livres, bulletins d'information, magazines, périodiques de recherche, sondages et brochures.

Classe 24

(3) Banderoles en tissu et en plastique.

Services

Classe 36

(1) Services de collecte de fonds; services de collecte de fonds à des fins caritatives.

Classe 41

(2) Offre de services d'enseignement et de formation, nommément offre de conférences et de cours dans les domaines de l'art, des affaires, de l'histoire, de la géographie, de la linguistique, des mathématiques, des études autochtones, de l'orientation professionnelle, de la science, de la religion, des sciences humaines, de la bonne condition physique et de l'informatique; tenue de cours de formation pour le développement et l'exercice du leadership; édition et distribution d'information, nommément de livres, de magazines, de périodiques et de manuels scolaires; administration d'une école offrant des services d'enseignement et de formation, nommément des cours et de la formation à distance de niveaux intermédiaire et secondaire; offre d'information éducative et d'information sur des conférences et des cours dans les domaines de l'art, des affaires, de l'histoire, de la géographie, de la linguistique, des mathématiques, des études autochtones, de l'orientation professionnelle, de la science, de la religion, des sciences humaines, de la bonne condition physique et de l'informatique par le réseautage dans les médias sociaux; offre de matériel d'enseignement et de formation, nommément de livres éducatifs, de catalogues de cours téléchargeables et de matériel de cours téléchargeable dans les domaines de l'art, des affaires, de l'histoire, de la géographie, de la linguistique, des mathématiques, des études autochtones, de l'orientation professionnelle, de la science, de la religion, des sciences humaines, de la bonne condition physique et de l'informatique, par un site Web; offre de didacticiels traitant de divers sujets dans les domaines de l'art, des affaires, de l'histoire, de la géographie, de la linguistique, des mathématiques, des études autochtones, de l'orientation professionnelle, de la science, de la religion, des sciences humaines, de la bonne condition physique et de l'informatique par un site Web; offre d'information éducative générale dans les domaines de l'art, des affaires, de l'histoire, de la géographie, de la linguistique, des mathématiques, des études autochtones, de l'orientation professionnelle, de la science, de la religion, des sciences humaines, de la bonne condition physique et de l'informatique par un site Web.

Numéro de la demande 1,900,285

Date de production 2018-05-22

Langue de la demande Anglais

DÉTAILS DU REQUÉRANT ET DE L'AGENT

Requérant

Board and Brush, LLC
115 Hill Street
Hartland, WI 53029
UNITED STATES OF AMERICA

Agent

CHAD FINKELSTEIN
(DALE & LESSMANN LLP), 181 University
Avenue, Suite 2100, Toronto, ONTARIO,
M5H3M7

DÉTAILS DE LA MARQUE DE COMMERCE

Type de la marque de commerce

Dessin

Représentation visuelle



Services

Classe 41

Studio d'artisanat proposant l'utilisation de fournitures et d'équipement à des personnes pour la fabrication de leurs propres produits d'artisanat.

Numéro de la demande 1,900,365

Date de production 2018-05-22

Langue de la demande Anglais

DÉTAILS DU REQUÉRANT ET DE L'AGENT

Requérant

CHENG SHIN RUBBER IND. CO., LTD.
215, Meei-Kong Road
Ta-Tsun, Chang-Hwa
TAIWAN

Agent

ROBIC
630, boul. René-Lévesque Ouest, 20e étage,
Montréal, QUEBEC, H3B1S6

DÉTAILS DE LA MARQUE DE COMMERCE

SAND SURFER

Type de la marque de commerce

Mot

Produits

Classe 12

Pneus de VTT (véhicule tout-terrain); pneus de VUTT (véhicule utilitaire tout-terrain).

Revendications

Date de priorité de production: 17 mai 2018, Pays ou Bureau: ÉTATS-UNIS D'AMÉRIQUE,
demande no: 87925693 en liaison avec le même genre de produits

Numéro de la demande 1,900,367

Date de production 2018-05-22

Langue de la demande Anglais

DÉTAILS DU REQUÉRANT ET DE L'AGENT

Requérant

CHENG SHIN RUBBER IND. CO., LTD.
215, Meei-Kong Road
Ta-Tsun, Chang-Hwa
TAIWAN

Agent

ROBIC
630, boul. René-Lévesque Ouest, 20e étage,
Montréal, QUEBEC, H3B1S6

DÉTAILS DE LA MARQUE DE COMMERCE

CARNAGE

Type de la marque de commerce

Mot

Produits

Classe 12

Pneus de VTT (véhicule tout-terrain); pneus de VUTT (véhicule utilitaire tout-terrain).

Revendications

Date de priorité de production: 17 mai 2018, Pays ou Bureau: ÉTATS-UNIS D'AMÉRIQUE,
demande no: 87925677 en liaison avec le même genre de produits

Numéro de la demande 1,900,370

Date de production 2018-05-22

Langue de la demande Anglais

DÉTAILS DU REQUÉRANT ET DE L'AGENT

Requérant

CHENG SHIN RUBBER IND. CO., LTD.
215, Meei-Kong Road
Ta-Tsun, Chang-Hwa
TAIWAN

Agent

ROBIC
630, boul. René-Lévesque Ouest, 20e étage,
Montréal, QUEBEC, H3B1S6

DÉTAILS DE LA MARQUE DE COMMERCE

WORKZONE

Type de la marque de commerce

Mot

Produits

Classe 12

Pneus de VTT (véhicule tout-terrain); pneus de VUTT (véhicule utilitaire tout-terrain).

Revendications

Date de priorité de production: 17 mai 2018, Pays ou Bureau: ÉTATS-UNIS D'AMÉRIQUE,
demande no: 87925682 en liaison avec le même genre de produits

Numéro de la demande 1,900,371

Date de production 2018-05-22

Langue de la demande Anglais

DÉTAILS DU REQUÉRANT ET DE L'AGENT

Requérant

GREENWAVE SCIENTIFIC, INC.
2720 DISCOVERY DRIVE
RALEIGH, NC 27616
UNITED STATES OF AMERICA

Agent

BERESKIN & PARR LLP/S.E.N.C.R.L., S.R.L.
SCOTIA PLAZA, 40 KING STREET WEST,
40th FLOOR, TORONTO, ONTARIO, M5H3Y2

DÉTAILS DE LA MARQUE DE COMMERCE

LEAF

Type de la marque de commerce

Mot

Produits

Classe 09

Antennes de télévision.

Numéro de la demande 1,900,614

Date de production 2018-05-23

Langue de la demande Anglais

DÉTAILS DU REQUÉRANT

Requérant

WINTERGREEN LEARNING MATERIALS LTD.

3075 Line 8

RR2

Bradford

ONTARIO L3Z 3R5

DÉTAILS DE LA MARQUE DE COMMERCE

WINTERGREEN LEARNING MATERIALS

Type de la marque de commerce

Mot

Produits

Classe 02

(1) Peintures d'artisanat.

Classe 06

(2) Bacs de rangement tout usage en métal.

Classe 08

(3) Ciseaux tout usage.

Classe 09

(4) Didacticiels pour enfants; didacticiels pour enseignants dans les domaines de la structuration de plans de leçons et de l'évaluation des élèves; jeux informatiques; publications électroniques téléchargeables, notamment livres électroniques, manuels scolaires, cahiers d'exercices, feuilles de travail, livres audio, articles et bulletins d'information.

Classe 16

(5) Reproductions de photos et artistiques; papier; livres; cahiers d'exercices; carnets; livres à colorier; blocs à dessin; cartes éclair; stylos et crayons; crayons à colorier et crayons-feutres; marqueurs; pinceaux; tampons encreurs; craie et tableaux noirs; autocollants et décalcomanies; argile à modeler; rubans adhésifs pour la papeterie; cartes géographiques et globes terrestres; règles à dessin.

Classe 20

(6) Bureaux; tables et chaises; miroirs; étagères; boîtes en bois et en plastique.

Classe 21

(7) Plateaux de tri et de rangement de jouets et de jeux éducatifs.

Classe 25

(8) Costumes de théâtre; sarraus.

Classe 27

(9) Tapis de jeu.

Classe 28

(10) Jeux éducatifs pour enfants; jouets éducatifs; casse-tête; marionnettes et poupées; jeux de plateau; ensembles de jeux d'activité pour l'extérieur; balles et ballons d'exercice; jouets multiactivités pour enfants; petits jouets; blocs jouets; jouets musicaux.

Numéro de la demande 1,900,728

Date de production 2018-05-24

Langue de la demande Anglais

DÉTAILS DU REQUÉRANT ET DE L'AGENT

Requérant

MANI-KRUPA INVESTMENTS INC.
P.O. Box 38
Waterton Park
ALBERTA T0K 2M0

Agent

NORBERT ALTVATER
(ALTVATER LAW OFFICE), 2210 Cedar
Crescent , COALDALE, ALBERTA, T1M0A5

DÉTAILS DE LA MARQUE DE COMMERCE

THIRSTY BEAR KITCHEN + BAR

Type de la marque de commerce

Mot

Produits

Classe 25

Casquettes; chemises tout-aller et à manches courtes.

Services

Classe 43

Services de bar-salon, de bar et de restaurant.

Numéro de la demande 1,902,589

Date de production 2018-06-04

Langue de la demande Anglais

DÉTAILS DU REQUÉRANT ET DE L'AGENT

Requérant

MR RIGGS WINE COMPANY PTY LTD.
Lot 100 Main Road McLaren Vale
South Australia 5171
AUSTRALIA

Agent

FURMAN IP LAW & STRATEGY PC
300 - 1914 HAMILTON STREET, REGINA,
SASKATCHEWAN, S4P3N6

DÉTAILS DE LA MARQUE DE COMMERCE

ABUNDANCE

Type de la marque de commerce

Mot

Produits

Classe 33

Vin.

Numéro de la demande 1,902,861

Date de production 2018-06-06

Langue de la demande Anglais

DÉTAILS DU REQUÉRANT

Requérant

VIEMO SCALED ANALYTICS INC.
555 Legget Dr Suite 304 - Tower A
Kanata
ONTARIO K2K 2X3

DÉTAILS DE LA MARQUE DE COMMERCE

Sky Analyst

Type de la marque de commerce

Mot

Services

Classe 42

Services infonuagiques offrant des logiciels de gestion de bases de données; programmation informatique et conception de logiciels; conception et développement de logiciels; conception, développement et implémentation de logiciels; préparation, mise à jour, installation et maintenance de logiciels; location et mise à jour de logiciels pour le traitement de données; location de logiciels; location de logiciels de traitement de données; mise à jour et location de logiciels de traitement de données; mise à jour de logiciels; mise à jour de logiciels de traitement de données; mise à niveau de logiciels; écriture et mise à jour de logiciels.

Numéro de la demande 1,903,739

Date de production 2018-06-11

Langue de la demande Anglais

DÉTAILS DU REQUÉRANT

Requérant

Alan Duprat
591 Calvin Crt
Burnaby
BRITISH COLUMBIA V5A 3Y8

DÉTAILS DE LA MARQUE DE COMMERCE

Type de la marque de commerce

Dessin

Représentation visuelle



Revendication de couleur

La couleur est revendiquée comme caractéristique de la marque de commerce. Le téléphone, la loupe, les fils croisés, les vibrations et les deux points au-dessus du « e » (le tréma) sont cuivre. La note de musique et le texte sont noirs.

Produits

Classe 09

(1) Téléphones intelligents; bagues intelligentes; montres intelligentes; cartes téléphoniques à puce; piles de montre.

Classe 14

(2) Montres automatiques; bracelets pour montres; bracelets à montre; boucles pour bracelets de montre; boucles pour sangles de montre; boîtiers pour horloges et montres; boîtiers pour montres et horloges; horloges et montres; cadrans pour montres; montres numériques; montres de plongée; montres de fantaisie; cadrans à montre; montres en or; bijoux et montres; montres-bijoux; montres de bijouterie; bracelets de montre en cuir; sangles de montre en cuir; montres mécaniques et automatiques; montres mécaniques; montres d'homme; bracelets de montre en métal; sangles de montre en métal; mouvements d'horlogerie; mouvements pour montres et horloges; oscillateurs pour montres; pendules pour montres; bracelets de montre en plastique; sangles de montre en plastique; montres en platine; montres de poche; écrins pour montres; montres en argent; montres de sport; chronomètres; sangles pour montres; bracelets de montre; bracelets et sangles de montre; écrins de montre; bracelets pour montres; boîtiers de montre; boîtiers de montre en métal précieux; boîtiers de montre faits ou plaqués de métal précieux; chaînes de montre; fermoirs de montre; couronnes de remontoir; verres de montre; cadrans pour montres; cadrans de montre; breloques de montre; verres de montre; aiguilles de montre;

mouvements de montre; pièces de montre; pochettes de montre; écrins à montre; ressorts de montre; sangles de montre; sangles de montre en métal, en cuir ou en plastique; remontoirs de montre; couronnes de montre; montres; montres et horloges; montres et bijoux; montres et sangles pour montres; montres comprenant une fonction de jeu; montres comprenant une fonction de jeu électronique; montres pour hommes; montres d'extérieur; montres pour le sport; montres pour femmes; montres faites ou plaquées de métaux précieux; montres de femme; montres-bracelets.

Numéro de la demande 1,904,695

Date de production 2018-06-18

Langue de la demande Anglais

DÉTAILS DU REQUÉRANT

Requérant

Serena Haddad
132 Shaw St
Toronto
ONTARIO M6J 2W5

DÉTAILS DE LA MARQUE DE COMMERCE

fast farm

Type de la marque de commerce

Mot

Services

Classe 39

(1) Livraison d'aliments par des restaurants.

Classe 43

(2) Services de bar et de restaurant; services de traiteur pour entreprises; cafés-restaurants; cafés; comptoirs de plats à emporter; restaurants rapides; services de café ambulant pour la restauration (alimentation); services de traiteur mobile; services de restaurant ambulant; services de traiteur à l'extérieur; restaurants; restaurants offrant la livraison à domicile; services de comptoir de plats à emporter; services de comptoir de plats à emporter.

Numéro de la demande 1,905,115

Date de production 2018-06-19

Langue de la demande Anglais

DÉTAILS DU REQUÉRANT ET DE L'AGENT

Requérant

10601977 Canada Inc
39 Eastbourne Ave
Beaconsfield
QUEBEC H9W 5G8

Agent

DAVID DURAND
(Durand Morisseau s.e.n.c.r.l./LLP), 3 Place
Ville-Marie, Suite 400, Montréal, QUEBEC,
H3B2E3

DÉTAILS DE LA MARQUE DE COMMERCE

cbderm

Type de la marque de commerce

Mot

Produits

Classe 03

Crèmes cosmétiques pour raffermir le contour des yeux; crèmes cosmétiques pour les soins de la peau; huiles cosmétiques pour la peau; produits cosmétiques régénérateurs pour la peau; émulsions, gels et lotions pour les soins de la peau; lotions hydratantes pour la peau; lotions pour la peau hydratantes; produits non médicamenteux pour les soins de la peau; produits de soins de la peau non médicamenteux; crèmes non médicamenteuses pour la peau; cosmétiques de soins de la peau; crèmes de soins de la peau; produits antirides de soins de la peau.

Numéro de la demande 1,905,445

Date de production 2018-06-20

Langue de la demande Anglais

DÉTAILS DU REQUÉRANT

Requérant

Slick Spaces Technologies Inc
306-151 West First Ave
Vancouver
BRITISH COLUMBIA V5Y 0A5

DÉTAILS DE LA MARQUE DE COMMERCE

Slickspaces

Type de la marque de commerce

Mot

Désistement

Le droit à l'emploi exclusif du mot « slickspaces » ou « slickspaces.com » en dehors de la marque de commerce n'est pas accordé.

Services

Classe 42

Fournisseur de logiciels-services (SaaS) dans le domaine de la gestion des relations avec la clientèle; conception et développement de logiciels.

Numéro de la demande 1,905,460

Date de production 2018-06-20

Langue de la demande Anglais

DÉTAILS DU REQUÉRANT

Requérant

William Code

71 Garden Dr

Barrie

ONTARIO L4N 5T9

DÉTAILS DE LA MARQUE DE COMMERCE

Johnson's Creek

Type de la marque de commerce

Mot

Services

Classe 41

Divertissement, à savoir concerts; divertissement, à savoir concerts par un groupe de musique.

Numéro de la demande 1,905,953

Date de production 2018-06-26

Langue de la demande Anglais

DÉTAILS DU REQUÉRANT

Requérant

WESTERN CANADIAN WIND CHIMES INC.

211 Madeira Close NE

Calgary

ALBERTA T2A 4N7

DÉTAILS DE LA MARQUE DE COMMERCE

MODCHIMES

Type de la marque de commerce

Mot

Produits

Classe 20

Carillons éoliens.

Numéro de la demande 1,906,816

Date de production 2018-06-28

Langue de la demande Anglais

DÉTAILS DU REQUÉRANT ET DE L'AGENT

Requérant

Kevin Estrella
38-69 Augusta St.
Hamilton
ONTARIO L8N 1R1

Agent

MILTONS IP/P.I.
15 Fitzgerald Rd, Suite 200, Ottawa,
ONTARIO, K2H9G1

DÉTAILS DE LA MARQUE DE COMMERCE

PYRAMIDS ON MARS

Type de la marque de commerce

Mot

Produits

Classe 09

(1) Enregistrements musicaux sur CD; disques compacts contenant de la musique; musique numérique téléchargeable d'Internet; musique téléchargeable; fichiers de musique téléchargeables.

Classe 16

(2) Affiches et décalcomanies.

Classe 21

(3) Grandes tasses.

Classe 25

(4) Tee-shirts, petits bonnets et casquettes.

Services

Classe 38

(3) Diffusion en continu de contenu audio en direct et diffusion en continu de balados audio préenregistrés d'entrevues à la radio au moyen d'un site Web; diffusion en continu de contenu audio et de contenu vidéo, nommément de musique.

(4) Diffusion en continu de représentations devant public par un groupe de musique et de cours de musique au moyen d'un site Web.

Classe 41

(1) Cours de musique.

(2) Divertissement, à savoir concerts; divertissement, à savoir concerts par un groupe de musique.

Numéro de la demande 1,907,283

Date de production 2018-07-03

Langue de la demande Anglais

DÉTAILS DU REQUÉRANT

Requérant

Hangzhou Lingrui Hotel Management Co.,
Ltd
Room 202, No. 224 Siyanjing, Xihu
District, Hangzhou City
Zhejiang Province
CHINA

DÉTAILS DE LA MARQUE DE COMMERCE

Type de la marque de commerce

Dessin

Représentation visuelle

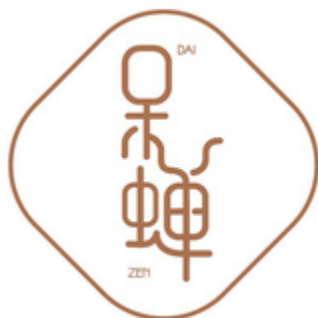

Revendication de couleur

La couleur est revendiquée comme caractéristique de la marque de commerce. La marque de commerce est brune.

Traduction des caractères étrangers

Selon le requérant, la traduction anglaise des caractères chinois est DULL et CICADA.

Translittération des caractères étrangers

Selon le requérant, la translittération des caractères chinois est DAI CHAN.

Services

Classe 43

Services d'agence pour la réservation de chambres d'hôtel; services de bar; services de café; services de cafétéria; services de cantine; services d'hôtel; offre d'installations de camping; location de chaises, de tables, de linge de table et de verrerie; services de restaurant libre-service; services de restaurant washoku.

Numéro de la demande 1,908,231

Date de production 2018-07-09

Langue de la demande Anglais

DÉTAILS DU REQUÉRANT

Requérant

Lisa Ali

201 Main St

Mahone Bay

NOVA SCOTIA B0J 2E0

DÉTAILS DE LA MARQUE DE COMMERCE

TickPick

Type de la marque de commerce

Mot

Produits

Classe 21

Pièges à insectes.

Numéro de la demande 1,908,247

Date de production 2018-07-09

Langue de la demande Anglais

DÉTAILS DU REQUÉRANT ET DE L'AGENT

Requérant

HMPTN WATER, LLC, a legal entity
c/o Sussman & Associates
700 12th Avenue South
Suite 201
Nashville, TN 37203
UNITED STATES OF AMERICA

Agent

RICHER, MCKENZIE & HERBERT LLP
SUITE 1800, 2 BLOOR STREET EAST,
TORONTO, ONTARIO, M4W3J5

DÉTAILS DE LA MARQUE DE COMMERCE

Type de la marque de commerce

Dessin

Représentation visuelle



Produits

Classe 33

Vin.

Revendications

Date de priorité de production: 14 février 2018, Pays ou Bureau: ÉTATS-UNIS D'AMÉRIQUE,
demande no: 87/798,254 en liaison avec le même genre de produits

Numéro de la demande 1,908,850

Date de production 2018-07-11

Langue de la demande Anglais

DÉTAILS DU REQUÉRANT

Requérant

Rodrigo Munoz

13612 228 St

Maple Ridge

BRITISH COLUMBIA V4R 0B5

DÉTAILS DE LA MARQUE DE COMMERCE

Type de la marque de commerce

Dessin

Représentation visuelle



Traduction des caractères étrangers

Selon le requérant, la traduction anglaise des mots « Cutis Sanus » est « Healthy Skin ».

Produits

Classe 03

Sérums de beauté.

Numéro de la demande 1,908,931

Date de production 2018-07-11

Langue de la demande Anglais

DÉTAILS DU REQUÉRANT

Requérant

Jeff Leroux
2113 Bracken Rd
Harrowsmith
ONTARIO K0H 1V0

DÉTAILS DE LA MARQUE DE COMMERCE

Type de la marque de commerce

Dessin

Représentation visuelle



Produits

Classe 29

Lait de chèvre; lait et produits laitiers.

Numéro de la demande 1,909,438

Date de production 2018-07-13

Langue de la demande Anglais

DÉTAILS DU REQUÉRANT ET DE L'AGENT

Requérant

Eftihia Effie Takas
8 Coxwell Blvd
East York
ONTARIO M4C 3G7

Agent

WILSON VUKELICH LLP
VALLEYWOOD CORPORATE CENTRE, 60
COLUMBIA WAY, SUITE 710, MARKHAM,
ONTARIO, L3R0C9

DÉTAILS DE LA MARQUE DE COMMERCE

YIAYIA APPROVED

Type de la marque de commerce

Mot

Traduction des caractères étrangers

Selon le requérant, la traduction anglaise du mot grec YIAYIA est « Grandmother ».

Produits

Classe 09

(1) Étuis pour téléphones cellulaires.

Classe 14

(2) Plaques pour chaînes porte-clés.

Classe 16

(3) Boîtes d'emballage en carton; boîtes d'emballage en papier; contenants d'emballage en papier.

Classe 20

(4) Contenants d'emballage en plastique.

Classe 22

(5) Sacs d'emballage en matières textiles.

Classe 25

(6) Chemises tout-aller; chapeaux; tee-shirts promotionnels; tee-shirts.

Classe 30

(7) Pain et pâtisseries; café; biscuits; beignes; sandwichs.

(8) Glace italienne, loukoumades, tartes et pâtés de spécialité.

Services

Classe 43

Cafés; services de café-restaurant.

Numéro de la demande 1,909,567

Date de production 2018-07-16

Langue de la demande Anglais

DÉTAILS DU REQUÉRANT

Requérant

Dylan Murray

571 jessie ave

Winnipeg

MANITOBA R3L 0R1

DÉTAILS DE LA MARQUE DE COMMERCE

Jump Pack

Type de la marque de commerce

Mot

Services

Classe 35

(1) Consultation en publicité et en gestion des affaires; consultation en gestion des affaires en matière de stratégie, de marketing, de production, de personnel et de vente au détail; services de consultation en marketing d'entreprise; services de consultation en organisation et en gestion des affaires; offre de consultation en marketing dans le domaine des médias sociaux; consultation en stratégie de médias sociaux.

Classe 42

(2) Consultation en logiciels.

Numéro de la demande 1,909,652

Date de production 2018-07-16

Langue de la demande Anglais

DÉTAILS DU REQUÉRANT ET DE L'AGENT

Requérant

Jordan Lu
915-8833 Hazelbridge Way
Richmond
BRITISH COLUMBIA V6X 0N3

Agent

FILLMORE RILEY LLP
1700 - 360 Main Street, Winnipeg, MANITOBA,
R3C3Z3

DÉTAILS DE LA MARQUE DE COMMERCE

Type de la marque de commerce

Dessin

Représentation visuelle



Produits

Classe 05

(1) Bandes adhésives à usage médical; adhésifs pour prothèses dentaires; compresses; abrasifs dentaires; amalgames dentaires; amalgames dentaires en or; ciments dentaires; matériaux pour empreintes dentaires; laque dentaire; mastics dentaires; bain de bouche médicamenteux; cire à modeler pour dentistes; moleskine à usage médical; céramique pour prothèses dentaires; préparations pour faciliter la dentition; caoutchouc à usage dentaire; sels pour bains d'eau minérale; matériau d'obturation dentaire.

Classe 25

(2) Vêtements de sport; robes de chambre; vêtements de plage; ceintures; bottes; boxeurs; vêtements de ville; capes; casquettes; manteaux; vêtements habillés; robes; gants; chapeaux; bonneterie; vestes; cache-cols; cravates; pardessus; pantalons; parkas; chandails; foulards; chemises; chaussures; chemises à manches courtes; jupes; jupes-shorts; pantoufles; chaussettes; chaussettes et bas; maillots de sport; chaussures de sport; maillots de sport; chaussettes absorbantes; chandails; tee-shirts; collants; caleçons; sous-vêtements; gilets; vestes imperméables; pantalons imperméables.

Numéro de la demande 1,909,772

Langue de la demande Anglais

Date de production 2018-07-16

DÉTAILS DU REQUÉRANT

Requérant

Jonathan Simard

3030B 13th Ave.

Regina

SASKATCHEWAN S4T 1N9

DÉTAILS DE LA MARQUE DE COMMERCE

Novasphere

Type de la marque de commerce

Mot

Produits

Classe 14

Boutons d'oreille.

Numéro de la demande 1,909,782
Langue de la demande Anglais

Date de production 2018-07-17

DÉTAILS DU REQUÉRANT ET DE L'AGENT

Requérant

Xiamen city Siming District Wangbashu
Restaurant
No.50, West Lianban Commercial Plaza,
Siming District, Xiamen City
CHINA

Agent

WITMART INC.
34 King Street East, Suite 500, Toronto,
ONTARIO, M5C2X8

DÉTAILS DE LA MARQUE DE COMMERCE

Type de la marque de commerce
Dessin

Représentation visuelle



旺巴蜀
WANG BA SHU

Traduction des caractères étrangers

Selon le requérant, la traduction anglaise du premier caractère chinois est « prosperous », celle du deuxième caractère est « hope » et celle du troisième caractère est « name of an ancient state ».

Translittération des caractères étrangers

Selon le requérant, la translittération des caractères chinois est « WANG BA SHU ».

Produits

Classe 29

(1) Bouillon; beurre; truffes séchées; graisses alimentaires; oeufs; poisson; soupes; viande en conserve; préparations à soupes aux légumes.

Classe 30

(2) Café; assaisonnements; riz instantané; nouilles; pâtisseries; assaisonnements; thé.

Services

Classe 43

Services de bar; services de café; services de cantine; services d'hôtel.

Numéro de la demande 1,909,784
Langue de la demande Anglais

Date de production 2018-07-17

DÉTAILS DU REQUÉRANT ET DE L'AGENT

Requérant

Shanghai Zhen Lei Industrial Co. Ltd.
J-346,3F,No.93 Lane 901,Kangye Rd.,
Zhujiajiao Town,Qingpu Dist.
Shanghai
CHINA

Agent

MILTONS IP/P.I.
15 Fitzgerald Rd, Suite 200, Ottawa,
ONTARIO, K2H9G1

DÉTAILS DE LA MARQUE DE COMMERCE

Type de la marque de commerce
Dessin

Représentation visuelle

The image shows a handwritten logo in black ink. The text 'Song Tang Peony' is written in a cursive, calligraphic style. 'Song' and 'Tang' are connected, and 'Peony' is written in a similar fluid script.

Produits

Classe 25

Vêtements tout-aller; manteaux; gaines; chapeaux; bonneterie; foulards; chaussures; costumes de théâtre; sous-vêtements; manteaux coupe-vent.

Numéro de la demande 1,909,863

Date de production 2018-07-17

Langue de la demande Anglais

DÉTAILS DU REQUÉRANT

Requérant

CAALCO DISTRIBUTORS CORPORATION

9 Fawnhaven Court

Toronto

ONTARIO M2R 3R6

DÉTAILS DE LA MARQUE DE COMMERCE

RADA

Type de la marque de commerce

Mot

Traduction des caractères étrangers

Selon le requérant, la traduction anglaise du mot RADA est COUNCIL.

Produits

Classe 33

Vodka.

Numéro de la demande 1,909,922

Date de production 2018-07-17

Langue de la demande Anglais

DÉTAILS DU REQUÉRANT

Requérant

ONEZO INTERNATIONAL INC.

1104-9830 Whalley Blvd

Surrey

BRITISH COLUMBIA V3T 5S7

DÉTAILS DE LA MARQUE DE COMMERCE

Type de la marque de commerce

Dessin

Représentation visuelle

Dirty Tea

脏脏茶

Traduction des caractères étrangers

Selon le requérant, la traduction anglaise des deux premiers caractères chinois, de gauche à droite et lus ensemble, est « dirty », et celle du troisième caractère chinois est « tea ».

Translittération des caractères étrangers

Selon le requérant, la translittération des trois caractères chinois, de gauche à droite, est « Zang Zang Cha ».

Produits

Classe 29

(1) Fruits confits; fromage; poulet frit; fruits congelés; viande congelée; barres aux fruits; croustilles de fruits; gelée de fruits; salades de fruits; lait et produits laitiers; boissons lactées contenant des fruits; boissons lactées à haute teneur en lait; poudre de lait à usage alimentaire; laits fouettés; fromage à pâte molle; lait de soya; boissons à base de soya pour utilisation comme succédané de lait.

Classe 30

(2) Succédanés de café et de thé; levure chimique; thé d'orge; boissons au café; boissons au thé; thé noir; pain; chocolat; cacao en poudre; café et thé; boissons au café contenant du lait; cornets à crème glacée; yogourt glacé; bonbons à la gelée de fruits; thés aux fruits; thé au gingembre; miel; crème glacée; café glacé; thé glacé; thé vert japonais; thé au jasmin; boissons non alcoolisées à base de chocolat; boissons non alcoolisées à base de café; boissons non alcoolisées à base de thé; thé oolong; sucre; confiseries au sucre; tapioca; farine de tapioca à usage alimentaire; thé.

Classe 32

(3) Eau gazeuse; eau embouteillée; eau de coco; boissons aux fruits congelées; boissons aux fruits et jus de fruits; boissons aromatisées aux fruits; boissons à base de fruits; bière au gingembre; jus de raisin; jus de pamplemousse; boissons aux fruits glacées; jus de citron; limonade; boissons non alcoolisées contenant des jus de fruits; boissons non alcoolisées aromatisées au café; boissons non alcoolisées aromatisées au thé; jus d'orange; jus de pêche; jus d'ananas; boissons fouettées; soda; jus de tomate; jus de légumes.

Services**Classe 35**

(1) Administration de programmes de fidélisation de la clientèle; administration de programmes pour voyageurs assidus; services d'agence de publicité; consultation en publicité et en gestion des affaires; publicité sur Internet pour des tiers; publicité des produits et des services de tiers; publicité des produits et des services de tiers par des médias électroniques, plus précisément par Internet; conseils ayant trait à l'organisation et à la gestion des affaires; services de conseil en gestion des affaires; administration et gestion des affaires; services de consultation en administration des affaires; services d'administration des affaires; services de facturation commerciale; services de conseil en gestion des affaires ayant trait au franchisage; consultation en gestion et en organisation des affaires; aide à la gestion des affaires; consultation en organisation et en gestion des affaires; consultation en organisation et en exploitation d'entreprises; planification d'entreprise; gestion informatisée de bases de données; gestion informatisée de bases de données; gestion des coûts de construction; analyse des coûts; analyse de prix d'acquisition; services de consultation en ressources humaines; gestion des ressources humaines; services de facturation; location de matériel de bureau; analyse de marché; offre de renseignements commerciaux dans le domaine des médias sociaux; offre de services de groupe de discussion; location d'espace publicitaire; vente au détail d'aliments.

Classe 43

(2) Services de bar; services de cafétéria; services de traiteur; restaurants rapides; services de traiteur d'aliments et de boissons; location d'équipement de bar; services de restaurant; restaurants; restaurants libre-service; services de casse-croûte; services de comptoir de plats à emporter; services de bar à thé; salons de thé; services de salon de thé.

Numéro de la demande 1,910,195

Date de production 2018-07-18

Langue de la demande Anglais

DÉTAILS DU REQUÉRANT

Requérant

WN Pharmaceuticals Ltd.

2000 Brigantine Drive

Coquitlam

BRITISH COLUMBIA V3K 7B5

DÉTAILS DE LA MARQUE DE COMMERCE

DIGITAL DEFENSE

Type de la marque de commerce

Mot

Produits

Classe 05

Suppléments alimentaires pour la santé et le bien-être en général; suppléments à base de plantes pour la santé et le bien-être en général; suppléments nutritifs pour la santé et le bien-être en général.

Numéro de la demande 1,910,259

Date de production 2018-07-18

Langue de la demande Anglais

DÉTAILS DU REQUÉRANT ET DE L'AGENT

Requérant

St. Urbain Bagel Bakery Ltd
7-1311 Alness St
Concord
ONTARIO L4K 1E8

Agent

KATE HENDERSON
128 Vine Avenue, Toronto, ONTARIO, M6P1V7

DÉTAILS DE LA MARQUE DE COMMERCE

APPLELINI

Type de la marque de commerce

Mot

Produits

Classe 30

Gâteaux.

Numéro de la demande 1,910,288

Langue de la demande Anglais

Date de production 2018-07-18

DÉTAILS DU REQUÉRANT

Requérant

lukas zapata

9631 79 St

Edmonton

ALBERTA T6C 2S1

DÉTAILS DE LA MARQUE DE COMMERCE

Serene Luna

Type de la marque de commerce

Mot

Produits

Classe 24

(1) Couvertures de lit.

Classe 25

(2) Vêtements tout-aller.

Numéro de la demande 1,910,313

Date de production 2018-07-18

Langue de la demande Anglais

DÉTAILS DU REQUÉRANT

Requérant

Hangzhou Wormhole Import and Export
Trading Co., Ltd.
2-304 #553 Yingbinlu Nanyuan Street,
Yuhang
Hangzhou
CHINA

DÉTAILS DE LA MARQUE DE COMMERCE

Wormhole

Type de la marque de commerce

Mot

Produits

Classe 08

Équipement de perçage corporel; appareils de perçage des oreilles; équipement de perçage des oreilles; appareils de perçage des oreilles; pistolets de perçage des oreilles; aiguilles de perçage des oreilles; clés hexagonales; accessoires de manucure; nécessaires de manucure; instruments de manucure; rasoirs; rasoirs et lames de rasoir; clés universelles; tournevis; clés à douille; fourreaux d'épée; aiguilles de tatouage; aiguilles de tatouage; manches d'outil; manches d'outil en plastique.

Numéro de la demande 1,910,316

Date de production 2018-07-18

Langue de la demande Anglais

DÉTAILS DU REQUÉRANT

Requérant

Hangzhou Wormhole Import and Export
Trading Co., Ltd.
2-304 #553 Yingbinlu Nanyuan Street,
Yuhang
Hangzhou
CHINA

DÉTAILS DE LA MARQUE DE COMMERCE

PADIEOE

Type de la marque de commerce

Mot

Produits

Classe 08

Équipement de perçage corporel; appareils de perçage des oreilles; équipement de perçage des oreilles; appareils de perçage des oreilles; pistolets de perçage des oreilles; aiguilles de perçage des oreilles; clés hexagonales; accessoires de manucure; nécessaires de manucure; instruments de manucure; rasoirs; rasoirs et lames de rasoir; clés universelles; tournevis; clés à douille; fourreaux d'épée; aiguilles de tatouage; aiguilles de tatouage; manches d'outil; manches d'outil en plastique.

Numéro de la demande 1,910,319

Date de production 2018-07-19

Langue de la demande Anglais

DÉTAILS DU REQUÉRANT

Requérant

Iryna Rudavska

324 20th St W

North Vancouver

BRITISH COLUMBIA V7M 1Y5

DÉTAILS DE LA MARQUE DE COMMERCE

TETRIS MORTGAGES

Type de la marque de commerce

Mot

Services

Classe 36

Services bancaires hypothécaires; courtage hypothécaire; refinancement hypothécaire; services hypothécaires.

Numéro de la demande 1,910,331

Date de production 2018-07-19

Langue de la demande Anglais

DÉTAILS DU REQUÉRANT

Requérant

Shenzhen Riitek Investment Co.,Ltd
Room405,4F,No.1
Building,ZhongkenuoIndustry Park
Hezhou Development Zone,Xixiang
Street,Baoan District
Shenzhen
CHINA

DÉTAILS DE LA MARQUE DE COMMERCE

ankbit

Type de la marque de commerce

Mot

Produits

Classe 09

Chargeurs de batterie pour véhicules automobiles; chargeurs de batterie pour utilisation avec des téléphones; cartes à puce vierges; enceintes pour haut-parleurs; étuis d'ordinateur; matériel informatique; claviers d'ordinateur; souris d'ordinateur; logiciels et bases de données pour le diagnostic, la réparation et la configuration d'ordinateurs; programmes utilitaires de stockage de fichiers; ordinateurs; stylos électroniques; piles et batteries à usage général; casques d'écoute; cartes d'identité à circuits intégrés; tapis de souris; lunettes intelligentes; supports pour téléphones mobiles.

Numéro de la demande 1,910,333

Date de production 2018-07-19

Langue de la demande Anglais

DÉTAILS DU REQUÉRANT ET DE L'AGENT

Requérant

Shenzhen Anhengpu Technology Co., Ltd.
A303, Derong Pavilion, Dexing Garden,
Xihuan Rd., Buji St., Longgang Dist.,
Shenzhen
CHINA

Agent

WITMART INC.
34 King Street East, Suite 500, Toronto,
ONTARIO, M5C2X8

DÉTAILS DE LA MARQUE DE COMMERCE

Perfectmiaoxuan

Type de la marque de commerce

Mot

Produits

Classe 09

(1) Étuis pour téléphones intelligents; étuis à lunettes; lunettes; casques d'écoute; films protecteurs conçus pour les téléphones intelligents; supports pour téléphones mobiles; lunettes de soleil; projecteurs vidéo; micros-casques sans fil pour téléphones intelligents; micros-casques sans fil pour téléphones intelligents.

Classe 20

(2) Cintres; parcs d'enfant.

Classe 21

(3) Chiffons de nettoyage; gourdes pour le sport; gants pour travaux ménagers.

Classe 25

(4) Maillots de bain; caleçons de bain; soutiens-gorge; vêtements tout-aller; pyjamas.

Numéro de la demande 1,910,545

Date de production 2018-07-19

Langue de la demande Anglais

DÉTAILS DU REQUÉRANT ET DE L'AGENT

Requérant

Drip More, LLC
1110 Palmyrita Ave, Ste 120
Riverside, CA 92507
UNITED STATES OF AMERICA

Agent

ROBERT ANTON NISSEN
(Nissen Patent Law), Suite 200, 10328 - 81
Avenue, Edmonton, ALBERTA, T6E1X2

DÉTAILS DE LA MARQUE DE COMMERCE

TOBACCO LIFE

Type de la marque de commerce

Mot

Produits

Classe 34

(1) Liquide pour cigarettes électroniques (liquide à vapoter) composé d'aromatisants liquides, autres que des huiles essentielles, pour le remplissage de cartouches de cigarette électronique; liquide pour cigarettes électroniques (liquide à vapoter) composé de propylèneglycol; liquide pour cigarettes électroniques (liquide à vapoter) composé de glycérine végétale.

(2) Cartouches remplies d'aromatisants chimiques liquides pour cigarettes électroniques; aromatisants chimiques liquides pour le remplissage de cartouches de cigarette électronique; solutions de nicotine liquide pour cigarettes électroniques.

Numéro de la demande 1,910,596

Date de production 2018-07-20

Langue de la demande Anglais

DÉTAILS DU REQUÉRANT ET DE L'AGENT

Requérant

Rachelle Wintzenrieth
70 McGee St
Toronto
ONTARIO M4M 2K9

Agent

SOTOS LLP
SUITE 1200, 180 DUNDAS ST. WEST,
TORONTO, ONTARIO, M5G1Z8

DÉTAILS DE LA MARQUE DE COMMERCE

FUN THINGS MAKE YOU SWEAT

Type de la marque de commerce

Mot

Produits

Classe 04

(1) Bougies.

Classe 16

(2) Cartes postales.

Classe 18

(3) Fourre-tout.

Classe 21

(4) Grandes tasses à café.

Classe 25

(5) Chapeaux; tee-shirts.

Services

Classe 41

Tenue de cours d'entraînement physique.

Numéro de la demande 1,910,678

Date de production 2018-07-20

Langue de la demande Anglais

DÉTAILS DU REQUÉRANT ET DE L'AGENT

Requérant

Home Depot International, Inc.
2455 Paces Ferry Road, NW
Atlanta, GA 30339
UNITED STATES OF AMERICA

Agent

BERESKIN & PARR LLP/S.E.N.C.R.L., S.R.L.
SCOTIA PLAZA, 40 KING STREET WEST,
40th FLOOR, TORONTO, ONTARIO, M5H3Y2

DÉTAILS DE LA MARQUE DE COMMERCE

STYLEWELL

Type de la marque de commerce

Mot

Produits

Classe 04

Bougies.

Numéro de la demande 1,910,679

Date de production 2018-07-20

Langue de la demande Anglais

DÉTAILS DU REQUÉRANT ET DE L'AGENT

Requérant

Home Depot International, Inc.
2455 Paces Ferry Road, NW
Atlanta, GA 30339
UNITED STATES OF AMERICA

Agent

BERESKIN & PARR LLP/S.E.N.C.R.L., S.R.L.
SCOTIA PLAZA, 40 KING STREET WEST,
40th FLOOR, TORONTO, ONTARIO, M5H3Y2

DÉTAILS DE LA MARQUE DE COMMERCE

STYLEWELL

Type de la marque de commerce

Mot

Produits

Classe 06

Supports en métal pour stores et tringles à rideaux; poignées en métal; consoles en métal pour tablettes; quincaillerie de porte en métal, notamment butoirs, charnières, montants, chaînes de sûreté pour portes, pènes dormants, garde-pieds, loquets, heurtoirs, poignées et boutons; crochets de rangement en métal.

Numéro de la demande 1,910,680

Date de production 2018-07-20

Langue de la demande Anglais

DÉTAILS DU REQUÉRANT ET DE L'AGENT

Requérant

Home Depot International, Inc.
2455 Paces Ferry Road, NW
Atlanta, GA 30339
UNITED STATES OF AMERICA

Agent

BERESKIN & PARR LLP/S.E.N.C.R.L., S.R.L.
SCOTIA PLAZA, 40 KING STREET WEST,
40th FLOOR, TORONTO, ONTARIO, M5H3Y2

DÉTAILS DE LA MARQUE DE COMMERCE

STYLEWELL

Type de la marque de commerce

Mot

Produits

Classe 08

Ustensiles de table; ustensiles de table.

Numéro de la demande 1,910,681

Date de production 2018-07-20

Langue de la demande Anglais

DÉTAILS DU REQUÉRANT ET DE L'AGENT

Requérant

Home Depot International, Inc.
2455 Paces Ferry Road, NW
Atlanta, GA 30339
UNITED STATES OF AMERICA

Agent

BERESKIN & PARR LLP/S.E.N.C.R.L., S.R.L.
SCOTIA PLAZA, 40 KING STREET WEST,
40th FLOOR, TORONTO, ONTARIO, M5H3Y2

DÉTAILS DE LA MARQUE DE COMMERCE

STYLEWELL

Type de la marque de commerce

Mot

Produits

Classe 11

Appareils d'éclairage électrique; lampes; abat-jour; appliques; veilleuses électriques; ventilateurs d'extraction de salle de bain.

Numéro de la demande 1,910,682

Date de production 2018-07-20

Langue de la demande Anglais

DÉTAILS DU REQUÉRANT ET DE L'AGENT

Requérant

Home Depot International, Inc.
2455 Paces Ferry Road, NW
Atlanta, GA 30339
UNITED STATES OF AMERICA

Agent

BERESKIN & PARR LLP/S.E.N.C.R.L., S.R.L.
SCOTIA PLAZA, 40 KING STREET WEST,
40th FLOOR, TORONTO, ONTARIO, M5H3Y2

DÉTAILS DE LA MARQUE DE COMMERCE

STYLEWELL

Type de la marque de commerce

Mot

Produits

Classe 14

Horloges.

Numéro de la demande 1,910,688

Date de production 2018-07-20

Langue de la demande Anglais

DÉTAILS DU REQUÉRANT ET DE L'AGENT

Requérant

Home Depot International, Inc.
2455 Paces Ferry Road, NW
Atlanta, GA 30339
UNITED STATES OF AMERICA

Agent

BERESKIN & PARR LLP/S.E.N.C.R.L., S.R.L.
SCOTIA PLAZA, 40 KING STREET WEST,
40th FLOOR, TORONTO, ONTARIO, M5H3Y2

DÉTAILS DE LA MARQUE DE COMMERCE

STYLEWELL

Type de la marque de commerce

Mot

Produits

Classe 24

Linge de lit; linge de cuisine, nommément serviettes de table en tissu, napperons en tissu, serviettes de cuisine en tissu, nappes en tissu, chemins de table en tissu; linge de toilette, nommément serviettes de bain, tapis de bain, housses à couvercle de toilette, rideaux de douche; oreillers; tenture; rideaux d'intérieur et d'extérieur; surmatelas; doublures de rideau de douche; couvertures de lit; jetés.

Numéro de la demande 1,910,689

Date de production 2018-07-20

Langue de la demande Anglais

DÉTAILS DU REQUÉRANT ET DE L'AGENT

Requérant

Home Depot International, Inc.
2455 Paces Ferry Road, NW
Atlanta, GA 30339
UNITED STATES OF AMERICA

Agent

BERESKIN & PARR LLP/S.E.N.C.R.L., S.R.L.
SCOTIA PLAZA, 40 KING STREET WEST,
40th FLOOR, TORONTO, ONTARIO, M5H3Y2

DÉTAILS DE LA MARQUE DE COMMERCE

STYLEWELL

Type de la marque de commerce

Mot

Produits

Classe 26

Fleurs artificielles.

Numéro de la demande 1,910,690

Date de production 2018-07-20

Langue de la demande Anglais

DÉTAILS DU REQUÉRANT ET DE L'AGENT

Requérant

Home Depot International, Inc.
2455 Paces Ferry Road, NW
Atlanta, GA 30339
UNITED STATES OF AMERICA

Agent

BERESKIN & PARR LLP/S.E.N.C.R.L., S.R.L.
SCOTIA PLAZA, 40 KING STREET WEST,
40th FLOOR, TORONTO, ONTARIO, M5H3Y2

DÉTAILS DE LA MARQUE DE COMMERCE

STYLEWELL

Type de la marque de commerce

Mot

Produits

Classe 27

Papier peint.

Numéro de la demande 1,910,803

Date de production 2018-07-20

Langue de la demande Anglais

DÉTAILS DU REQUÉRANT

Requérant

Kent Heinrichs

Unit 510- HEINRICHS

3310 8th St. East

Saskatoon

SASKATCHEWAN S7H 5M3

DÉTAILS DE LA MARQUE DE COMMERCE

Type de la marque de commerce

Dessin

Représentation visuelle

CROSSFLEX

Produits

Classe 14

(1) Bracelets; bijoux; bagues de bijouterie; colliers; écrins pour bijoux; écrins pour montres; montres.

Classe 25

(2) Chapeaux; chemises.

Numéro de la demande 1,910,952

Date de production 2018-07-23

Langue de la demande Anglais

DÉTAILS DU REQUÉRANT

Requérant

Christopher Pestano, Marlon Abalos
1258 Garcia St
Mississauga
ONTARIO L5V 2W8

DÉTAILS DE LA MARQUE DE COMMERCE

cityyz

Type de la marque de commerce

Mot

Produits

Classe 25

Articles vestimentaires de sport; vêtements de sport; vêtements pour bébés; vêtements tout-aller; vêtements tout-aller, à savoir pantalons, robes et shorts; vêtements pour enfants.

Services

Classe 35

Vente en ligne de vêtements.

Numéro de la demande 1,910,968

Date de production 2018-07-23

Langue de la demande Anglais

DÉTAILS DU REQUÉRANT

Requérant

Anthony Lewis
38 Luella Cres
Brampton
ONTARIO L7A 3H7

DÉTAILS DE LA MARQUE DE COMMERCE

The DNA Project

Type de la marque de commerce

Mot

Services

Classe 41

Organisation et tenue de concerts; divertissement, à savoir concerts par un groupe de musique; services de divertissement, à savoir concerts par un groupe de musique; numéros de musique offerts dans des salles de spectacle; organisation de concerts à des fins caritatives; spectacles de danse et de musique; production de spectacles de variétés musicaux.

Numéro de la demande 1,910,975

Date de production 2018-07-23

Langue de la demande Anglais

DÉTAILS DU REQUÉRANT ET DE L'AGENT

Requérant

Village Farms L.P.
195 International Parkway
Heathrow, FL 32746
UNITED STATES OF AMERICA

Agent

GOWLING WLG (CANADA) LLP
SUITE 1600, 1 FIRST CANADIAN PLACE, 100
KING STREET WEST, TORONTO, ONTARIO,
M5X1G5

DÉTAILS DE LA MARQUE DE COMMERCE

MAVERICK MIX

Type de la marque de commerce

Mot

Produits

Classe 31

Tomates fraîches.

Numéro de la demande 1,912,252

Date de production 2018-07-30

Langue de la demande Anglais

DÉTAILS DU REQUÉRANT ET DE L'AGENT

Requérant

Unilever Canada Inc.
160 Bloor Street East
Suite 1400
Toronto
ONTARIO M4W 3R2

Agent

BAKER & MCKENZIE LLP
BROOKFIELD PLACE, 181 BAY STREET,
SUITE 2100, P.O. BOX 874, TORONTO,
ONTARIO, M5J2T3

DÉTAILS DE LA MARQUE DE COMMERCE

Type de la marque de commerce

Dessin

Représentation visuelle



Produits

Classe 03

(1) Savons, nommément savons de toilette, savons de soins du corps, savons liquides pour les mains, détergents, nommément détergents à lessive, poudre pour le corps, lotion pour les cheveux et le corps, produits de soins capillaires, shampooings, revitalisants et revitalisants pour les cheveux, démêlants, dentifrice, produits de toilette pour la bouche et les dents, nommément dentifrices, produits de beauté pour le bain et la douche, nommément savon liquide pour le corps et gel douche, produits de soins pour bébés, nommément huile pour bébés, produits, huiles, crèmes et lotions pour les soins des cheveux, du corps et de la peau, huile capillaire et crème capillaire, cosmétiques, poudre de talc, papiers-mouchoirs et lingettes à usage cosmétique, lingettes nettoyantes humides, nommément lingettes pour bébés, tous pour les bébés et les enfants.

Classe 05

(2) Couches, couches pour bébés; préparations médicinales pour le traitement des poux de tête et de l'acné; onguents, crèmes et lotions pour l'érythème fessier, crèmes et lotions médicamenteuses

pour la peau, nommément produits de soins de la peau pour le traitement des irritations cutanées; pétrolatum à usage personnel, pétrolatum à usage cosmétique, tous les produits susmentionnés pour les bébés et les enfants.

Numéro de la demande 1,912,516

Date de production 2018-07-31

Langue de la demande Anglais

DÉTAILS DU REQUÉRANT ET DE L'AGENT

Requérant

NAIL ALLIANCE, LLC

6840 N. Oak

Gladstone, MO 64118

UNITED STATES OF AMERICA

Agent

GOWLING WLG (CANADA) LLP

SUITE 1600, 1 FIRST CANADIAN PLACE, 100

KING STREET WEST, TORONTO, ONTARIO,

M5X1G5

DÉTAILS DE LA MARQUE DE COMMERCE

Type de la marque de commerce

Dessin

Représentation visuelle



Revendication de couleur

La couleur est revendiquée comme caractéristique de la marque de commerce. Les couleurs PANTONE* rose 203U et 1905U, PANTONE* violet 2352C et 19-3438TPG, PANTONE* bleu 2389C, PANTONE* vert 2270U et PANTONE* jaune 2296U et 100C sont revendiquées comme caractéristiques de la marque de commerce. *PANTONE est une marque de commerce déposée. Les couleurs susmentionnées sont représentées dans l'ordre indiqué à partir du haut dans les cercles formant la marque de commerce.

Produits

Classe 03

Cosmétiques; produits de soins des ongles non médicamenteux ainsi qu'acrylique, gel, vernis pour les ongles; produits de beauté, nommément trousse de soins des ongles composées principalement de couche de finition résistant aux rayons ultraviolets, d'apprêt à ongles, de déshydrateur pour les ongles ainsi que d'outils de mise en forme des ongles et d'un livret d'instructions.

Revendications

Date de priorité de production: 31 janvier 2018, Pays ou Bureau: ÉTATS-UNIS D'AMÉRIQUE, demande no: 87778645 en liaison avec le même genre de produits

Numéro de la demande 1,918,177

Date de production 2018-09-04

Langue de la demande Anglais

DÉTAILS DU REQUÉRANT ET DE L'AGENT

Requérant

Unilever Canada Inc.
160 Bloor Street East
Suite 1400
Toronto
ONTARIO M4W 3R2

Agent

BAKER & MCKENZIE LLP
BROOKFIELD PLACE, 181 BAY STREET,
SUITE 2100, P.O. BOX 874, TORONTO,
ONTARIO, M5J2T3

DÉTAILS DE LA MARQUE DE COMMERCE

Type de la marque de commerce

Dessin

Représentation visuelle



Produits

Classe 03

Savons, nommément savons de toilette, savons pour le visage, savons de soins du corps, savon liquide pour les mains; produits nettoyants, nommément nettoyeur pour la peau, parfumerie, eau de toilette, après-rasage, eau de Cologne; huiles essentielles à usage personnel; produits d'aromathérapie, nommément huiles et lotions pour aromathérapie; produits de massage; déodorants et antisudorifiques à usage personnel; produits de soins du cuir chevelu et des cheveux; shampooings et revitalisants; colorants capillaires; produits coiffants; dentifrice; bain de bouche; produits pour les soins de la bouche et des dents; produits de toilette non médicamenteux, nommément produits parfumés pour le corps en vaporisateur; produits pour le bain et la douche, nommément savon liquide pour le corps et gel douche; produits de soins de la peau; huiles, crèmes et lotions pour la peau; produits de rasage; produits avant-rasage et après-rasage; produits épilatoires; produits solaires et de protection solaire; cosmétiques; maquillage et produits démaquillants; pétrolatum à usage personnel; produits de soins des lèvres; poudre de talc; ouate, porte-cotons; tampons nettoyants humides à usage personnel; masques de beauté.

Numéro de la demande 1,922,443

Date de production 2018-09-27

Langue de la demande Anglais

DÉTAILS DU REQUÉRANT ET DE L'AGENT

Requérant

Unilever Canada Inc.
160 Bloor Street East
Suite 1400
Toronto
ONTARIO M4W 3R2

Agent

BAKER & MCKENZIE LLP
BROOKFIELD PLACE, 181 BAY STREET,
SUITE 2100, P.O. BOX 874, TORONTO,
ONTARIO, M5J2T3

DÉTAILS DE LA MARQUE DE COMMERCE

Type de la marque de commerce

Dessin

Représentation visuelle

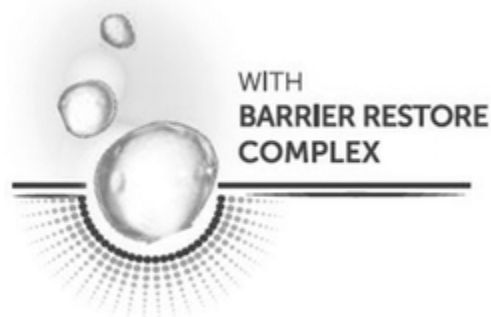

Produits

Classe 03

Produits de soins de la peau; huiles, crèmes et lotions pour la peau; pétrolatum à usage cosmétique.

Numéro de la demande 1,922,444

Date de production 2018-09-27

Langue de la demande Anglais

DÉTAILS DU REQUÉRANT ET DE L'AGENT

Requérant

Unilever Canada Inc.
160 Bloor Street East
Suite 1400
Toronto
ONTARIO M4W 3R2

Agent

BAKER & MCKENZIE LLP
BROOKFIELD PLACE, 181 BAY STREET,
SUITE 2100, P.O. BOX 874, TORONTO,
ONTARIO, M5J2T3

DÉTAILS DE LA MARQUE DE COMMERCE

Type de la marque de commerce

Dessin

Représentation visuelle

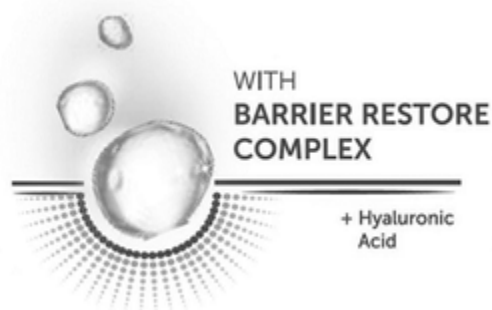

Produits

Classe 03

Produits de soins de la peau; huiles, crèmes et lotions pour la peau; pétrolatum à usage cosmétique.

Numéro de la demande 1,922,447

Date de production 2018-09-27

Langue de la demande Anglais

DÉTAILS DU REQUÉRANT ET DE L'AGENT

Requérant

Unilever Canada Inc.
160 Bloor Street East
Suite 1400
Toronto
ONTARIO M4W 3R2

Agent

BAKER & MCKENZIE LLP
BROOKFIELD PLACE, 181 BAY STREET,
SUITE 2100, P.O. BOX 874, TORONTO,
ONTARIO, M5J2T3

DÉTAILS DE LA MARQUE DE COMMERCE

Type de la marque de commerce

Dessin

Représentation visuelle

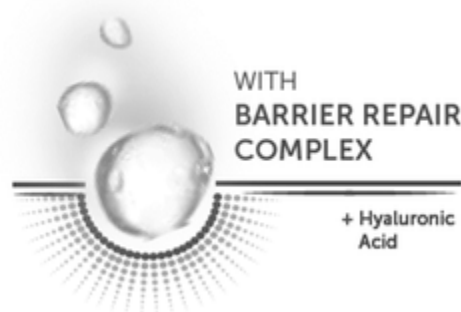

Produits

Classe 03

Produits de soins de la peau; huiles, crèmes et lotions pour la peau; pétrolatum à usage cosmétique.

Numéro de la demande 1,923,749

Date de production 2018-10-05

Langue de la demande Anglais

DÉTAILS DU REQUÉRANT ET DE L'AGENT

Requérant

Unilever Canada Inc.
160 Bloor Street East
Suite 1400
Toronto
ONTARIO M4W 3R2

Agent

BAKER & MCKENZIE LLP
BROOKFIELD PLACE, 181 BAY STREET,
SUITE 2100, P.O. BOX 874, TORONTO,
ONTARIO, M5J2T3

DÉTAILS DE LA MARQUE DE COMMERCE

Type de la marque de commerce

Dessin

Représentation visuelle



Produits

Classe 03

(1) Savons, nommément savons de toilette, savons de soins du corps, savons liquides pour les mains, détergents, nommément détergents à lessive, poudre pour le corps, lotion pour les cheveux et le corps, produits de soins capillaires, shampooings, revitalisants et revitalisants pour les cheveux, démêlants, dentifrice, produits de toilette pour la bouche et les dents, nommément dentifrices, produits de beauté pour le bain et la douche, nommément savon liquide pour le corps et gel douche, produits de soins pour bébés, nommément huile pour bébés, produits, huiles, crèmes et lotions de soins des cheveux, du corps et de la peau, huile capillaire et crème capillaire, cosmétiques, poudre de talc, papiers-mouchoirs et lingettes à usage cosmétique, lingettes humides nettoyantes, nommément lingettes pour bébés; tous pour les bébés et les enfants.

Classe 05

(2) Couches, couches pour bébés; préparations médicinales pour le traitement des poux de tête et de l'acné; onguents, crèmes et lotions pour l'érythème fessier, crèmes et lotions médicamenteuses pour la peau, nommément produits de soins de la peau pour le traitement des irritations cutanées; pétrolatum à usage personnel, pétrolatum à usage cosmétique, tous les produits susmentionnés pour les bébés et les enfants.

Numéro de la demande 1,927,184

Date de production 2018-10-25

Langue de la demande Anglais

DÉTAILS DU REQUÉRANT ET DE L'AGENT

Requérant

Home Depot International, Inc.
2455 Paces Ferry Road, NW
Atlanta, GA 30339
UNITED STATES OF AMERICA

Agent

BERESKIN & PARR LLP/S.E.N.C.R.L., S.R.L.
SCOTIA PLAZA, 40 KING STREET WEST,
40th FLOOR, TORONTO, ONTARIO, M5H3Y2

DÉTAILS DE LA MARQUE DE COMMERCE

Type de la marque de commerce

Dessin

Représentation visuelle

StyleWell.

Produits

Classe 04

Bougies.

Numéro de la demande 1,927,186

Date de production 2018-10-25

Langue de la demande Anglais

DÉTAILS DU REQUÉRANT ET DE L'AGENT

Requérant

Home Depot International, Inc.
2455 Paces Ferry Road, NW
Atlanta, GA 30339
UNITED STATES OF AMERICA

Agent

BERESKIN & PARR LLP/S.E.N.C.R.L., S.R.L.
SCOTIA PLAZA, 40 KING STREET WEST,
40th FLOOR, TORONTO, ONTARIO, M5H3Y2

DÉTAILS DE LA MARQUE DE COMMERCE

Type de la marque de commerce

Dessin

Représentation visuelle

StyleWell.

Produits

Classe 08

Ustensiles de table; ustensiles de table.

Numéro de la demande 1,927,198

Date de production 2018-10-25

Langue de la demande Anglais

DÉTAILS DU REQUÉRANT ET DE L'AGENT

Requérant

Home Depot International, Inc.
2455 Paces Ferry Road, NW
Atlanta, GA 30339
UNITED STATES OF AMERICA

Agent

BERESKIN & PARR LLP/S.E.N.C.R.L., S.R.L.
SCOTIA PLAZA, 40 KING STREET WEST,
40th FLOOR, TORONTO, ONTARIO, M5H3Y2

DÉTAILS DE LA MARQUE DE COMMERCE

Type de la marque de commerce

Dessin

Représentation visuelle

StyleWell.

Produits

Classe 27

Papier peint; carpettes.

Numéro de la demande 1,930,738

Date de production 2018-11-15

Langue de la demande Anglais

DÉTAILS DU REQUÉRANT ET DE L'AGENT

Requérant

Hästens Sängar AB
P.O. Box 130
731 23 Köping
SWEDEN

Agent

SMART & BIGGAR LLP
1000 RUE DE LA GAUCHETIERE OUEST,
BUREAU 3300, MONTREAL, QUEBEC,
H3B4W5

DÉTAILS DE LA MARQUE DE COMMERCE

EMBRACE CHAOS

Type de la marque de commerce

Mot

Produits

Classe 20

(1) Mobilier et articles décoratifs, nommément mobilier de chambre, lits, cadres de lit, châlits, matelas, matelas à ressorts, matelas de revêtement, surmatelas, oreillers, oreillers de duvet et coussins.

Classe 24

(2) Produits textiles et substituts pour produits textiles, nommément linge de lit, jetés de lit, couvre-lits, couettes, housses de couette, édredons, doublures de sac de couchage, taies d'oreiller, housses de matelas, jupes de lit, cache-sommiers, baldaquins, rideaux de chambre, couvertures en tissu écossais, couettes, couvertures, jetés, couettes en duvet, serviettes, nommément serviettes de bain, serviettes en tissu, débarbouillettes, serviettes en coton, essuie-mains.

Numéro de la demande 1,935,823

Date de production 2018-12-13

Langue de la demande Anglais

DÉTAILS DU REQUÉRANT ET DE L'AGENT

Requérant

Apple Inc.
One Apple Park Way
Cupertino, CA 95014
UNITED STATES OF AMERICA

Agent

BAKER & MCKENZIE LLP
BROOKFIELD PLACE, 181 BAY STREET,
SUITE 2100, P.O. BOX 874, TORONTO,
ONTARIO, M5J2T3

DÉTAILS DE LA MARQUE DE COMMERCE

Type de la marque de commerce

Dessin

Représentation visuelle



Revendication de couleur

La couleur est revendiquée comme caractéristique de la marque de commerce. La marque est constituée d'un losange dont l'arrière-plan (la surface) est turquoise et passe graduellement au bleu de gauche à droite, ainsi que des lettres ML blanches au centre de la surface du losange. La surface du losange comprend aussi des lignes et des points blancs. Sous la surface du losange figurent trois formes en V qui changent graduellement de couleur du haut vers le bas, la forme en V du haut étant turquoise foncé, la forme en V du milieu étant turquoise moyen, et la forme en V du bas étant turquoise clair.

Produits

Classe 09

Logiciels pour le développement d'autres applications logicielles; logiciels de développement d'applications.

Revendications

Date de priorité de production: 15 juin 2018, Pays ou Bureau: JAMAÏQUE, demande no: 75258 en liaison avec le même genre de produits

Numéro de la demande 1,938,412

Date de production 2018-12-28

Langue de la demande Anglais

DÉTAILS DU REQUÉRANT ET DE L'AGENT

Requérant

Anylam Pharmaceuticals, Inc.
300 Third Street
Cambridge, MA 02142
UNITED STATES OF AMERICA

Agent

MACRAE & CO.
P.O. BOX 806, STATION B, 222 SOMERSET
STREET WEST, SUITE 600, OTTAWA,
ONTARIO, K2P2G3

DÉTAILS DE LA MARQUE DE COMMERCE

Type de la marque de commerce

Dessin

Représentation visuelle



Produits

Classe 05

Préparations pharmaceutiques pour le traitement de la porphyrie.

Revendications

Date de priorité de production: 20 décembre 2018, Pays ou Bureau: ÉTATS-UNIS D'AMÉRIQUE, demande no: 88/237,293 en liaison avec le même genre de produits

Numéro de la demande 1,964,362

Date de production 2019-05-22

Langue de la demande Anglais

DÉTAILS DU REQUÉRANT

Requérant

KYLE WOODS

2557 Hogan Crt

Burlington

ONTARIO L7M 4T5

DÉTAILS DE LA MARQUE DE COMMERCE

RSRV

Type de la marque de commerce

Mot

Produits

Classe 09

Logiciels pour ordinateurs et téléphones cellulaires pour la réservation de tables dans des boîtes de nuit, la commande d'aliments et de boissons, l'achat de billets pour des événements dans des boîtes de nuit, le suivi et l'établissement de limites de dépense, le traitement de paiements électroniques pour des produits et des services, l'affichage de l'emplacement de l'utilisateur sur une carte, l'affichage de l'emplacement de bars et de boîtes de nuit sur une carte et des instructions de navigation vers ces entreprises, la visualisation d'information sur les bars et les boîtes de nuit et la réception de notifications provenant de ces entreprises, le classement et l'évaluation de bars et de boîtes de nuit, la visualisation du temps d'attente prévu pour entrer dans des boîtes de nuit achalandées, la visualisation et le partage de photos, la création et la visualisation de listes d'invités pour des boîtes de nuit et pour permettre aux propriétaires et au personnel de service de visualiser les renseignements personnels et d'achat des clients de boîtes de nuit.

Services

Classe 35

Offre d'espace publicitaire numérique pour les produits et les services de tiers, à savoir de suggestions et de résultats de recherche annoncés dans une application pour téléphones cellulaires; offre d'espace publicitaire en ligne pour les produits et les services de tiers.

Numéro de la demande 1,964,367

Date de production 2019-05-22

Langue de la demande Anglais

DÉTAILS DU REQUÉRANT ET DE L'AGENT

Requérant

VITRUVI CORPORATION
1100 - 915 WEST GEORGIA STREET
VANCOUVER
BRITISH COLUMBIA V6C 3L2

Agent

ACCUPRO TRADEMARK SERVICES LLP
SUITE 702 - 401 WEST GEORGIA STREET,
VANCOUVER, BRITISH COLUMBIA, V6B5A1

DÉTAILS DE LA MARQUE DE COMMERCE

Type de la marque de commerce

Dessin

Représentation visuelle



Produits

Classe 03

(1) Huiles d'aromathérapie en vaporisateur, en atomiseur et en applicateur à bille; produits nettoyants pour la maison et le corps, nommément désincrustants pour le corps, lotions pour le corps, huiles pour le corps, shampooings, produits en vaporisateur pour comptoirs, nettoyants pour la cuisine, nommément nettoyants pour le four, nettoyants à vitres, nettoyants en vaporisateur à usage domestique, produits parfumés pour l'air ambiant, cire à planchers.

Classe 21

(2) Diffuseurs et atomiseurs en porcelaine pour l'aromathérapie.

Numéro de la demande 1,967,155

Date de production 2019-06-05

Langue de la demande Anglais

DÉTAILS DU REQUÉRANT ET DE L'AGENT

Requérant

OMGs Candy Inc.
8 - 1377 Border Street
Winnipeg
MANITOBA R3H 0N1

Agent

RONALD S. ADE LAW CORPORATION
102 - 1015 Wilkes Avenue, Winnipeg,
MANITOBA, R3P2R8

DÉTAILS DE LA MARQUE DE COMMERCE

Type de la marque de commerce

Dessin

Représentation visuelle



Revendication de couleur

La couleur est revendiquée comme caractéristique de la marque de commerce. La lettre « o » est orange (Pantone PMS 715), la lettre « m » est violette (Pantone PMS 7656), la lettre « g » est rose (Pantone PMS 7422), et le point d'exclamation est orange (Pantone PMS 715). Pantone est une marque de commerce déposée.

Produits

Classe 30

(1) Bonbons.

(2) Tablettes de chocolat; maïs éclaté; brownies; biscuits; grignotines à base de céréales; crème glacée.

Demandes pour étendre l'état déclaratif des produits ou services

Numéro de la demande 1,011,734(01)
Numéro d'enregistrement TMA540,676
Langue de la demande Anglais

Date de production 2016-05-12

DÉTAILS DU REQUÉRANT ET DE L'AGENT**Requérant**

Neal's Yard (Natural Remedies) Limited,
15 Neal's Yard,
Covent Garden,
London WC2H 9DP,
UNITED KINGDOM

Agent

GUY & MUZZO INC.
6455, avenue Christophe-Colomb, bureau 206,
Montréal, QUEBEC, H2S2G5

DÉTAILS DE LA MARQUE DE COMMERCE**Type de la marque de commerce**

Dessin

Représentation visuelle**Produits****Classe 03**

(1) Produits nettoyants, de polissage, à récurer et exfoliants tout usage, huiles essentielles pour l'aromathérapie et à usage personnel, essences, nommément parfums, shampooing, huiles d'avocat, huiles parfumées pour l'aromathérapie et à usage personnel, huiles de bain, bains moussants, pierres ponce pour le nettoyage, poudre de talc parfumée, savon pour le visage, savon pour le corps, savon à mains, désincrustants pour le visage, déodorant pour le corps, nettoyants, nommément savons liquides pour le visage, savons liquides pour le corps, désincrustants pour le corps, désincrustants pour le visage, dentifrice, bain de bouche, crèmes pour le visage, le corps, les mains et les pieds, hydratants pour le corps, hydratants pour le visage, hydratants pour les mains, hydratants pour les pieds, lotions capillaires, parfums pour l'aromathérapie et à usage personnel, eaux de toilette, produits d'aromathérapie, nommément

huiles parfumées, crèmes parfumées, lotion parfumée pour le corps, huile de massage; poudres, nommément poudres parfumées pour le corps, vernis à ongles, dissolvants à vernis à ongles, produits de rasage et après-rasage, pot-pourri, bâtonnets d'encens, huiles pour bébés, crèmes pour bébés non médicamenteuses, lingettes à usage cosmétique, ouate à usage cosmétique, produits après-soleil, produits hydratants pour le visage en atomiseur.

Classe 05

(2) Préparations pharmaceutiques pour le traitement des troubles de l'humeur, le traitement du stress mental, le traitement de la dépression, pour le traitement de l'anxiété, pour le soulagement des troubles du sommeil, pour le traitement et l'amélioration du bien-être psychologique, le traitement physique et l'amélioration du bien-être physique; produits hygiéniques à usage médical, nommément savon désinfectant, astringents à usage médical, baumes analgésiques, sels de bain, produits de soins capillaires médicamenteux, nommément préparations médicinales pour la pousse des cheveux, shampooings médicinaux pour la pousse des cheveux, sérum médicinal pour la pousse des cheveux, lotions médicinales pour la pousse des cheveux et pommades médicinales pour la pousse des cheveux, crèmes pour les articulations pour le soulagement de la douleur, lotions nettoyantes pour la peau à usage médical, nettoyants antibactériens pour les plaies, antiseptiques, savons et nettoyants antibactériens, produits désinfectants pour les mains, les pieds, la peau et le corps, nommément désinfectants avec propriétés antibactériennes, antimicrobiennes; substances diététiques à usage médical, nommément aliments diététiques à usage médical, nommément plats préparés composés de fruits cuits, de légumes et de viande, pilules et capsules amaigrissantes, minéraux et vitamines; matériau d'obturation dentaire, cire dentaire; huiles essentielles médicamenteuses (non pharmaceutiques) pour le traitement des troubles de l'humeur, le traitement du stress mental, le traitement de la dépression, pour le traitement de l'anxiété, pour le soulagement des troubles du sommeil, pour le traitement psychologique et l'amélioration du bien-être psychologique, le traitement physique et l'amélioration du bien-être physique, huiles essentielles (non pharmaceutiques) pour le traitement des troubles de l'humeur, le traitement du stress mental, le traitement de la dépression, pour le traitement de l'angoisse, pour le soulagement des troubles du sommeil, pour le traitement psychologique et l'amélioration du bien-être psychologique, le traitement physique et l'amélioration du bien-être physique; teintures à usage médical, nommément pour le traitement des troubles de l'humeur, pour le traitement du stress mental, pour le traitement de la dépression, pour le traitement de l'anxiété, pour le traitement psychologique et l'amélioration du bien-être psychologique, le traitement physique et l'amélioration du bien-être physique; spiritueux contenant des extraits de plantes à usage médical et spiritueux contenant des extraits naturels à usage médical, nommément teinture de stellaire (céraïste), teinture de millepertuis, teinture de calendula, teinture d'arnica; assainisseurs d'air, huiles à base de plantes, d'herbes et de fleurs pour le soulagement et le traitement du stress émotionnel et mental, de la dépression et des troubles du sommeil et pour le bien-être psychologique et le bien-être physique; cataplasmes, remèdes contre la toux, remèdes homéopathiques pour le traitement du rhume, lotions capillaires médicamenteuses pour le traitement des pellicules; shampooings médicamenteux pour le traitement des pellicules; préparations pharmaceutiques à base de substances naturelles pour le soulagement du stress émotionnel et mental, de la dépression et des troubles du sommeil, pour le bien-être psychologique et le bien-être physique, pour le soulagement de la douleur et pour le traitement de la toux, du rhume, de la grippe, des symptômes de la grippe, de la fièvre, des frissons, des problèmes de sinus, de l'écoulement nasal, des éternuements, de l'écoulement nasal, de la nervosité, de l'agitation, de la fatigue mentale, des irritations cutanées (nommément des piqûres d'abeille, des coups de soleil, des éruptions cutanées, des plaies, des cors et des durillons), des coupures mineures, des ampoules, des ecchymoses, des brûlures, des plaies, des douleurs

musculaires et des entorses, des tendinites, des raideurs musculaires, de la diarrhée, des maux de tête et de la migraine, de l'inflammation, de l'arthrite, de l'eczéma, de l'acné, des cystites, des gaz, de l'indigestion, de la nausée, des ballonnements, des varices, des hémorroïdes, des allergies, de la constipation, des maux d'estomac, de la douleur névralgique, des morsures et des piqûres d'insectes, des infections, de l'asthme, des maux de gorge, des symptômes menstruels, des orgelets (infections des glandes), des éruptions cutanées, des traumatismes oculaires, des lésions osseuses, de la dentition, des verrues; préparations à base de substances naturelles pour le traitement des troubles de l'humeur, le traitement du stress mental, le traitement de la dépression, pour le traitement de l'anxiété, pour le soulagement des troubles du sommeil, pour le traitement psychologique et l'amélioration du bien-être psychologique, le traitement physique et l'amélioration du bien-être physique; remèdes allopathiques et homéopathiques pour le traitement des troubles de l'humeur, le traitement du stress mental, le traitement de la dépression, pour le traitement de l'anxiété, pour le soulagement des troubles du sommeil, pour le traitement psychologique et l'amélioration du bien-être psychologique, le traitement physique et l'amélioration du bien-être physique; vitamines et suppléments nutritifs pour la santé et le bien-être en général; suppléments alimentaires, nommément suppléments alimentaires sous forme liquide pour la santé et le bien-être en général, suppléments nutritifs vitaminiques et minéraux sous forme liquide; plantes et fleurs pour le soulagement et le traitement du stress émotionnel et mental, de la dépression et des troubles du sommeil et pour le bien-être psychologique et le bien-être physique; suppléments minéraux, boissons médicamenteuses et produits alimentaires, nommément tisane, gomme à mâcher, pastilles pour la gorge, sucreries sous forme de bonbons, bonbons gélifiés, bonbons en gelée, bonbons en gelée contenant un centre liquide, bonbons durs, tous à base de substances naturelles, de plantes et de fleurs, pour le soulagement et le traitement du stress émotionnel et mental, de la dépression et des troubles du sommeil et pour le bien-être psychologique et le bien-être physique; antiseptiques, désinfectants tout usage, préparations pour la détection des allergies à usage médical; pollen d'abeille pour utilisation comme supplément alimentaire.

Classe 11

(3) Humidificateurs, diffuseurs d'air, appareils à vapeur pour le visage.

Classe 16

(4) Papier, carton; imprimés, nommément reproductions artistiques, reproductions graphiques, publications imprimées dans les domaines de la santé, du bien-être, de l'aromathérapie, des cosmétiques, des produits pharmaceutiques, cartes de souhaits, calendriers, agendas, brochures, bandes dessinées romanesques, blocs-notes, publications médicales, articles, livres, magazines, journaux; matériel de reliure; photos; articles de papeterie, nommément papier, enveloppes, stylos, crayons, règles, gommes à effacer; sacs en plastique pour l'emballage, film plastique pour l'emballage, feuilles absorbantes en plastique pour l'emballage de produits alimentaires; clichés d'imprimerie, boîtes-cadeaux, livres sur les soins de santé, la cuisine, la psychologie, la beauté, les remèdes homéopathiques et l'alimentation, les herbes et les plantes, le massage, la vaccination, la grossesse, les parfums, la réflexologie, les soins du bébé, les médicaments, les aliments, feuillets d'information, dépliants, bulletins d'information, emballage-cadeau, matériel pédagogique et didactique, nommément publications imprimées dans les domaines de la santé, du bien-être, de l'aromathérapie, des cosmétiques, des produits pharmaceutiques, des calendriers, des cartes de souhaits, des affiches, des étiquettes-cadeaux, des magazines.

Classe 21

(5) Ustensiles et contenants pour la maison ou la cuisine (non faits ni plaqués de métal précieux), nommément bouteilles en plastique, bouteilles à eau vendues vides et burettes à huile, bocaux,

bougeoirs; peignes à cheveux et éponges de bain; pinceaux et brosses cosmétiques; articles pour nettoyer le corps, nommément gants de nettoyage et gants exfoliants, chiffons de nettoyage, louffas pour le bain, brosses à baignoire, éponges de bain; laine d'acier; verre brut ou mi-ouvré (sauf le verre utilisé en construction); verrerie, porcelaine et faïence non comprises dans d'autres classes, nommément verres à boire, tasses, soucoupes, bougeoirs, brosses à cheveux, brosses de bain, louffas pour le bain, brosses à ongles, soies pour brosses corporelles, pompes de distribution d'huiles essentielles, d'essences, à savoir de parfums, de shampooing, d'huiles de massage, d'huiles d'avocat, d'huiles parfumées, d'huiles de bain, de bains moussants, de savon pour la peau et les mains, de désincrustants pour le visage, de revitalisant, de déodorants pour le corps, de nettoyants, nommément de savons liquides pour le visage, de savons liquides pour le corps, de désincrustants pour le corps, de désincrustants pour le visage, de dentifrice, de bain de bouche, de crèmes pour le visage, le corps, les mains ou les pieds, d'hydratants pour le corps, de lotions capillaires, d'eaux de toilette, d'eau de Cologne, de vernis à ongles, de dissolvants à vernis à ongles, de produits de rasage et après-rasage, d'huiles pour bébés, de crèmes pour bébés non médicamenteuses, de produits après-soleil, d'huiles de massage, de teintures, d'assainisseurs d'air, de vitamines, de suppléments minéraux, d'antiseptiques; distributeurs pour la distribution d'huiles essentielles, d'essences, à savoir de parfums, de shampooing, d'huiles de massage, d'huiles d'avocat, d'huiles parfumées, d'huiles de bain, de bains moussants, de savon pour la peau et les mains, de désincrustants pour le visage, de revitalisant, de déodorants pour le corps, de nettoyants, nommément de savons liquides pour le visage, de savons liquides pour le corps, de désincrustants pour le corps, de désincrustants pour le visage, de dentifrice, de bain de bouche, de crèmes pour le visage, le corps, les mains ou les pieds, d'hydratants pour le corps, de lotions capillaires, d'eaux de toilette, d'eau de Cologne, de vernis à ongles, de dissolvants à vernis à ongles, de produits de rasage et après-rasage, d'huiles pour bébés, de crèmes pour bébés non médicamenteuses, de produits après-soleil, d'huiles essentielles (non pharmaceutiques), d'huiles de massage, de teintures, d'assainisseurs d'air, de vitamines, de suppléments minéraux, d'antiseptiques; atomiseurs pour la distribution d'huiles essentielles, d'essences à savoir de parfums, d'huiles parfumées, d'huiles de bain, de déodorants, de nettoyants, nommément de savons liquides pour le visage, d'hydratants pour le corps, de lotions capillaires, d'eaux de toilette, d'eau de Cologne, d'huiles essentielles (non pharmaceutiques), d'huiles de massage, de teintures, d'assainisseurs d'air, bouteilles en plastique, bouteilles à eau vendues vides et burettes à huile, bocal, flacons compte-gouttes vendus vides, brûleurs pour arômes en céramique, brûleurs pour arômes en verre, atomiseurs pour eau, atomiseurs pour parfums, infuseurs à thé, brûleurs à encens, brûleurs pour arômes, passoires à thé (en tissu). Ustensiles et contenants pour la maison ou la cuisine (non faits ni plaqués de métal précieux), nommément bouteilles en plastique, bouteilles à eau vendues vides et burettes à huile, bocal, bougeoirs; peignes à cheveux et éponges de bain; pinceaux et brosses cosmétiques; articles pour nettoyer le corps, nommément gants de nettoyage et gants exfoliants, chiffons de nettoyage, louffas pour le bain, brosses à baignoire, éponges de bain; laine d'acier; verre brut ou mi-ouvré (sauf le verre utilisé en construction); verrerie, porcelaine et faïence non comprises dans d'autres classes, nommément verres à boire, tasses, soucoupes, bougeoirs, brosses à cheveux, brosses de bain, louffas pour le bain, brosses à ongles, soies pour brosses corporelles, pompes pour la distribution d'huiles essentielles, d'essences, à savoir de parfums, de shampooing, d'huiles de massage, d'huiles d'avocat, d'huiles parfumées, d'huiles de bain, de bains moussants, de savon pour la peau et les mains, de désincrustants pour le visage, de revitalisant, de déodorants pour le corps, de nettoyants, nommément de savons liquides pour le visage, de savons liquides pour le corps, de désincrustants pour le corps, de désincrustants pour le visage, de dentifrice, de bain de bouche, de crèmes pour le visage, le corps, les mains ou les pieds, d'hydratants pour le corps, de lotions capillaires, d'eaux de toilette, d'eau de Cologne, de vernis à ongles, de dissolvants à vernis à

ongles, de produits de rasage et après-rasage, d'huiles pour bébés, de crèmes pour bébés non médicamenteuses, de produits après-soleil, d'huiles de massage, de teintures, d'assainisseurs d'air, de vitamines, de suppléments minéraux, d'antiseptiques; distributeurs pour la distribution d'huiles essentielles, d'essences, à savoir de parfums, de shampooing, d'huiles de massage, d'huiles d'avocat, d'huiles parfumées, d'huiles de bain, de bains moussants, de savon pour la peau et les mains, de désincrustants pour le visage, de revitalisant, de déodorants pour le corps, de nettoyeurs, nommément de savons liquides pour le visage, de savons liquides pour le corps, de désincrustants pour le corps, de désincrustants pour le visage, de dentifrice, de bain de bouche, de crèmes pour le visage, le corps, les mains ou les pieds, d'hydratants pour le corps, de lotions capillaires, d'eaux de toilette, d'eau de Cologne, de vernis à ongles, de dissolvants à vernis à ongles, de produits de rasage et après-rasage, d'huiles pour bébés, de crèmes pour bébés non médicamenteuses, de produits après-soleil, d'huiles essentielles (non pharmaceutiques), d'huiles de massage, de teintures, d'assainisseurs d'air, de vitamines, de suppléments minéraux, d'antiseptiques; atomiseurs pour la distribution d'huiles essentielles, d'essences, à savoir de parfums, d'huiles parfumées, d'huiles de bain, de déodorants, de nettoyeurs, nommément de savons liquides pour le visage, d'hydratants pour le corps, de lotions capillaires, d'eaux de toilette, d'eau de Cologne, d'huiles essentielles (non pharmaceutiques), d'huiles de massage, de teintures, d'assainisseurs d'air, bouteilles en plastique, bouteilles à eau vendues vides et burettes à huile, bocaux, flacons compte-gouttes vendus vides, brûleurs pour arômes en céramique, brûleurs pour arômes en verre, atomiseurs pour eau, atomiseurs pour parfums, infuseurs à thé, brûleurs à encens, brûleurs pour arômes, passoires à thé (en tissu).

Classe 24

(6) Tissus et produits textiles, nommément mitaines de massage, flanelles, débarbouillettes, débarbouillettes, mitaines de massage, serviettes de bain, essuie-mains, serviettes en coton, linge en fibre d'agave, débarbouillettes en mousseline, linges en coton.

Classe 29

(7) Viande, poisson, volaille et gibier; extraits de viande; fruits et légumes en conserve, séchés et cuits; gelées, confitures, compotes; oeufs, lait et produits laitiers; huiles et graisses alimentaires, crèmes, préparations d'origine naturelle pour la préparation de boissons, d'aliments et de boissons dans cette classe.

Classe 30

(8) Thé, céréales, miel, thé instantané, tisanes, infusions d'herbes, herbes et herbes séchées à usage alimentaire, épices.

Classe 31

(9) Graines de moutarde, graines de chia, graines de fenouil, graines de cumin, graines de carvi, graines de coriandre, graines d'aneth, graines de céleri, graines de psyllium, huile de chanvre, extrait de pépins de raisin, graines de céleri, graines de chardon-Marie, graines de lin, graines d'avoine, graines d'églantier, plantes et fleurs naturelles; extrait de malt alimentaire; racines de légumes et autres racines, nommément des plantes suivantes : bardane, collinsonia, iris, igname sauvage, Echinacea angustifolia, Echinacea purpurea, guimauve, pissenlit, gentiane, belle-angélique, eupatoire maculée, trille rouge, hortensia, valériane, mahonia à feuilles de houx, angélique, Rehmannia, renouée, patience frisée, Rhodiola rosea, cirier de Pennsylvanie, iris versicolore et racines de myrtilles pour utilisation comme aliments et aromatisants; écorce de chêne, écorce de cerisier, écorce de vinette, écorce de saule blanc, viorne trilobée, écorce de frêne épineux, croustilles de quassia; écorces de légumes et de fruits pour utilisation comme aliments et aromatisants; baies, fleurs, fleurs séchées; légumes et noix pour utilisation comme aliments et aromatisants; feuille d'olivier, feuille de consoude officinale, feuille de bouleau, feuille

de séné, feuille de bardane, feuille de guimauve, feuille de laurier, feuille de tussilage pas-d'âne, feuilles de thé vert, feuille de framboisier, feuille d'hamamélis, feuille de noyer, feuille de violette odorante, feuille de pissenlit, feuille de luzerne, arbustes.

Classe 33

(10) Boissons alcoolisées (sauf les bières), teintures, boissons alcoolisées contenant des extraits de plantes, boissons alcoolisées contenant des extraits naturels.

Services

Classe 35

(1) Publicité, nommément agences de publicité, promotion de la vente de produits et de services par des concours promotionnels et par la distribution d'imprimés connexes, promotion de la vente de produits et de services au moyen d'un programme de fidélisation de la clientèle, promotion de la vente de produits et de services par l'octroi de points d'achat à l'utilisation de cartes de crédit et promotion de la vente de produits et de services par la distribution de cartes de réduction; conseils, aide et services d'information en affaires et en gestion, nommément aide à la gestion des affaires, aide aux entreprises pour la gestion des affaires, aide à la gestion et à l'exploitation pour les entreprises commerciales, conseils ayant trait à l'organisation et à la gestion des affaires, conseils dans les domaines de la gestion des affaires et du marketing et conseils et information concernant la gestion des affaires commerciales; franchisage, nommément aide technique pour la mise sur pied, l'exploitation de magasins de détail ou de salons, de services de vente par correspondance, de vente au détail et de vente au détail sur Internet; services de vente par correspondance, de vente au détail et de vente au détail sur Internet dans les domaines suivants : produits nettoyants, de polissage, à récurer et exfoliants tout usage, huiles essentielles, essences, à savoir parfums, shampooing, huiles de massage, huiles d'avocat, huiles parfumées, huiles de bain, bains moussants, pierres ponce pour le nettoyage, poudre de talc, poudre de talc parfumée, savon, désincrustants pour le visage, revitalisant, déodorant, nettoyants, nommément savons liquides pour le visage, savons liquides pour le corps, désincrustants pour le corps, désincrustants pour le visage, dentifrice, bain de bouche, crèmes pour le visage, le corps, les mains ou les pieds, hydratants, lotions capillaires, parfums, eaux de toilette, eau de Cologne, produits d'aromathérapie, poudres, vernis à ongles, dissolvants à vernis à ongles, produits de rasage et après-rasage, sels de bain, pots-pourris, bâtonnets d'encens, huiles pour bébés, crèmes pour bébés non médicamenteuses, lingettes à usage cosmétique, ouate à usage cosmétique, préparations pharmaceutiques, produits hygiéniques à usage médical, substances diététiques à usage médical, aliments pour bébés, matériau d'obturation dentaire, cire dentaire, produits après-soleil, huiles médicamenteuses (non pharmaceutiques), huiles essentielles (non pharmaceutiques) pour le traitement des troubles, huiles de massage, teintures, assainisseurs d'air, huiles à base de plantes à usage médical, herbes à usage médical, fleurs à usage médical, cataplasmes, atomiseurs pour le visage, crèmes à mains (médicamenteuses), crèmes pour le visage (médicamenteuses), crèmes pour le corps (médicamenteuses), crèmes pour les pieds (médicamenteuses), remèdes contre la toux, remèdes contre le rhume, hydratants, lotions capillaires médicamenteuses, shampooings médicamenteux, préparations à base de substances naturelles pour utilisation comme remèdes, préparations à base de substances naturelles pour le traitement des troubles psychologiques, remèdes allopathiques, remèdes homéopathiques, vitamines et nutriments, suppléments alimentaires, suppléments minéraux, boissons médicamenteuses, aliments médicamenteux, antiseptiques, désinfectants, préparations de diagnostic à usage médical, appareils d'éclairage, de chauffage, de production de vapeur, de cuisson, de réfrigération, de séchage, de ventilation et d'alimentation en eau ainsi qu'installations sanitaires, brûleurs à encens, brûleurs pour arômes, marmites à vapeur, papier, carton et produits

faits de ces matières non compris dans d'autres classes, imprimés, matériel de reliure, photos, articles de papeterie, plastique pour l'emballage (non compris dans d'autres classes), clichés d'imprimerie, boîtes-cadeaux, livres sur les soins de santé, la cuisine, la psychologie, la beauté, les remèdes homéopathiques et l'alimentation, les herbes et les plantes, le massage, la vaccination, la grossesse, les parfums, la réflexologie, les soins du bébé, les médicaments, les aliments, feuillets d'information, dépliants, bulletins d'information, emballage et matériel d'emballage, matériel pédagogique et didactique, calendriers, cartes de souhaits, affiches, étiquettes-cadeaux, magazines, ustensiles et contenants pour la maison ou la cuisine (non faits ni plaqués de métal précieux), peignes et éponges, brosses, matériaux pour la brosse, articles de nettoyage, laine d'acier, verre brut ou mi-ouvré (sauf le verre utilisé en construction), verrerie, porcelaine et faïence non comprises dans d'autres classes, brosses à cheveux, brosses de bain, louffas, brosses à ongles, soies pour brosses corporelles, pompes, distributeurs, atomiseurs, bouteilles, bouchons, pipettes, compte-gouttes, brûleurs pour arômes faits de pots, brûleurs pour arômes en verre, atomiseurs pour eau, atomiseurs pour parfums, contenants pour l'infusion, tissus et produits textiles, mitaines de massage, serviettes, linge en fibre d'agave, débarbouillettes en mousseline, linges en coton, passoirs à thé (en tissu), thé, préparations à base de céréales, tisanes, infusions, herbes séchées, arbustes, semences, plantes et fleurs naturelles, produits alimentaires pour animaux, malt, épices, herbes, thés, racines, écorce, produits gommants, baies, fleurs, fleurs séchées, graines, noix, pollen, feuilles, teintures, boissons contenant des extraits de plantes, boissons contenant des extraits naturels.

Classe 41

(2) Divertissement dans le domaine des événements ayant trait aux produits de santé, aux produits de beauté, à l'alimentation et au franchisage; éducation, notamment cours de massage, cours d'aromathérapie, cours sur la nutrition, cours sur les remèdes à base de plantes, cours d'homéopathie, cours sur les essences de fleurs, cours sur les remèdes à base de plantes, cours sur l'alimentation, cours sur la parfumerie naturelle, cours de massage, cours sur les soins de la peau naturels, cours d'homéopathie; formation en méditation; organisation et tenue de conférences éducatives, de conférences et d'ateliers dans le domaine du franchisage; édition, notamment édition de livres, édition d'articles, édition de magazines, édition de journaux; services d'enregistrement audio et vidéo; examen et octroi liés à des qualifications pédagogiques et à des prix pour la réussite de cours de massage, de cours d'aromathérapie, de cours sur la nutrition, de cours sur les remèdes à base de plantes, de cours d'homéopathie, de cours sur les essences de fleurs, de cours sur les remèdes à base de plantes, de cours sur la vitalité grâce à des moyens naturels, de cours sur l'alimentation, de cours sur la parfumerie naturelle, de cours de massage, de cours sur les soins de la peau naturels, de cours d'homéopathie; réservation de billets pour des événements de marketing, pour des cours et de la formation et pour des événements culturels, notamment des ateliers et des conférences dans les domaines du massage, de l'aromathérapie, de l'alimentation, des remèdes à base de plantes, de l'homéopathie, des essences de fleurs, de la vitalité grâce à des moyens naturels, de la parfumerie naturelle, des soins de la peau naturels, du franchisage, de l'édition, de l'enregistrement audio et vidéo, de la photographie; organisation et offre d'information, de recherche, de conseils et d'aide dans le domaine de la planification d'événement, notamment d'événements ayant trait aux produits de santé, aux produits de beauté, à l'alimentation et au franchisage; cours et formation dans les domaines du massage, de l'aromathérapie, de l'alimentation, des remèdes à base de plantes, de l'homéopathie, des essences de fleurs, de la vitalité grâce à des moyens naturels, de la parfumerie naturelle, des soins de la peau naturels, du franchisage, de l'édition, de l'enregistrement audio et vidéo, de la photographie.

Classe 44

(3) Services médicaux et de soins de santé, nommément clinique médicale, services de consultation dans le domaine des remèdes, services psychologiques et psychiatriques; cliniques d'homéopathie; services de médecine et de thérapie parallèles et douces, nommément digitopuncture, acupuncture, tests d'allergie, massage d'aromathérapie, massage de bébés, massage, massage sur chaise, chiropratique, thérapie cognitivo-comportementale, ostéopathie crânienne, massage craniosacral, traitements à l'aide de bougies auriculaires, traitements faciaux, massage de rajeunissement du visage, revitalisation du visage (acupuncture), thérapie au moyen d'essences de fleur, soins de prévoyance avant la conception, offre de phytothérapie, d'homéopathie, d'hypnothérapie, de massage indien de la tête, de kinésiologie, de mentorat personnalisé, de drainage lymphatique manuel, de massage, de nutrition naturopathique, de programmation neurolinguistique, de technique d'intégration neurostructurelle, de thérapie nutritionnelle et de tests d'allergie, d'ostéopathie, de physiothérapie, de Pilates, de podiatrie, de massage prénatal et postnatal, de réflexologie, de rolfing, de shiatsu, de massage thaïlandais, de massage Tui Na, de yoga; offre d'information sur les soins de santé dans le domaine des remèdes naturels; services de salon de beauté, de coiffure et de soins des ongles; services de manucure, de pédicure et de coiffure; services de massage; services de bronzage; services d'aromathérapie; services de conseil ayant trait à l'alimentation, à l'exercice, à la bonne condition physique, aux habitudes de vie, aux soins de santé, au stress, à la beauté et à l'hygiène; physiothérapie; réservation pour cliniques médicales, services de consultation dans le domaine des remèdes, services psychologiques et psychiatriques, cliniques d'homéopathie, services de soins d'hygiène et de beauté, nommément services de salon de beauté, services de salon de beauté, de coiffure et de soins des ongles, services de manucure, services de pédicure, services de coiffure, services de massage, services de bronzage, services d'aromathérapie.

Avis publics en vertu de l'article 9 de la *Loi sur les marques de commerce*

Numéro de la demande 925,734

DÉTAILS DE LA MARQUE INTERDITE

Le registraire donne par les présentes avis public, en vertu du sous-alinéa 9(1)(n)(iii) de la Loi sur les marques de commerce, de l'adoption et de l'emploi au Canada par Coaching Association of Canada de la marque reproduite ci-dessus, comme marque officielle pour des produits et des services.

Numéro de la demande 925,735

DÉTAILS DE LA MARQUE INTERDITE



Le registraire donne par les présentes avis public, en vertu du sous-alinéa 9(1)(n)(iii) de la Loi sur les marques de commerce, de l'adoption et de l'emploi au Canada par COACHING ASSOCIATION OF CANADA de la marque reproduite ci-dessus, comme marque officielle pour des produits et des services.

Numéro de la demande 925,742

DÉTAILS DE LA MARQUE INTERDITE

ChPC

Le registraire donne par les présentes avis public, en vertu du sous-alinéa 9(1)(n)(iii) de la Loi sur les marques de commerce, de l'adoption et de l'emploi au Canada par Coaching Association of Canada de la marque reproduite ci-dessus, comme marque officielle pour des produits et des services.

Numéro de la demande 925,744

DÉTAILS DE LA MARQUE INTERDITE

THE LOCKER

Le registraire donne par les présentes avis public, en vertu du sous-alinéa 9(1)(n)(iii) de la Loi sur les marques de commerce, de l'adoption et de l'emploi au Canada par Coaching Association of Canada de la marque reproduite ci-dessus, comme marque officielle pour des produits et des services.

Numéro de la demande 925,750

DÉTAILS DE LA MARQUE INTERDITE

PNCE

Le registraire donne par les présentes avis public, en vertu du sous-alinéa 9(1)(n)(iii) de la Loi sur les marques de commerce, de l'adoption et de l'emploi au Canada par Coaching Association of Canada de la marque reproduite ci-dessus, comme marque officielle pour des produits et des services.

Numéro de la demande 925,814

DÉTAILS DE LA MARQUE INTERDITE



Le registraire donne par les présentes avis public, en vertu du sous-alinéa 9(1)(n)(iii) de la Loi sur les marques de commerce, de l'adoption et de l'emploi au Canada par The Algoma District School Board de la marque reproduite ci-dessus, comme marque officielle pour des produits et des services.

Numéro de la demande 925,815

DÉTAILS DE LA MARQUE INTERDITE

ALGOMA DISTRICT SCHOOL BOARD

Le registraire donne par les présentes avis public, en vertu du sous-alinéa 9(1)(n)(iii) de la Loi sur les marques de commerce, de l'adoption et de l'emploi au Canada par The Algoma District School Board de la marque reproduite ci-dessus, comme marque officielle pour des produits et des services.

Numéro de la demande 925,836

DÉTAILS DE LA MARQUE INTERDITE



Le registraire donne par les présentes avis public, en vertu du sous-alinéa 9(1)(n)(iii) de la Loi sur les marques de commerce, de l'adoption et de l'emploi au Canada par College of Physicians and Surgeons of Ontario de la marque reproduite ci-dessus, comme marque officielle pour des produits et des services.

Traduction des caractères étrangers

Selon le requérant, la traduction anglaise des mots FIDUS IN ARCANIS est « faithful IN the mysteries ».

Erratum

Les exemplaires du journal de marques de commerce énumérés ci-dessous contenaient des erreurs dans l'identification des marques de commerce que l'on n'a pu corriger la publication.

2019-12-18

Numéro de la demande 1,901,021

La marque de commerce a été publiée incorrectement dans le Journal des marques de commerce du 18 décembre 2019, Volume 66 numéro 3399. La représentation visuelle de la marque de commerce aurait dû être annoncée en couleur.